



A E N O

SEASONAL

Premium Öko  
Smart Heater

# Unsichtbares Design - passt in jedes Interieur

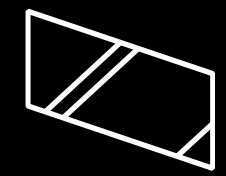

Ultraklares emailliertes Glas

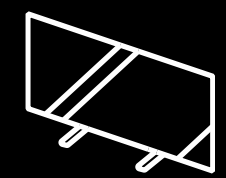

Passt in jedes Zimmer, jede Wohnung, jedes Gebäude

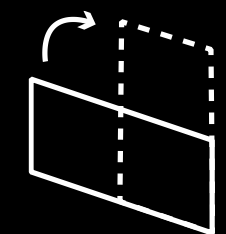

Ästhetik, minimalistisches Design

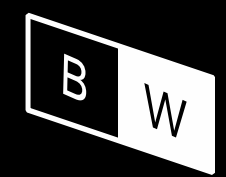

Iconic-Style Perlweiß & glänzend Schwarz



Hergestellt in Polen

Glänzend Schwarz

Perlweiß

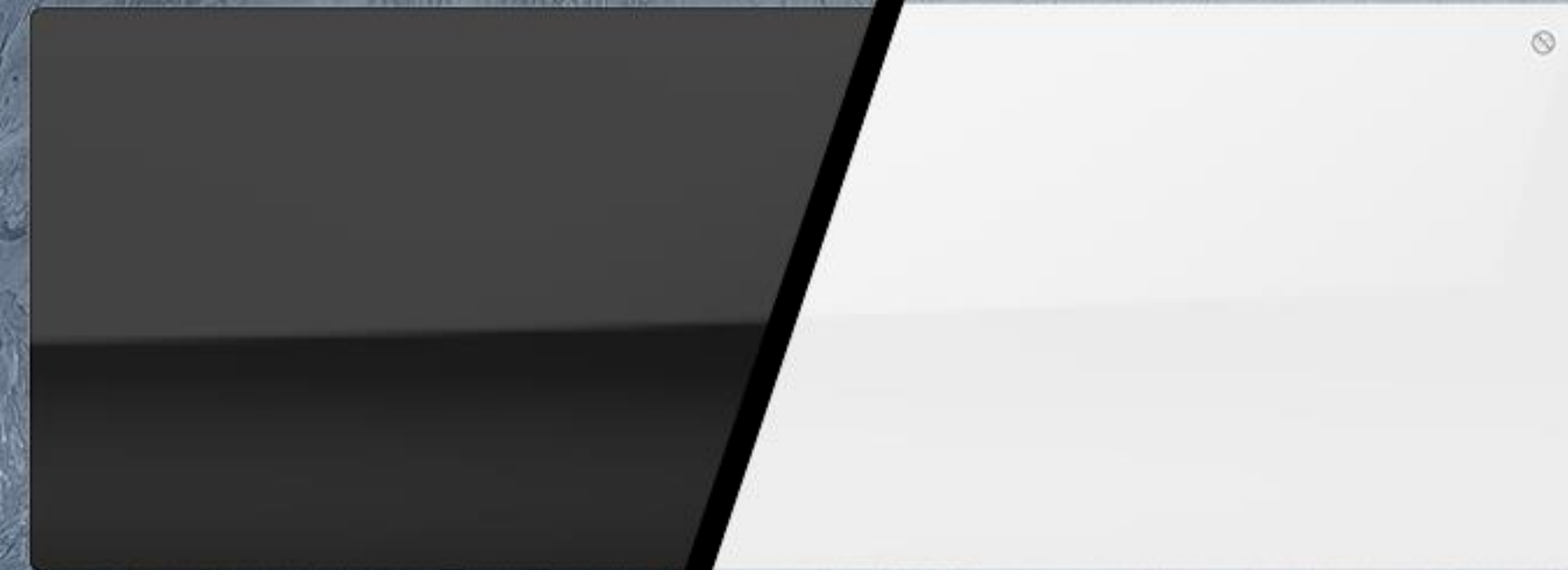

# Eleganz in jedem Detail

Hochwertige Materialien

Dünnes und stabiles 11-mm-Gehäuse

Mit "Rückseite"



Eloxiert und sandgestrahlt  
**echt aluminium**

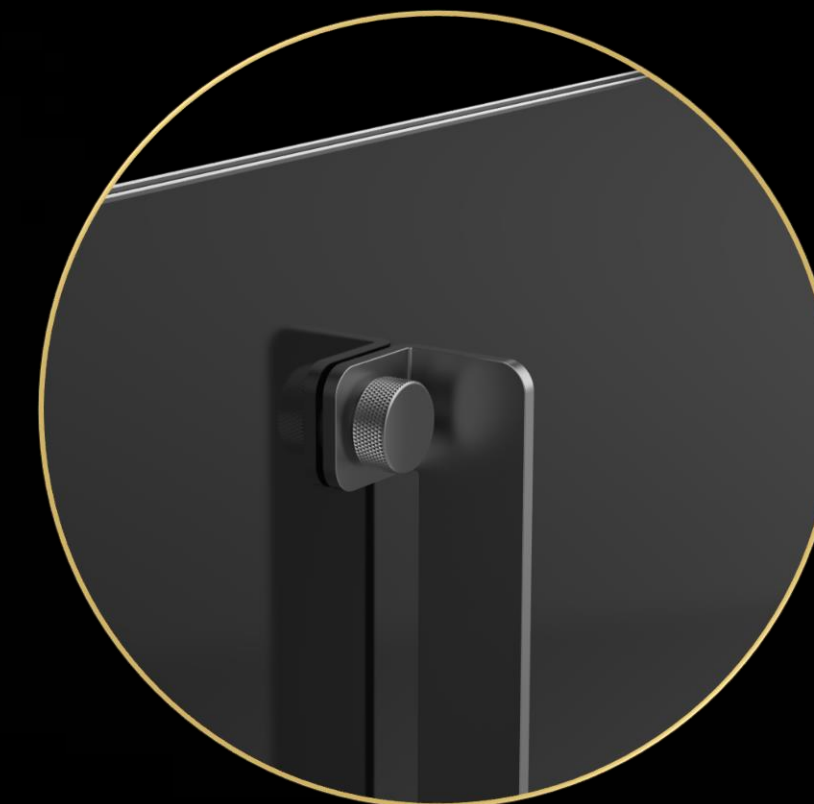

Ultraklares, emailliertes,  
**gehärtetes Glas**

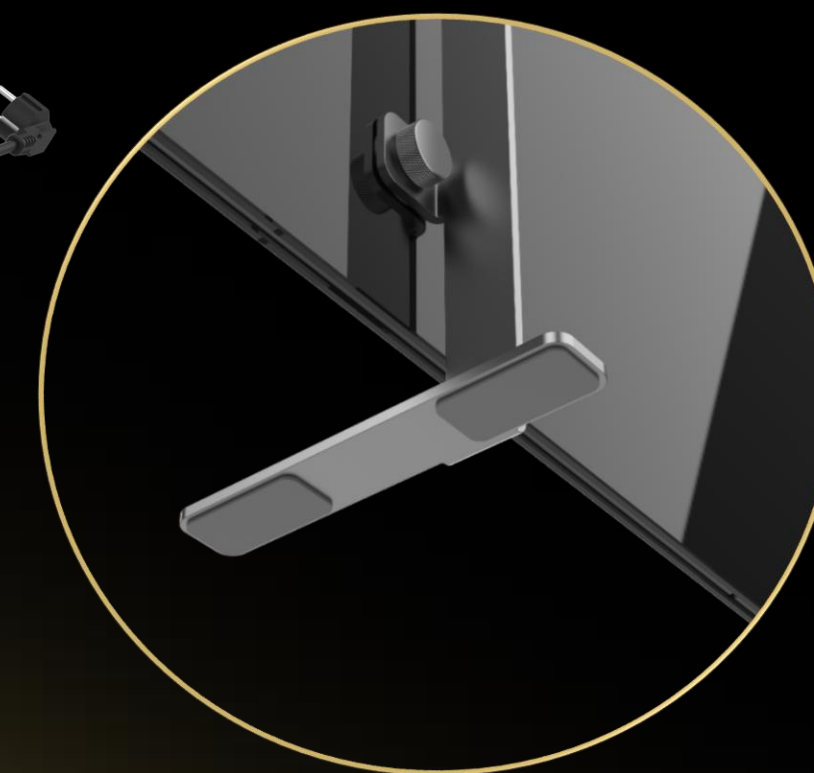

**Gummipuffer**

# Qualität im Detail. Einfache Installation

Sehr benutzerfreundliche Montage

Auf Boden und Wand

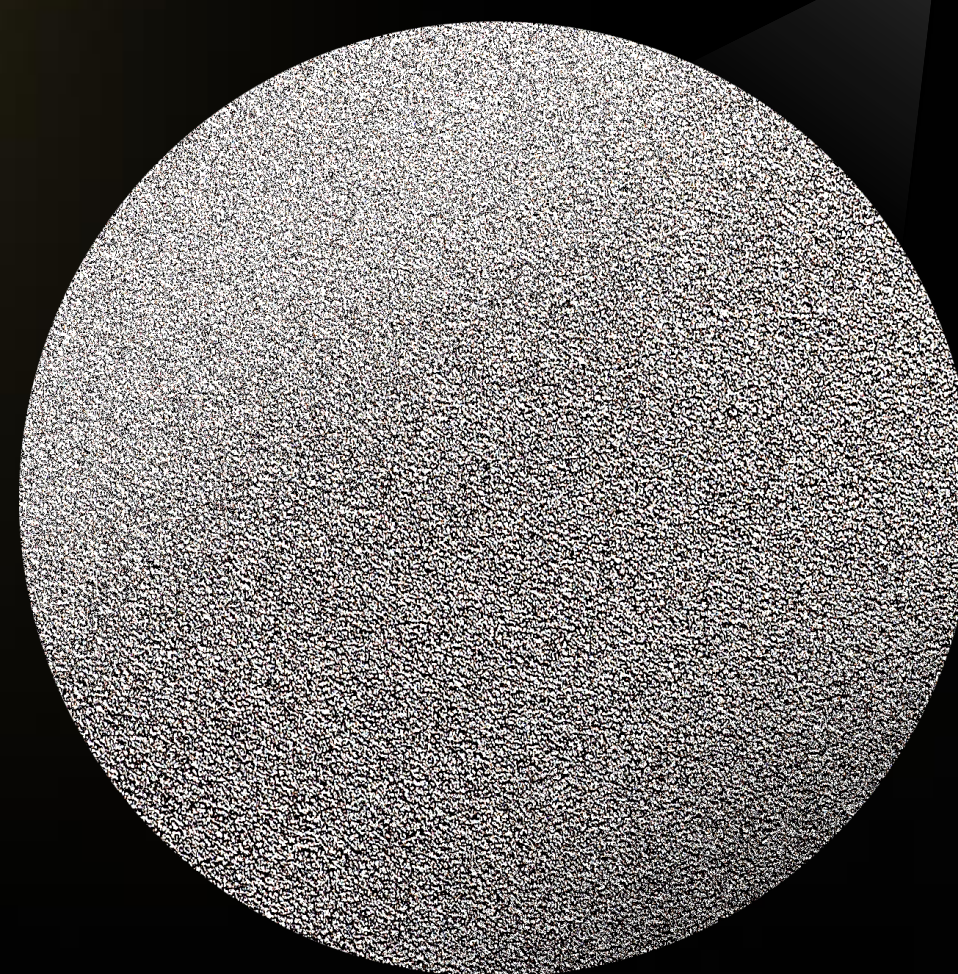
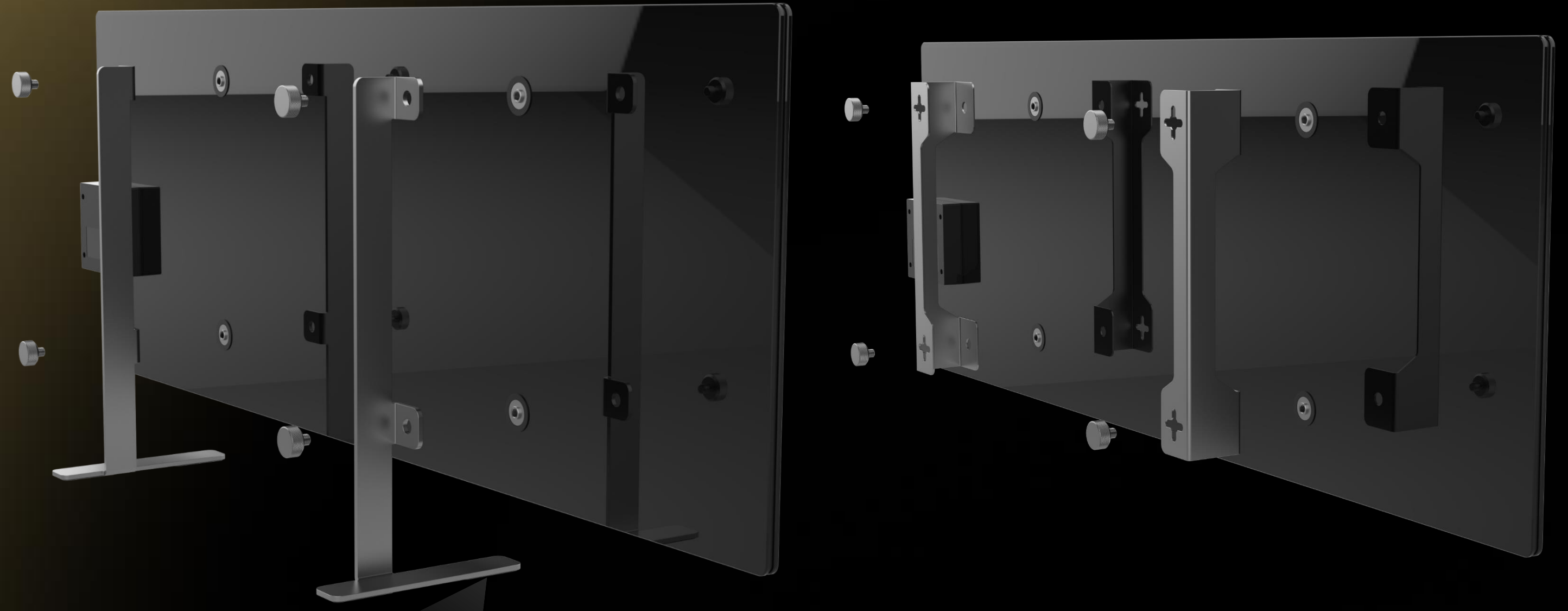

Sandgestrahltes & eloxiertes  
Aluminium



**Kein Energieverlust**

Infrarot + Konvektion -  
Heizmethode

**700W+**



Bis zu **30** m<sup>2</sup>

# Hypoallergene Heizung für Ihr Wohlbefinden



**Geräuschfrei**

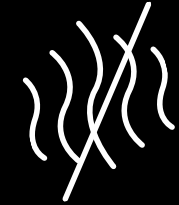

**Geruchsneutral**

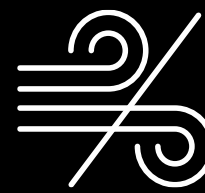

**Kein Luftablass**



**Trocknet die Luft nicht aus**

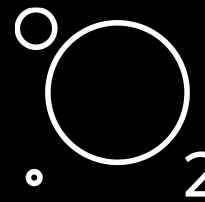





**Keine Sauerstoffverbrennung**

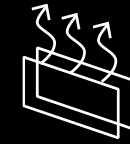

# Premium ECO Smart Heater

mit SMART INTELLIGENCE Technologie

-  AENO App - Interaktion mit anderen AENO Produkten
-  Adaptiver Raumtemperatur- und Zeitplaner
-  Einstellbare Paneltemperatur von 60 bis 120° C
-  Überwachung des Stromverbrauchs - Kontrolle der Energieersparnis
-  Sturz-Sensor - automatische Abschaltung bei Stürzen



**AENO**  
Intelligente  
Steuerung von  
Haushaltsgeräten



**Google, Alexa**  
Sprachsteuerung



# Smarte energiesparende Klimakontrolle - kein Energieverlust

60 - 120 °C

Einstellbare  
Glastemperatur  
und Wattangabe  
über die App

150W bis 700W+



Energieersparnis bis zu

**50%**

Im Vergleich zu ALLEN anderen klassischen\*  
Heizgeräten

\*Ventilator, Konvektion, Platte, Lampe, Batterie, Öl, Minibox

**Raumtemperatur-Sensor  
im Kabel**



# Spezifikation

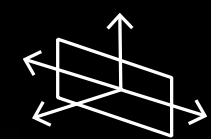

Heizmethode - Infrarot + Konvektion

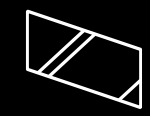

Material: gehärtetes Glas



Maximale Leistungsaufnahme 700W+



Voltage 220-240 V, 50 Hz

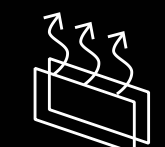

Einstellbare Flächenheizung zwischen 60°C und 120°C



Sturz-Sensor - automatische Abschaltung bei Sturz



Heizraumfläche: bis zu 30m<sup>2</sup>



AENO App - Verbinden über WLAN 2,4 GHz



Gewicht 8,8 kg



CE, RED, RoHs, REACH, WEEE



Hergestellt in Polen

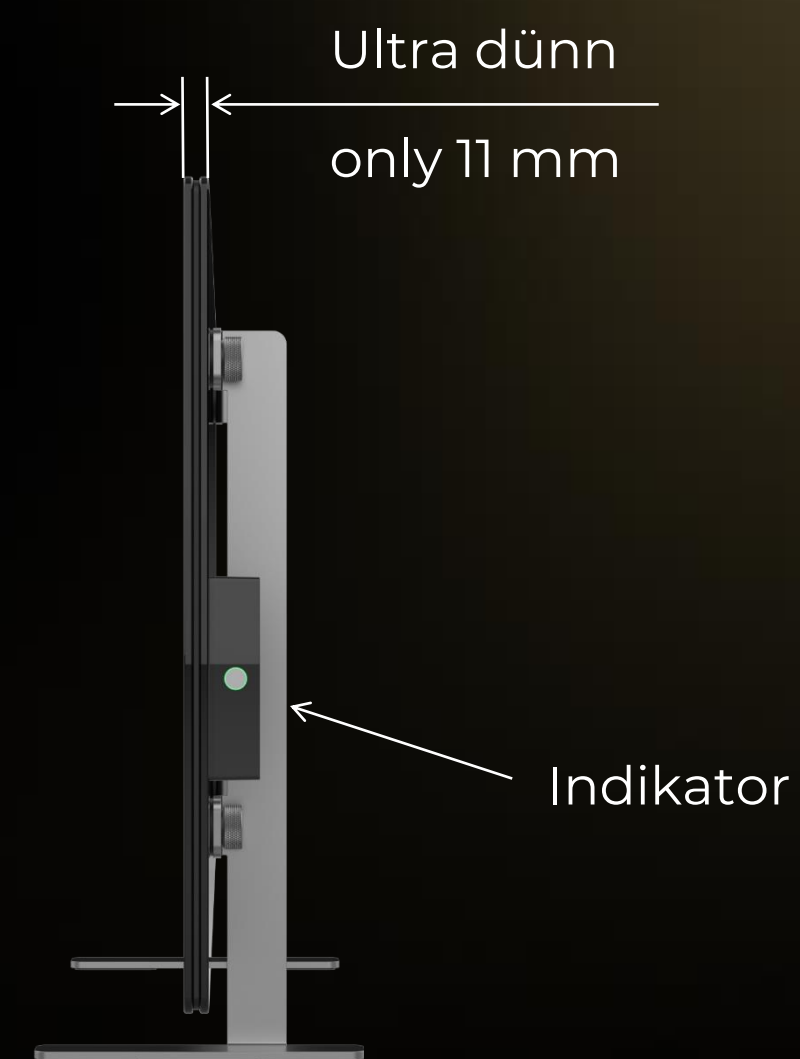
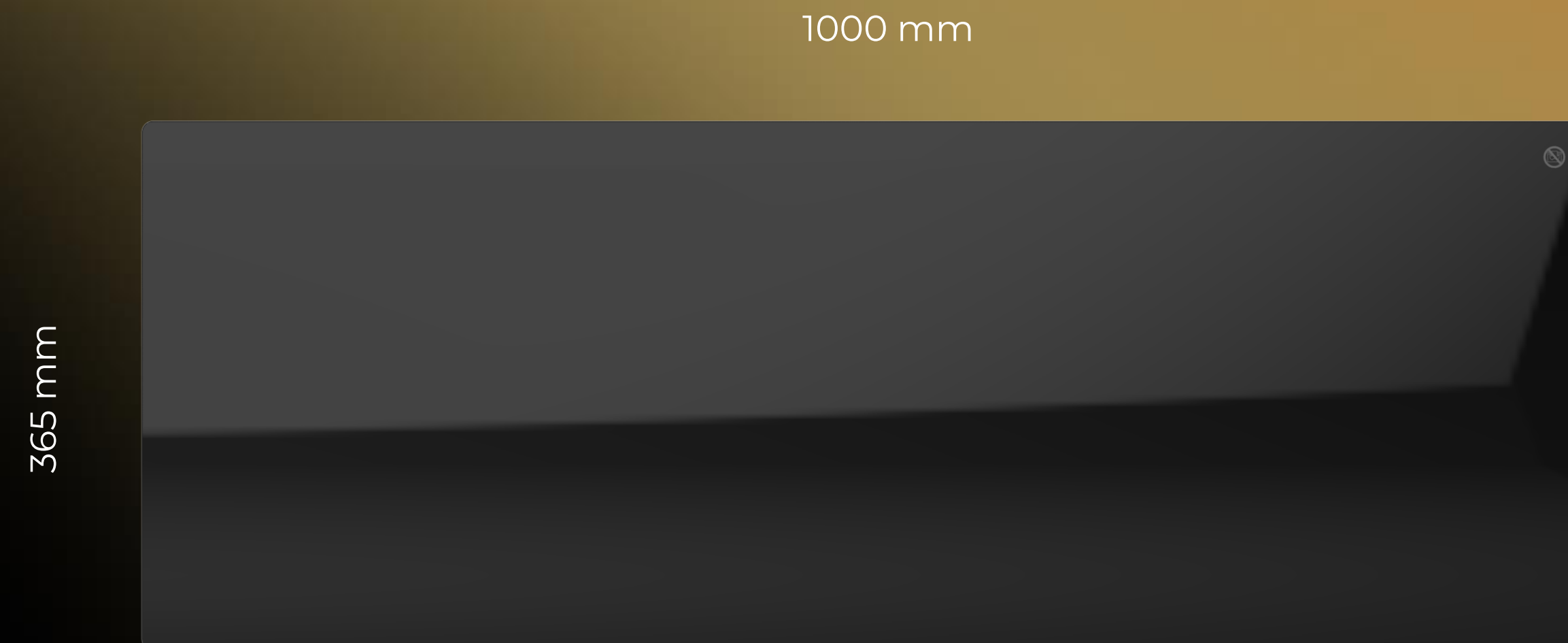

**A E N O**

SEASONAL

**Vertrieb und Marketing**

# Dynamik und Prognose des Marktes für elektrische Heizgeräte

Laut der **neuen Forschungsstudie** wurde der Markt für Infrarotheizungen im Jahr 2020 auf 343,5 Mio. USD geschätzt und soll bis Ende 2026 426,4 Mio. USD erreichen, mit einer CAGR von 3,1%.

**140 000**

online-Anfragen  
pro Monat  
"Infrarotheizung"

\*GLOBALER MARKT

USD 426,4 M  
in 2026

USD 343.5M  
in 2020

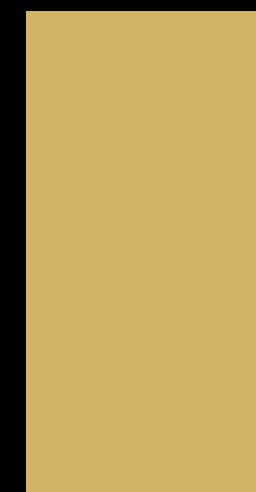

# Die Lösung des Kälteproblems auf intelligente und nachhaltige Weise



## Wohnung:

- Heizung der Räume.
- Verbesserung des Mikroklimas während der kalten Jahreszeit.



## Hütte:

- Einstellung einer Zeitschaltuhr für die Heizung in den Zimmern und auf den Veranden während der kalten Jahreszeit.
- Fernsteuerung der Klimaanlage vor der Ankunft in der Hütte.
- Kontrolle über die Ausgaben.
- Heizung nach vorgegebenen Szenarien.



## Nord-Länder:

- Der Wunsch der Zielgruppe ist nicht von einer Zentralheizung abhängig.
- Keine Bereitschaft, bei warmem Wetter für "zusätzliche" Wärme durch das Fenster zu bezahlen.
- Die Aktivierung der Zentralheizung richtet sich nach dem Kalender, der nicht mit dem Wetter übereinstimmt.
- Die Winter sind warm oder kalt - flexible Wärmeversorgung gesucht.

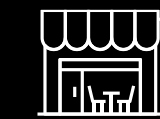

## HoReCa:

Ästhetik und Komfort von Besucher von Cafés, Bars und Restaurants.

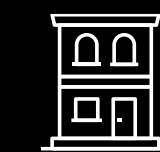

## Hotels, Schönheit salons:

Ästhetik und komfortable Bedingungen für Mitarbeiter und Kunden.

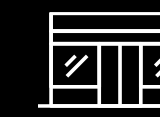

## Kleine Büros

und gemietete Räumlichkeiten.

## B2C-Werte:

- Gesundheit und Wohlbefinden.
- Haus und Familie.
- Zeit und Geld.
- Sicherheit und Kontrolle.
- Komfort und Bequemlichkeit.

## Länder und Orte, in denen:

- Teure Zentralheizung.
- Geringe Effizienz oder Komfort der Stadtheizung.
- Die Heizperiode beginnt mit dem Einsetzen der kalten Jahreszeit.
- Häuser ohne Anschluss an die Zentralheizung.

## B2B-Werte:

- Vorübergehende Büromiete.
- Energieeinsparung.
- Komfort und Ästhetik.
- Gesunde Mitarbeiter.

# AENO Premium Eco Smart Heizung im Vergleich zu Wettbewerbern Schweiz



Marke	EUROM	AENO	EUROM	EUROM	Sonnenkönig	Sonnenkönig
Modell	Mon Soleil 600	<b>AGH0001S/2S</b>	Eurom LED max.	Mon Soleil 600	ELEGANCE 700 W	Elegance 1M
Leistung, W	600	<b>700+</b>	720	600	700	650
Typ	IR	<b>IR + convection</b>	IR	IR	IR	IR
Einrichtung	wall	<b>floor + wall</b>	wall	ceiling	wall	wall
Smarte Steuerung über WLAN	Yes	<b>Yes</b>	Yes	Yes	Yes	No
Gewicht, kg	14.00	<b>8.80</b>	15.00	14.00	16,2	14,3
Doppelseitiges Glas	NO, metal	<b>Yes</b>	No, metal + plastic	NO, metal	NO, metal + plastic	No, Glass + metal
Dicke, mm	40	<b>11</b>	120	40	35	25.4
UVP, CHF	249	<b>249</b>	389	389	449	1259

# Digitales Marketing

- Rich Content lange Version
- Rich Content Kurzversion für das Fotokarussell in einer Produktkarte
- Saisonale Aktivitäten (Black Friday, Weihnachten und Neujahr usw.)
- Medienbank mit hochwertigen Bildern aller Produkte und Werbematerialien
- Media-Kampagnen mit Traffic auf der Partnerseite (Produktkarte)
- E-Mail-Marketing
- Teilnahme an Partnerkredit-, Cashback- und Bonusprogrammen
- Banner zur Unterstützung der Werbeaktion
- Media-Kampagnen in AENO Global Instagram & Facebook mit Traffic auf der Partnerseite
- Bewertungen bei Influencern mit Traffic zum Partner
- Traffic zum Partner von aeno.com



# BTL-Marketing

- Programme zur Mitarbeitermotivation (falls zutreffend)
- Engagierte Promotoren für ein bestimmtes Verkaufsvolumen
- Merchandising
- Master-Präsentationen
- Sonderangebote für Endverbraucher
- Motivationsprogramme für das Verkaufspersonal
- Teilnahme an Partnerkredit-, Cashback- und Bonusprogrammen

**A E N O** SEASONAL  
**PREMIUM ECO SMART HEATER**

Consumed Energy 0 Wh  
Power

10:14  
Premium Eco Smart Heater  
20 °C  
Current Temperature  
Mode: Smart Working Status: Heating  
Set Temperature: 25°C

Infrared & Convection heating  
Hypoallergenic & Odorless  
Made in Poland  
700+ Watt

Scan to get more information!

AENO Home appliances smart control

**249 €** COLOUR GLOSSY WHITE

**A E N O** SEASONAL  
**PREMIUM ECO SMART HEATER**

- Infrared & Convection heating
- Adaptive panel temperature 60 to 120°C
- Adaptive climate control
- Room temperature control & monitoring
- Hypoallergenic & Odorless
- 700+ Watt
- Made in Poland

Scan to get more information!

AENO Home appliances smart control

Google, Alexa voice control

GET IT ON Google Play

Download on the App Store

# Premium ECO Smart Heater in der Verkaufsstelle

200x100 Wand mit einfachen POSM Unique Selling Points (USPs)

200x100 Wand mit Interaktive digitale Beschilderung (IDS)

## IDS - warum Sie es brauchen!

- Effizienz des Videos - **Umsatzsteigerung bis zu 20%**
- Locken Sie mit Videoinhalten in die Markenzone und halten Sie den Nutzer auf dem Laufenden
- Die Inhalte werden von jedem Ort der Welt aus verwaltet und überwacht.





# Technischer Support für Endnutzer

## AUFGABEN:





 Remote-Kundensupport über offizielle Kommunikationskanäle, um ihre Probleme und Fragen zu lösen, bevor sie sich an ASC wenden oder das Produkt in den Laden zurückbringen;

★★★ Prompte Bearbeitung von Beschwerden (Beratung über Produktfunktionen, Anschlüsse, Verwendung usw.);



Entwicklung der Kundentreue;

## KOMMUNIKATIONSKANÄLE:

-  Mail (Antwort an > 1h)
-  Chat auf der Website (Antwort in > 5 min)
-  Feedback-Formular auf der Website (Antwort unter > 1h)
-  Telegramm, FB-Messenger (Antwort an > 5 min)

**Sprachen: Deutsch, Französisch, Englisch**

# Probleme, mit denen Retailer häufig konfrontiert sind

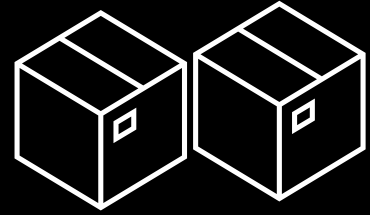

Überbevorratung

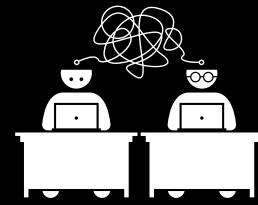

Mangelnde Kommunikation  
(Werbepläne, Prognosen,  
Auftragsvergabe)

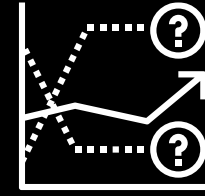

Geringe  
Vorhersagegenauigkeit



Eilaufträge



Umsatzeinbußen  
aufgrund von  
Fehlbeständen

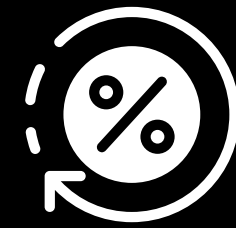

Hohe Promotion-  
Reste



Geringe  
Verfügbarkeit in den  
Regalen

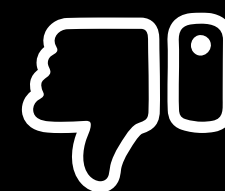

Niedriges  
Serviceniveau am  
POS

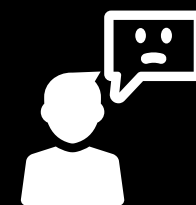

Der Nachschub ist  
nicht  
verbraucherorientiert



# Kollaborative Planung, Vorhersage und Wiederbeschaffung (CPFR) auf der Grundlage der KPI und PSI des Einzelhändlers

- Automatische Benachrichtigung über Wiederauffüllungen
  - Gemeinsame Bestätigung der Collaborative Orders durch Käufer und KAM
  - Effiziente Verwaltung der Bestände am POS
  - Reduzierung der Fälle von Versorgungsengpässen
  - Verbesserung des Cashflows
  - Dynamische Sell-In-Prognosen auf der Grundlage der tatsächlichen und geplanten Verkaufszahlen
- Basierend auf:**
- PSI (Abverkäufe und Bestände an jedem POS) auf Tages- oder Wochenbasis
  - KPI des Einzelhändlers

Total rows: 350 From week: Q2W15 e... Week... in weeks: S... Sales Entity: 720 ASBIS ... Active P... Chain: I... Country: Ka... Brand:... CPFR week: Q2W19 ends 07/05/2

SubLOB	Model	Key 3 (color)	Product	SOT AVG from W15	Partn. Sales	Partn. GM%	Stock in POS	WOS in POS	Cr	Units to STU ↓	Collaborted Order
Total			Last PSI:	1,144.9			9,609	8.39		2,722	2127
iPad	LTE / 64 GB	Space Gray	<a href="#">MK473</a>	30.5			480	15.73	?	429	500
AirPods PRO	Wireless Charge	White	<a href="#">MLWK3</a>	49.3	103,700	-6.44	335	6.79	?	152	106
iPhone 11	64 GB	Black	<a href="#">MHDA3</a>	9.1			82	9.05	?	113	51
Connectivity	Cable	White	<a href="#">MLL82</a>	17.9	11,990	7.50	120	6.70	?	89	91

Row name	QTD	W15	W16	W17	W18	W19	W20	W21	W22	W23	W24	W25	W26	
Collaborative Order	142	21					91							120
STU forecast	307		34	97	88	89				10	13	13	13	
STU	142	21				91								90
SOT forecast	105	7	9	24	24	17	16	14	12	13	13	13	13	
SOT in POS	128	18	29	19	15	17	4							
Stock forecast	206	121	104	69	55	31	206	106	94	81	78	78	78	60
Stock in POS	120	113	84	70	50	124	120							
WOS forecast		17	11	3	2	2	13	8	8	6	6	6	6	
WOS in POS		6	3	4	3	7	13							30
SOT average		22	24	24	17	16	14	12	13	13	13	13	13	
STU / STUF	307	21				91				10	13	13	13	0
STU lost. No stock	218		34	97	88									

**MLL82**



SOT, units / SOT total by LOB, %: **2.54**

SOT, units / SOT total by Partner, %: **69.86**

**HIT** Hit model, in hit list

Placed in 6 POS

To place in 0 POS

# Was ist in der Schachtel?



Premium-Öko  
Smart Heater

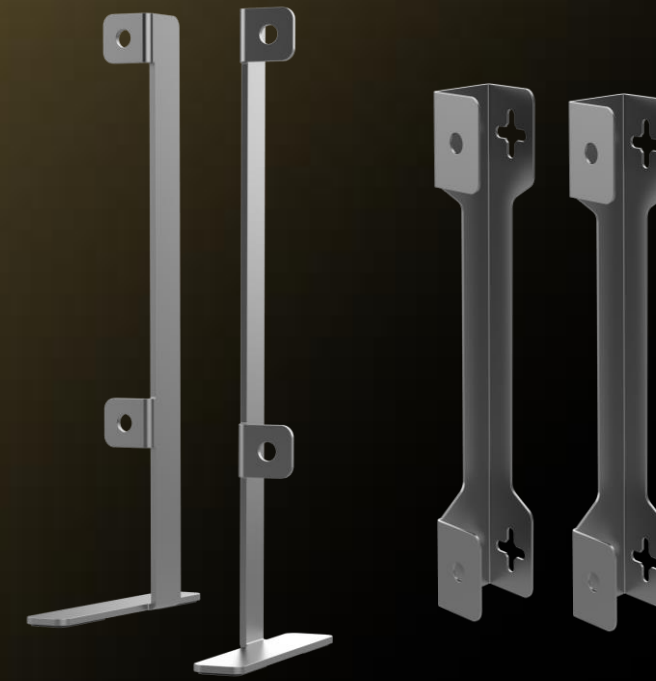

Beine (2 Stk.), Montagewinkel  
(2 Stk.)



Montagesatz

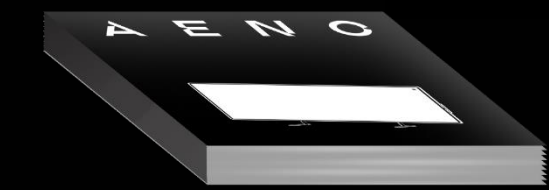

Schnellstartanleitung  
& Garantiekarte



Box  
1168x380x98 mm

Öko Recycling-  
Verpackungen

Fallversuch getestet

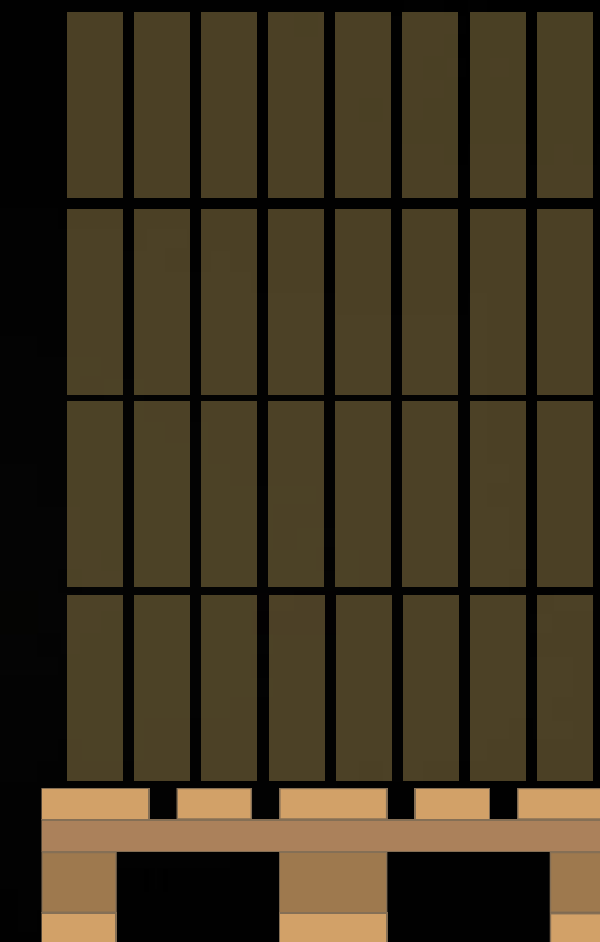

Pallet – 32 pcs  
8 Felder pro Zeile, 4 Zeilen (eine oder  
verschiedene Farben)  
40 HQ Container - 1980

**A E N O**  
SEASONAL

**Danke für die  
Aufmerksamkeit!**

**CTO ASBIS Sergej Kostewitsch**  
ssk@asbis.com

**SD ASBIS Own Brands DACH Irina Anoshina**  
i.anoshina@asbis.com