

Intertronic

HP-500 BT ANC (Art. 13875381)



Bluetooth-Kopfhörer

Bedienungsanleitung

D

Casque d'écoute Bluetooth

Mode d'emploi

F

Cuffia Bluetooth

Istruzioni per l'uso

I

Bluetooth-Kopfhörer

Bedienungsanleitung

Wichtige Hinweise

Bitte lesen Sie die Gebrauchsanleitung vor der Verwendung des Kopfhörers genau durch. Bewahren Sie die Anleitung für späteres Nachschlagen an einem sicheren Ort auf. Wenn Sie den Kopfhörer an eine andere Person weitergeben, denken Sie daran, auch die Gebrauchsanleitung beizulegen.

- Wird dieses Produkt zweckentfremdet, falsch bedient oder nicht fachgerecht repariert, kann keine Haftung für eventuelle Schäden übernommen werden.
- Der Bluetooth-Kopfhörer ist kein Kinderspielzeug. Bewahren Sie den Kopfhörer ausser Reichweite von Kindern auf.
- Achtung: Das Anhören von Musik mit Kopfhörern kann bei überhöhter Lautstärke zu Hörschäden führen. Stellen Sie die Lautstärke deshalb immer zuerst auf Minimum ein, und erhöhen Sie sie schrittweise auf ein mittleres Niveau.
- Wenn Sie den Kopfhörer im Freien verwenden, stellen Sie die Lautstärke so ein, dass die Umgebungsgeräusche stets hörbar bleiben. Verwenden Sie den Kopfhörer nicht im Strassenverkehr.
- Der Kopfhörer darf nicht nass werden. Setzen Sie ihn weder Regen noch Feuchtigkeit aus. Tauchen Sie den Kopfhörer nicht zur Reinigung ins Wasser.
- Reinigen Sie den Kopfhörer nur mit einem weichen, trockenen Tuch.
- Schützen Sie den Kopfhörer vor Staub und vor extrem hohen und niedrigen Temperaturen.
- Vermeiden Sie, den Kopfhörer fallen zu lassen und harten Schlägen auszusetzen.
- Bewahren Sie den Kopfhörer bei Nichtgebrauch an einem trockenen Ort auf.
- Versuchen Sie nie, den Kopfhörer auseinanderzunehmen und selbst zu reparieren. Wenden Sie sich bei Funktionsstörungen nur an qualifiziertes Fachpersonal.

Lieferumfang

- Kopfhörer HP-500 BT ANC
- Ladekabel (USB-C–USB-A)
- Audioverbindungskabel (USB-C–3.5 mm Klinke)
- Etui



D

Teilebezeichnung



- 1 Längenverstellbarer Kopfbügel
- 2 Rechte Ohrmuschel (faltbar) mit Bedienelementen
- 3 Linke Ohrmuschel (faltbar)

Bedienelemente des rechten Kopfhörers:

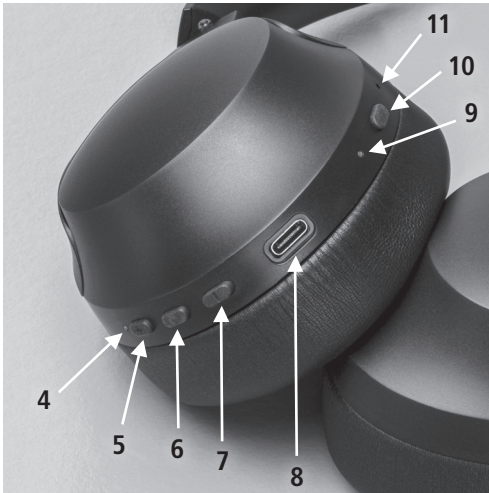

- 4 LED-Statusanzeige
- 5 Lautstärkeregelung + Überspringen von Titeln vorwärts
- 6 Ein-/Ausschaltung Wiedergabe/Pause Telefonieren
- 7 Lautstärkeregelung – Überspringen von Titeln rückwärts
- 8 USB-C-Anschluss
- 9 ANC-Kontroll-LED
- 10 ANC-Taste
- 11 Mikrofon

Akkuaufladung vor dem Gebrauch

1. Der Kopfhörer wird durch einen eingebauten Lithium-Ion-Akku (3.7V/400 mAh) betrieben.
2. Schliessen Sie zum Aufladen des Akkus den Kopfhörer mit dem mitgelieferten USB-Kabel an den Computer oder an ein USB-Netzladegerät an.
3. Die LED (4) leuchtet während des Ladevorgangs in Rot. Die LED erlischt, wenn der Akku vollständig geladen ist.
4. Der Ladevorgang dauert ungefähr 2.5 Stunden. Der Kopfhörer kann mit vollständig geladenem Akku ungefähr 35 Stunden bei mittlerer Lautstärke benutzt werden.
5. Die LED (4) blinkt rot, wenn die Akkukapazität nachlässt und der Akku wieder geladen werden muss.

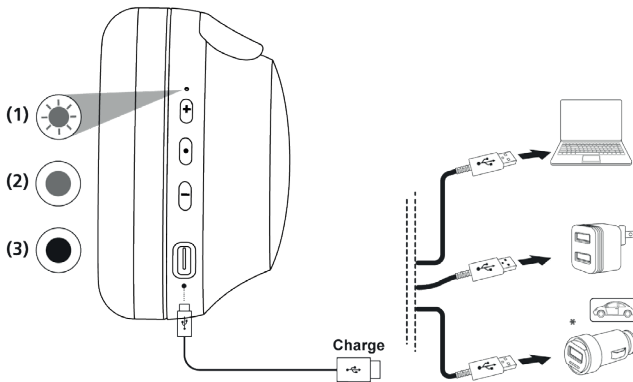

- (1) Rot blinkend: Schwacher Akku
- (2) Rot leuchtend: Der Akku wird geladen.
- (3) Aus: Der Akku ist vollständig geladen

Den Kopfhörer einschalten und mit dem Smartphone verbinden

1. Halten Sie zum Einschalten des Kopfhörers die Taste **•** länger als 2 Sekunden gedrückt. Sie hören die Ansage «Power On» und «Pairing». Der Kopfhörer befindet sich im Pairing-Modus und die LED (4) blinkt rot und blau.
2. Aktivieren Sie die Bluetooth-Funktion auf Ihrem Smartphone und stellen Sie die Verbindung mit «ITR HP-500 BT ANC» her. Sie hören die Ansage «Connected», wenn die Verbindung erfolgreich hergestellt wurde. Die LED (4) blinkt blau in Intervallen von einigen Sekunden.
3. Beim Einschalten des Kopfhörers hören Sie ebenfalls eine Ansage zur aktuellen Akkukapazität:
«Battery Full»: 100% – 80%
«Battery Medium»: 70% – 30%
«Battery Low»: < 20%

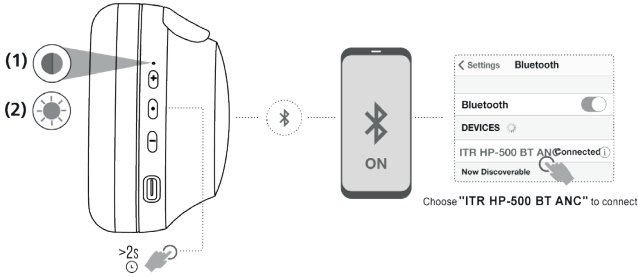

- (1) Rot und blau blinkend: Pairing
- (2) Langsam blau blinkend: Verbunden

Hinweis:

Der Kopfhörer schaltet sich automatisch aus, wenn einige Minuten lang keine Taste gedrückt wird und wenn keine Musik ertönt.

Verbindung von zwei Smartphones

Sie können den Kopfhörer mit zwei Smartphones gleichzeitig verbinden.

1. Stellen Sie die Verbindung zwischen dem Kopfhörer und dem ersten Smartphone her. Deaktivieren Sie dann die Bluetooth-Funktion auf dem Smartphone. Der Kopfhörer befindet sich daraufhin wieder im Pairing-Modus.
2. Verbinden Sie das zweite Smartphone mit dem Kopfhörer.
3. Aktivieren Sie wieder die Bluetooth-Funktion auf dem ersten Smartphone und verbinden Sie dieses erneut mit dem Kopfhörer.



- (1) Erstes Gerät
- (2) Zweites Gerät



Tastenfunktionen

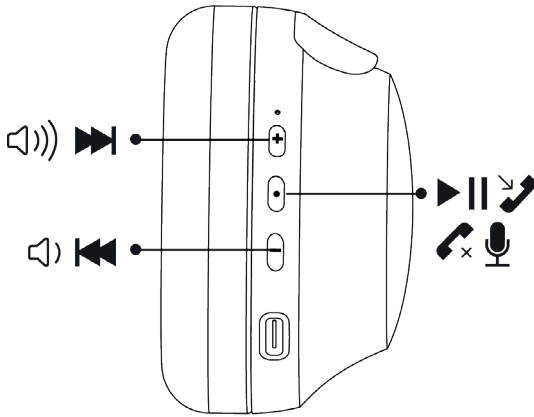

Taste	Funktion
+	<ul style="list-style-type: none"> – Kurz drücken: Erhöhung des Lautstärkeniveaus – Lang drücken: Wechsel zum nächsten Titel
●	<ul style="list-style-type: none"> – Länger als 2 Sekunden gedrückt halten: Ein-/Ausschalten des Kopfhörers – Kurz drücken: Wiedergabe/Pause; ein Gespräch annehmen und beenden – 2 Sekunden gedrückt halten: Einen Anruf ablehnen – Zwei Mal drücken: Den Sprachassistenten aktivieren
–	<ul style="list-style-type: none"> – Kurz drücken: Verringern des Lautstärkeniveaus – Lang drücken: Wechsel zum vorherigen Titel

D

Neueinstellung

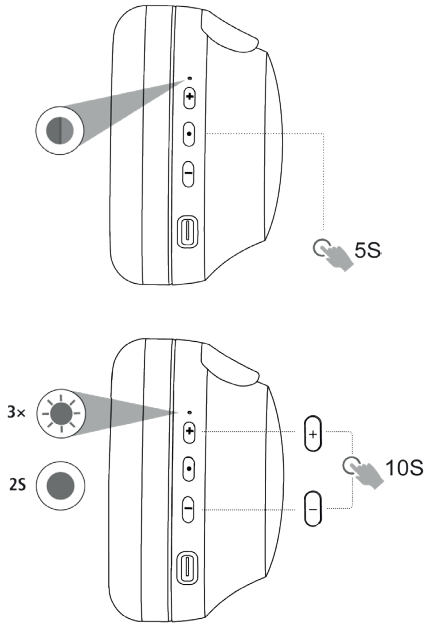

1. Halten Sie bei ausgeschaltetem Kopfhörer die Taste  5 Sekunden gedrückt, bis die LED (4) blau und rot blinkt.

2. Halten Sie die Tasten + und – gleichzeitig 10 Sekunden gedrückt, bis die LED (4) drei Mal rot blinkt und dann zwei Sekunden lang konstant rot leuchtet. Der Kopfhörer schaltet sich automatisch aus.

Hinweise:

Löschen Sie den Eintrag «ITR HP-500 BT ANC» auf Ihrem Smartphone, bevor Sie den Kopfhörer auf seinen ursprünglichen Zustand zurücksetzen.

Gebrauch als kabelgebundener Kopfhörer

1. Schliessen Sie ein Ende des mitgelieferten Audio-Verbindungskabels an den USB-C-Anschluss des Kopfhörers.
2. Schliessen Sie den 3.5-mm-Klinkenstecker an den Kopfhöreranschluss Ihres Audiogeräts.

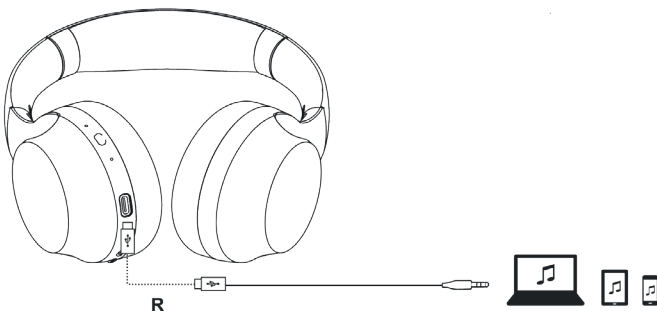

Hinweis:

- Die Geräuschunterdrückung (ANC) ist auch beim Gebrauch mit Kabel möglich (nicht jedoch die Funktion «Low Latency»).
- Der Bluetooth-Modus wird durch den Anschluss des Audiokabels deaktiviert.
- Die Tasten +, • und – haben beim Gebrauch des Kopfhörers mit Kabel keine Funktion.

Unterdrückung der Umgebungsgeräusche (ANC = Active Noise Cancelling)

1. Drücken Sie bei eingeschaltetem Kopfhörer kurz auf die ANC-Taste, um die Geräuschunterdrückung ein- oder auszuschalten. Der Kopfhörer schaltet sich aus, wenn Sie die ANC-Taste zwei Sekunden gedrückt halten.
2. Wenn der Kopfhörer ausgeschaltet ist, halten Sie die ANC-Taste zwei Sekunden gedrückt, um die Geräuschunterdrückung zusammen mit dem Kopfhörer einzuschalten. Drücken Sie dann mehrmals kurz auf die ANC-Taste, um die Geräuschunterdrückung aus- und wieder einzuschalten. Wenn Sie die Taste erneut zwei Sekunden gedrückt halten, schaltet sich der Kopfhörer aus.
3. Wenn der Kopfhörer eingeschaltet und mit einem Smartphone verbunden ist, drücken Sie zweimal die ANC-Taste, um zwischen «Low Latency on» und «Low Latency off» zu wählen. Wenn der «Low Latency»-Modus aktiviert ist, wird der Ton bei Games und Videos mit geringer zeitlicher Verzögerung wiedergegeben.

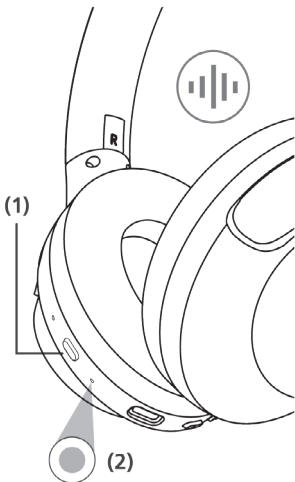

(1) ANC-Taste

(2) ANC-LED: leuchtet in Grün, wenn der ANC-Modus aktiviert ist.

Technische Daten

Modell:	HP-500 BT ANC (ANC C11)/Art. 13875381
Impedanz:	32 Ω
Frequenzgang:	20 Hz–20 kHz
Empfindlichkeit:	100 +/- 3 dB
Bluetooth-Version:	V 5.3
Reichweite:	ca. 10 m (im freien Raum)
Geräuschunterdrückung:	18–22 dB
Akku:	aufladbarer Li-Ion-Akku (3.7 V, 400 mAh) Aufladung durch USB (DC 5 V)
Ladezeit:	ca. 2.5 Stunden
Betriebszeit:	ca. 35 Stunden bei einem Lautstärkeniveau von 50%
Standby-Zeit:	ca. 200 Stunden
Abmessungen:	Kopfhörer: 17 × 20 × 7 cm Etui: 22 × 19.5 × 7 cm
Gewicht:	Kopfhörer: 246 g Ganzes Set: 417 g

Irrtümer und technische Änderungen vorbehalten.



D

**Entsorgung von gebrauchten elektrischen und elektronischen Geräten
(anzuwenden in den Ländern der europäischen Union und anderen europäischen
Ländern mit einem separaten Sammelsystem für diese Geräte).**

Das Symbol auf dem Produkt oder seiner Verpackung weist darauf hin, dass dieses Produkt nicht als normaler Haushaltsabfall zu behandeln ist, sondern an einer Annahmestelle für das Recycling von elektrischen und elektronischen Geräten abgegeben werden muss. Durch Ihren Beitrag zum korrekten Entsorgen dieses Produkts schützen Sie die Umwelt und die Gesundheit Ihrer Mitmenschen. Umwelt und Gesundheit werden durch falsches Entsorgen gefährdet. Materialrecycling hilft, den Verbrauch von Rohstoffen zu verringern. Weitere Informationen über das Recycling dieses Produkts erhalten Sie von Ihrer Gemeinde, den kommunalen Entsorgungsbetrieben oder dem Geschäft, in dem Sie das Produkt gekauft haben.

Casque d'écoute Bluetooth

Mode d'emploi

Avis importants

Lisez soigneusement le mode d'emploi avant d'utiliser le casque d'écoute pour la première fois. Gardez le manuel dans un endroit sûr pour des consultations futures. Lorsque vous passez le casque à une autre personne, pensez à joindre ce mode d'emploi.

- On décline toute responsabilité en cas de dommages lorsque l'utilisation du casque d'écoute s'écarte de son but originel, s'il est manipulé de manière incorrecte ou réparé par des personnes non agréées.
- Le casque d'écoute Bluetooth n'est pas un jouet pour enfants. Gardez donc le casque hors de portée des enfants.
- Attention: l'écoute de musique avec un casque peut, à un niveau sonore trop élevé, provoquer des troubles de l'audition. Réglez donc le volume toujours d'abord sur minimum, et passez progressivement à un niveau moyen.
- Si vous utilisez le casque d'écoute dehors, réglez le volume de manière à ce que les bruits de l'environnement restent toujours audibles. N'employez pas le casque dans la circulation routière.
- Le casque d'écoute ne doit pas entrer en contact de l'eau. Ne l'exposez pas à la pluie ni à l'humidité. Ne plongez pas le casque dans l'eau pour le nettoyer.
- Nettoyez le casque seulement avec un chiffon doux et sec.
- Protégez le casque de la poussière et des températures très basses et très élevées.
- Évitez de faire tomber le casque d'écoute, et ne l'exposez pas à des chocs violents.
- Conservez le casque dans un endroit sec pendant les périodes de non-utilisation.
- N'essayez jamais de démonter le casque d'écoute et de le réparer vous-même. Pour tout problème de fonctionnement, adressez-vous seulement à du personnel qualifié.

Contenu de la livraison

- Casque d'écoute HP-500 BT ANC
- Câble de charge (USB-C – USB-A)
- Câble de raccordement audio (USB-C – jack 3.5 mm)
- Etui



Description des éléments



- 1 Arceau réglable en longueur
- 2 Oreillette droite (pliable) avec éléments de commande
- 3 Oreillette gauche (pliable)

Éléments de commande de l'oreillette droite:

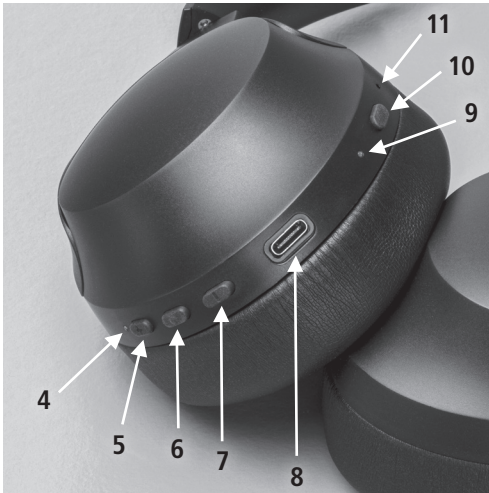

- 4 Voyant LED de l'état de fonctionnement
- 5 Réglage du volume +
Sauter des titres en avant
- 6 Mise en marche/arrêt
Lecture/pause
Téléphoner
- 7 Réglage du volume –
Sauter des titres en arrière
- 8 Prise USB-C
- 9 Voyant LED ANC
- 10 Touche ANC
- 11 Microphone

Charger l'accu avant l'emploi

1. Le casque d'écoute est alimenté par un accu au lithium-ion intégré (3.7V/400mAh).
2. Pour charger l'accu, branchez le casque à l'ordinateur ou à un chargeur secteur USB avec le câble USB fourni.
3. Le voyant LED (4) est allumé en rouge pendant la charge de l'accu. Le voyant LED s'éteint lorsque l'accu est entièrement chargé.
4. Le processus de charge dure environ 2.5 heures. Lorsque l'accu est entièrement chargé, vous pouvez utiliser le casque pendant 35 heures environ à un volume moyen.
5. Le voyant LED (4) clignote en rouge lorsque la capacité de l'accu diminue et lorsqu'il est nécessaire de le recharger.

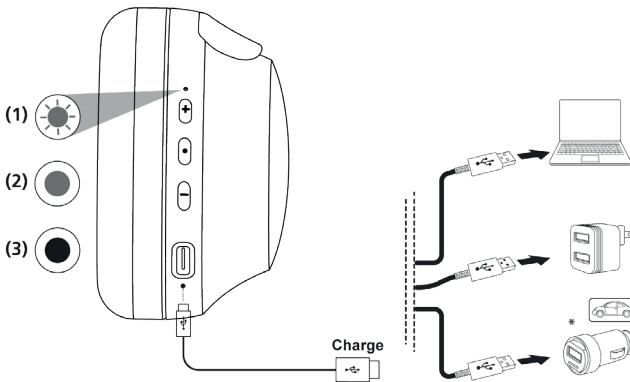

- (1) Clignotant en rouge: accu faible
- (2) Constamment allumé en rouge: l'accu est en train d'être chargé
- (3) Eteint: l'accu est entièrement chargé

Allumer le casque et effectuer la connexion avec le smartphone

1. Allumez le casque d'écoute en appuyant sur la touche • pendant plus de 2 secondes. Vous entendez les annonces «Power On» et «Pairing». Le casque est en mode d'appariement et le voyant LED (4) clignote en rouge et bleu.
2. Activez la fonction Bluetooth sur votre smartphone et effectuez la connexion avec «ITR HP-500 BT ANC». Vous entendez l'annonce «Connected» lorsque la connexion est effectuée avec succès. Le voyant LED (4) clignote en bleu à intervalles de quelques secondes.
3. Au moment d'allumer le casque d'écoute, vous entendez également une annonce concernant la capacité de l'accu actuelle:
 - «Battery Full»: 100% – 80%
 - «Battery Medium»: 70% – 30%
 - «Battery Low»: < 20%

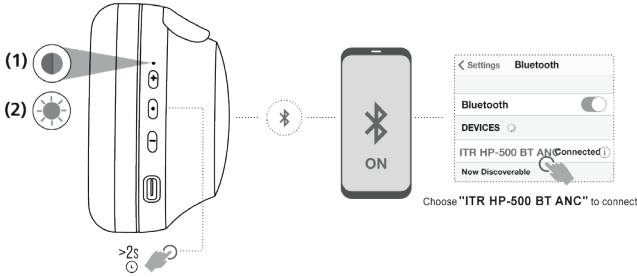

- (1) Clignotant en rouge et bleu: appariement
- (2) Clignotant lentement en bleu: connecté

Remarque:

Le casque d'écoute s'éteint automatiquement si vous n'appuyez pas sur une touche et si on n'entend pas la musique pendant quelques secondes.

Apparier le casque avec deux smartphones

Vous pouvez apparier le casque d'écoute avec deux smartphones à la fois.

1. Effectuez la connexion entre le casque d'écoute et le premier smartphone. Désactivez ensuite la fonction Bluetooth sur le smartphone. Le casque se trouve ensuite de nouveau en mode d'appariement.
2. Appariez le casque avec le deuxième smartphone.
3. Réactivez la fonction Bluetooth sur le premier smartphone et reconnectez-le avec le casque d'écoute.



- (1) Premier smartphone
- (2) Deuxième smartphone

Fonction des touches

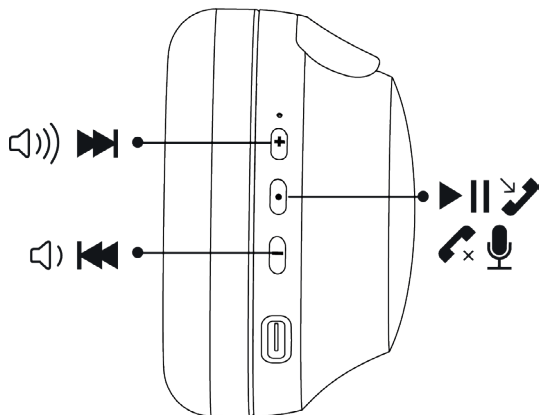

Touche	Fonction
+	<ul style="list-style-type: none"> – Appuyer brièvement: augmenter le volume – Appuyer longuement: passage au titre suivant
●	<ul style="list-style-type: none"> – Maintenir appuyée plus de deux secondes: allumer et éteindre le casque d'écoute – Appuyer brièvement: lecture/pause; répondre à un appel et raccrocher – Maintenir appuyée 2 secondes: refuser un appel – Appuyer deux fois: activer l'assistant vocal
–	<ul style="list-style-type: none"> – Appuyer brièvement: réduire le volume – Appuyer longuement: passage au titre précédent

Réinitialisation

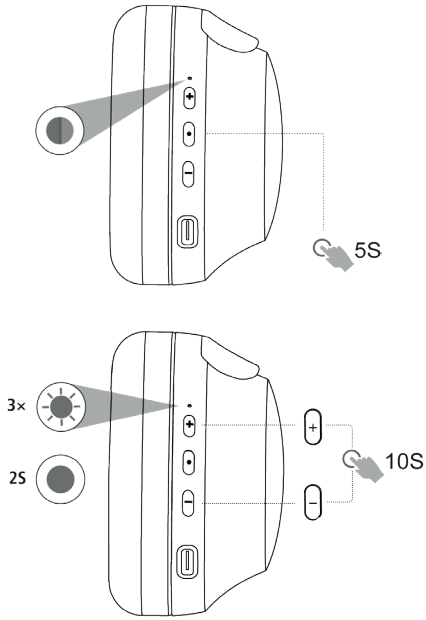

1. Lorsque le casque d'écoute est éteint, maintenez appuyée la touche • 5 secondes jusqu'à ce que le voyant LED (4) clignote en bleu et rouge.

2. Maintenez les touches + et – appuyées simultanément pendant 10 secondes, jusqu'à ce que le voyant LED (4) clignote trois fois en rouge, puis reste allumée en rouge pendant deux secondes. Le casque d'écoute s'éteint automatiquement.

Remarque :

Supprimez l'entrée «ITR HP-500 BT ANC» sur votre smartphone avant de remettre le casque à son état initial.

Emploi comme casque filaire

1. Branchez une extrémité du câble de raccordement audio à la prise USB-C du casque.
2. Branchez la fiche de 3.5 mm à la prise casque de l'appareil audio.

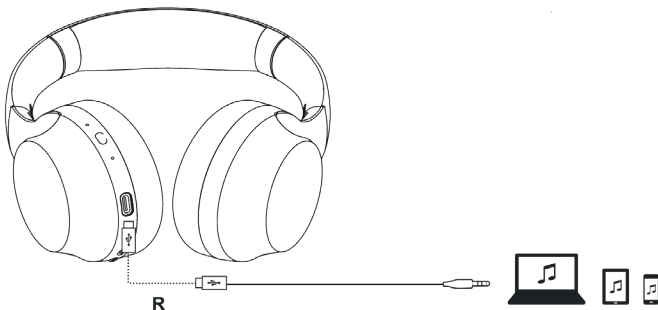

Remarques:

- La suppression des bruits de l'environnement (ANC) est également possible en cas d'utilisation avec câble (mais pas la fonction «Low Latency»).
- Le mode Bluetooth est désactivé au moment de brancher le câble de raccordement audio.
- Les touches +, • et – n'ont aucune fonction lorsque vous utilisez le casque d'écoute avec câble.

Suppression des bruits de l'environnement (ANC = Active Noise Cancelling)

1. Lorsque le casque d'écoute est allumé, appuyez brièvement sur la touche ANC pour activer et désactiver la suppression des bruits de l'environnement. Le casque s'éteint automatiquement en maintenant appuyée la touche ANC pendant deux secondes.
2. Lorsque le casque d'écoute est éteint, maintenez appuyée la touche ANC pendant deux secondes pour activer la suppression des bruits de l'environnement et allumer le casque en même temps. Appuyez ensuite plusieurs fois brièvement sur la touche ANC pour désactiver et puis réactiver la suppression des bruits de l'environnement. Le casque s'éteint automatiquement en réappuyant sur la touche ANC pendant deux secondes.
3. Lorsque le casque d'écoute est allumé et connecté avec un smartphone, appuyez deux fois sur la touche ANC pour choisir entre «Low Latency on» et «Low Latency off». Lorsque le mode «Low Latency» est activé, le son des jeux et vidéos est reproduit avec un léger décalage dans le temps.

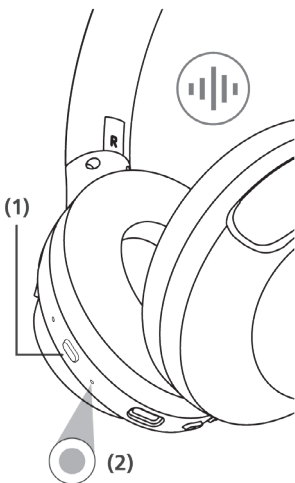

(1) Touche ANC

(2) Voyant LED ANC: allumé en vert lorsque le mode ANC est activé.

Spécifications techniques

Modèle:	HP-500 BT ANC (ANC C11)/art. 13875381
Impédance:	32 Ω
Réponse en fréquences:	20 Hz–20 kHz
Sensibilité:	100 +/- 3 dB
Version Bluetooth:	V 5.3
Portée:	env. 10 m (dans un espace ouvert)
Suppression des bruits:	18–22 dB
Accu:	accu rechargeable au li-ion (3.7 V, 400 mAh) recharge par USB (DC 5 V)
Durée de charge:	env. 2.5 heures
Durée de fonctionnement:	env. 35 heures à 50% de volume
Durée de stand-by:	env. 200 heures
Dimensions:	Casque d'écoute: 17 × 20 × 7 cm Etui: 22 × 19.5 × 7 cm
Poids:	Casque d'écoute: 246 g L'ensemble: 417 g

Sous réserve d'erreurs et de modifications techniques.



**Traitement des appareils électriques et électroniques en fin de vie
(applicable dans les pays de l'Union Européenne et aux autres pays européens
disposant de systèmes de collecte sélective)**

Ce symbole, apposé sur le produit ou sur son emballage, indique que ce produit ne doit pas être traité avec les déchets ménagers. Il doit être remis à un point de collecte approprié pour le recyclage des équipements électriques et électroniques. En s'assurant que ce produit est bien mis au rebus de manière appropriée, vous aiderez à prévenir les conséquences négatives potentielles pour l'environnement et la santé humaine. Le recyclage des matériaux aidera à conserver les ressources naturelles. Pour toute information supplémentaire au sujet du recyclage de ce produit, vous pouvez consulter votre municipalité, votre déchetterie ou le magasin où vous avez acheté le produit.



Cuffia Bluetooth

Istruzioni per l'uso

Indicazioni importanti

Leggete con cura le istruzioni per l'uso prima di usare la cuffia per la prima volta. Conservate il manuale in un posto sicuro per consultazioni future. Se cedete la cuffia ad un'altra persona, aggiungete anche le istruzioni per l'uso.

- Qualora la cuffia venga usata per uno scopo diverso da quello previsto, venga incorrettamente adoperata o riparata da personale non qualificato, si declina ogni responsabilità nel caso di eventuali danni.
- La cuffia Bluetooth non è un giocattolo da bambini. Conservatela dunque al di fuori della portata dei bambini.
- Attenzione: L'ascolto di musica con cuffie può, ad un livello sonoro troppo elevato, provocare dei danni all'udito. Regolate dunque il volume sempre dapprima sul minimo, e passate progressivamente ad un livello medio.
- Se utilizzate la cuffia fuori casa, regolate il volume in modo che i rumori dell'ambiente rimangano sempre udibili. Non utilizzate la cuffia nella circolazione stradale.
- La cuffia non deve entrare in contatto con l'acqua. Non esponetela mai a pioggia e umidità. Non immergete mai la cuffia nell'acqua per pulirla.
- Pulite la cuffia soltanto con un panno soffice e asciutto.
- Proteggete la cuffia da polvere e da temperature molto alte e basse.
- Evitate di far cadere la cuffia, e non esponetela a forti urti.
- Conservate la cuffia in un posto asciutto durante i periodi di non uso.
- Non provate mai a smontare la cuffia e a ripararla voi stessi. Per ogni problema di funzionamento, indirizzatevi soltanto ad un tecnico qualificato.

Contenuto dell'imballaggio

- Cuffia HP-500 BT ANC
- Cavo di ricarica (USB-C–USB-A)
- Cavo di collegamento audio (USB-C–jack 3.5 mm)
- Custodia



Descrizione degli elementi



- 1 Archetto regolabile in lunghezza
- 2 Padiglione destro (pieghevole) con elementi di comando
- 3 Padiglione sinistro (pieghevole)

Gli elementi di comando del padiglione destro:

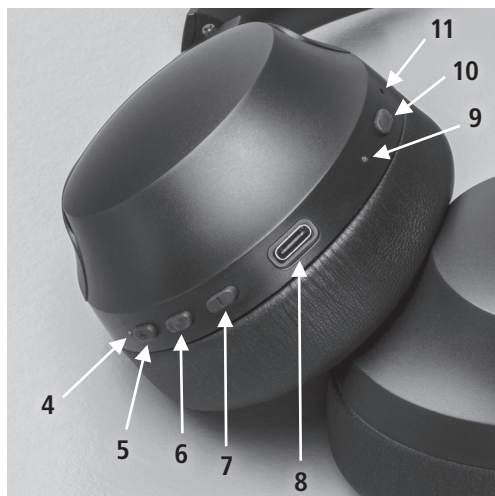

- 4 Spia LED dello stato di funzionamento
- 5 Regolazione del volume +
Salto di brani in avanti
- 6 Accensione/spegnimento
Lettura/pausa
Telefonare
- 7 Regolazione del volume –
Salto di brani indietro
- 8 Presa USB-C
- 9 Spia LED ANC
- 10 Tasto ANC
- 11 Microfono

Caricare la batteria prima dell'uso

1. La cuffia è alimentata da una batteria al li-ion incorporata (3.7V/400mAh).
2. Per caricare la batteria, collegate la cuffia al computer o a un caricatore di rete USB utilizzando il cavo USB che è compreso nell'imballaggio.
3. La spia LED (4) è illuminata in rosso durante la carica. La spia LED si spegne quando la batteria è completamente carica.
4. Il processo di carica dura circa 2.5 ore. La cuffia può essere utilizzata a volume medio per circa 35 ore quando la batteria è completamente carica.
5. La spia LED (4) lampeggia in rosso quando la capacità della batteria diminuisce e quando è necessario ricaricarla.

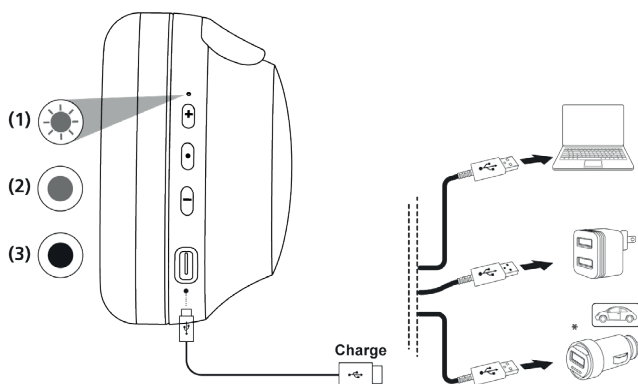

- (1) Lampeggiante in rosso: batteria debole
- (2) Illuminata in rosso: il processo di carica è in corso
- (3) Spenta: la batteria è completamente carica

Accendere la cuffia e accoppiarla con uno smartphone

1. Mantenete premuto il tasto • per più di 2 secondi per accendere la cuffia. Si sentono gli annunci «Power On» e «Pairing». La cuffia è in modalità di accoppiamento e la spia LED (4) lampeggia in rosso e blu.
2. Attivate la funzione Bluetooth sul vostro smartphone e eseguite la connessione con «ITR HP-500 BT ANC». Quando la connessione è stabilita con successo, si sente l'annuncio «Connected». La spia LED (4) lampeggia in blu a intervalli di qualche secondo.
3. Al momento di accendere la cuffia, si sente anche un annuncio sulla capacità attuale della batteria:
 - «Batteria piena»: 100%–80%
 - «Batteria media»: 70%–30%
 - «Batteria bassa»: < 20%

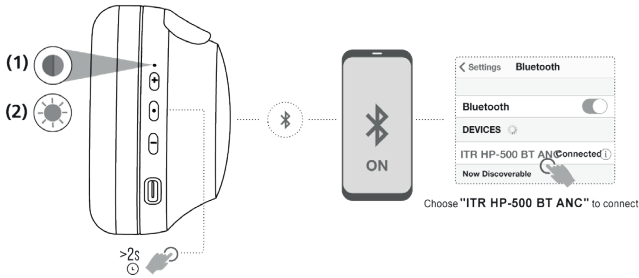

- (1) Lampeggiante in rosso e blu: pairing
- (2) Lampeggiante lentamente in blu: connesso

Nota:

La cuffia si spegne automaticamente se non premete un tasto e se non si sente la musica per un periodo di qualche minuto.

Accoppiare la cuffia con due smartphone

Potete accoppiare la cuffia con due smartphone allo stesso tempo.

1. Effettuate la connessione tra la cuffia e il primo smartphone. Disattivate quindi la funzione Bluetooth sullo smartphone. La cuffia si trova quindi di nuovo in modalità pairing.
2. Accoppiate la cuffia con il secondo smartphone.
3. Riattivate la funzione Bluetooth sul primo smartphone e ricollegatelo alla cuffia.



- (1) Primo dispositivo
- (2) Secondo dispositivo



Tasti e funzioni

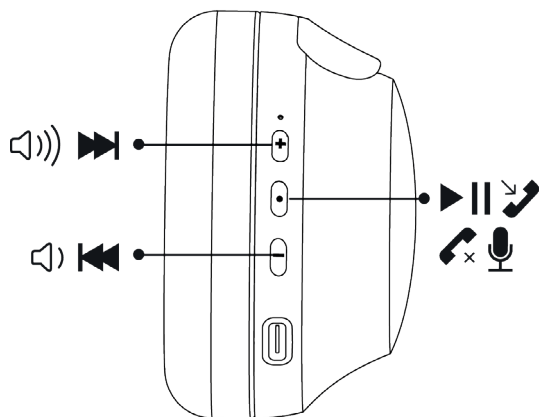

Tasto	Funzione
+	<ul style="list-style-type: none"> – Premere brevemente: aumentare il volume – Premere lungamente: passaggio al brano seguente
●	<ul style="list-style-type: none"> – Mantenere premuto per più di due secondi: accendere e spegnere la cuffia – Premere brevemente: lettura/pausa; rispondere ad una chiamata e riagganciare – Mantenere premuto 2 secondi: rifiutare una chiamata – Premere due volte: attivare l'assistente vocale
–	<ul style="list-style-type: none"> – Premere brevemente: diminuire il volume – Premere lungamente: passaggio al brano precedente

Reinizializzazione

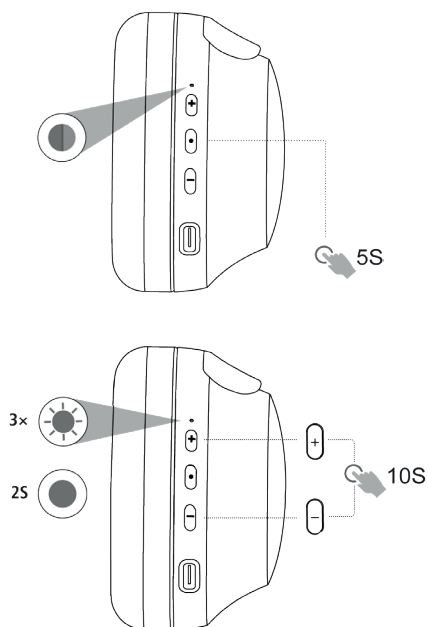

1. Quando la cuffia è spenta, mantenete premuto il tasto • per 5 secondi finché la spia LED (4) lampeggia in blu e rosso.

2. Mantenete premuti i tasti + e – contemporaneamente per 10 secondi finché la spia LED (4) lampeggia tre volte in rosso e poi si accende costantemente in rosso per due secondi. La cuffia si spegne quindi automaticamente.

Nota:

Cancellate la voce «ITR HP-500 BT ANC» sul vostro smartphone prima di rimettere la cuffia allo stato iniziale.

Uso come cuffia cablata

1. Collegate un'estremità del cavo di collegamento audio fornito alla presa USB-C della cuffia.
2. Collegate la spina jack 3.5 mm alla presa per la cuffia del dispositivo audio.

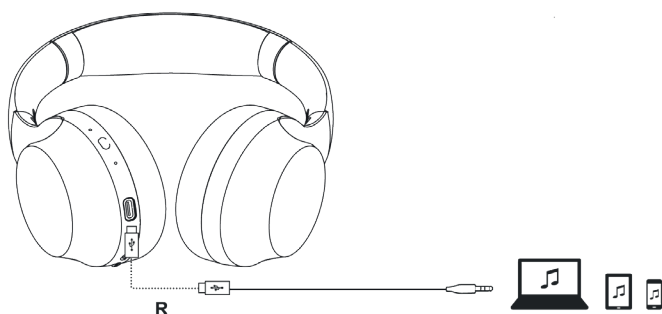

Note:

- La cancellazione del rumore dell'ambiente (ANC) è anche possibile quando utilizzate la cuffia con il cavo (ma non la funzione «Low Latency»).
- La modalità Bluetooth è disattivata al momento di collegare il cavo audio.
- I tasti +, • e – non hanno alcuna funzione quando utilizzate la cuffia con il cavo.

Cancellazione dei rumori dell'ambiente (ANC = Active Noise Cancelling)

1. Quando la cuffia è accesa, premete brevemente il tasto ANC per attivare e disattivare la cancellazione dei rumori dell'ambiente. La cuffia si spegne mantenendo premuto il tasto ANC per due secondi.
2. Quando la cuffia è spenta, mantenete premuto il tasto ANC due secondi per attivare la cancellazione dei rumori dell'ambiente e accendere la cuffia allo stesso tempo. Premete quindi più volte brevemente il tasto ANC per disattivare e riattivare la cancellazione dei rumori. La cuffia si spegne premendo di nuovo il tasto ANC per due secondi.
3. Quando la cuffia è accesa e collegata con uno smartphone, premete due volte il tasto ANC per scegliere tra «Low Latency on» e «Low Latency off». Quando la modalità «Low Latency» è attivata, il suono dei giochi e dei video viene riprodotto soltanto con un leggero ritardo.

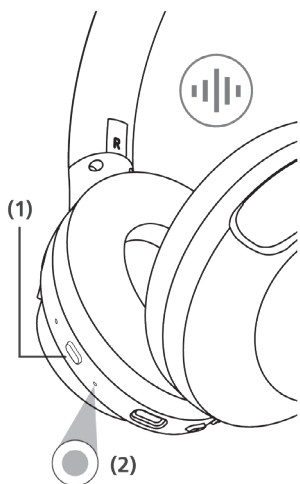

(1) Tasto ANC

(2) Spia LED ANC: illuminata in verde quando la modalità ANC è attivata.

Specifiche tecniche

Modello:	HP-500 BT ANC (ANC C11)/art. 13875381
Impedenza:	32 Ω
Risposta in frequenza:	20 Hz–20 kHz
Sensibilità:	100 +/- 3 dB
Versione Bluetooth:	V 5.3
Portata:	10 m (in uno spazio aperto)
Soppressione di rumori:	18–22 dB
Batteria:	Batteria al li-ion (3.7V, 400mAh) Carica tramite USB (DC 5V)
Tempo di carica:	ca. 2.5 ore
Autonomia:	ca. 35 ore al 50% di volume
Tempo di stand-by:	ca. 200 ore max.
Dimensioni:	Cuffia: 17 x 20 x 7 cm Custodia: 22 x 19.5 x 7 cm
Peso:	Cuffia: 246 g Set completo: 417 g

Con riserva di errori e di modifiche tecniche.



**Trattamento del dispositivo elettrico o elettronico a fine vita
(applicabile in tutti i paesi dell'Unione Europea e in quelli con sistema
di raccolta differenziata)**

Questo simbolo sul prodotto o sulla confezione indica che il prodotto non deve essere considerato come un normale rifiuto domestico, ma deve invece essere consegnato ad un punto di raccolta appropriato per il riciclo di apparecchi elettrici ed elettronici. Assicurandovi che questo prodotto sia smaltito correttamente, voi contribuirete a prevenire potenziali conseguenze negative per l'ambiente e per la salute che potrebbero altrimenti essere causate dal suo smaltimento inadeguato. Il riciclaggio dei materiali aiuta a conservare le risorse naturali. Per informazioni più dettagliate circa il riciclaggio di questo prodotto, potete contattare l'ufficio comunale, il servizio locale di smaltimento rifiuti oppure il negozio dove l'avete acquistato.