

Intertronic

AP-M1520L (Art. 13764572)



Luftreiniger

Bedienungsanleitung

D

Purificateur d'air

Mode d'emploi

F

Purificatore d'aria

Istruzioni per l'uso

I

Luftreiniger

Bedienungsanleitung

Sicherheitsvorkehrungen und wichtige Hinweise

Bitte lesen Sie die Gebrauchsanleitung vor Inbetriebnahme des Geräts genau durch. Bewahren Sie die Anleitung für späteres Nachschlagen an einem sicheren Ort auf. Wenn Sie das Gerät an eine andere Person weitergeben, denken Sie daran, auch die Gebrauchsanleitung beizulegen.

- Wird dieses Produkt zweckentfremdet, falsch bedient oder nicht fachgerecht repariert, kann keine Haftung für eventuelle Schäden übernommen werden.
- Dieses Gerät ist nicht für Personen (einschliesslich Kinder) mit verminderten körperlichen, sensorischen oder mentalen Fähigkeiten bestimmt, und nicht für solche Personen, die nicht die nötige Erfahrung und das nötige Wissen für die Benutzung aufweisen – es sei denn, ihnen wird eine entsprechende Überwachung oder Anweisung zum Betrieb durch eine für ihre Sicherheit verantwortliche Person gegeben.
- Kinder sollten beaufsichtigt werden, damit sie nicht mit dem Gerät spielen.
- Der Luftreiniger ist für den Gebrauch in Wohn- und Büroräumen bestimmt.
- Der Luftreiniger ist nur für den Innengebrauch bestimmt. Setzen Sie das Gerät weder Regen noch Feuchtigkeit aus. Schliessen Sie das Gerät nur in Innenräumen an die Steckdose. Tauchen Sie das Gerät nicht zur Reinigung ins Wasser.
- Fassen Sie das Gerät und das Netzkabel nicht mit nassen Händen an.
- Stellen Sie das Gerät nicht an einem Ort auf, wo es mit Wasser in Kontakt kommt (z.B. im Badezimmer).
- Lassen Sie das Gerät nie unbeaufsichtigt in Betrieb – insbesondere nicht, wenn sich Kinder und Haustiere in der Nähe aufhalten.
- Stellen Sie das Gerät immer auf eine ebene, stabile Unterlage.
- Stellen Sie das Gerät nicht auf eine weiche Unterlage wie z. B. ein Bett oder Sofa. Das Gerät kann umfallen, und die Luftöffnungen können dabei blockiert werden.
- Stellen Sie das Gerät an einem Ort auf, wo es nicht umgestossen werden kann. Wählen Sie vorzugsweise einen Ort, an dem keine Kinder spielen.
- Stecken Sie niemals Ihre Finger oder Fremdgegenstände durch die Gitteröffnungen. Sie können sich dabei verletzen und Schäden am Gerät verursachen.
- Die Lufteinlass- und -austrittsöffnungen müssen stets frei bleiben. Wenn die Öffnungen durch Staub oder Schmutz verstopft sind, reinigen Sie sie mit Hilfe des Staubsaugers oder mit einer Bürste.
- Stellen Sie das Gerät in ausreichendem Abstand (mindestens 30 cm) zur Wand auf.
- Stellen Sie das Gerät nicht auf empfindliche Oberflächen.
- Stellen Sie das Gerät nicht in die Nähe der Heizkörper und anderer Wärmequellen. Setzen Sie das Gerät nicht der direkten Sonneneinstrahlung aus.

- Decken Sie das Gerät während des Betriebs niemals ab. Legen Sie keine Gegenstände auf dem Gerät ab.
- Betreiben Sie das Gerät nicht in der Nähe von entzündlichen Substanzen.
- Vergewissern Sie sich vor dem Anschliessen des Geräts an der Steckdose, dass die angezeigte Nennspannung mit der hausinternen übereinstimmt.
- Halten Sie das Netzkabel beim Ein- und Ausstecken immer am Stecker fest (nicht am Kabel ziehen).
- Verlegen Sie das Netzkabel so, dass es nirgends eingeklemmt und nicht durch scharfe Gegenstände beschädigt wird.
- Verlegen Sie das Netzkabel so, dass Sie nicht daran hängen bleiben können.
- Kontrollieren Sie regelmässig, ob sich das Netzkabel in einwandfreiem Zustand befindet. Lassen Sie das Kabel bei Beschädigung durch einen Fachmann ersetzen (es besteht die Gefahr eines elektrischen Schlags!).
- Ziehen Sie in folgenden Fällen den Netzstecker:
 - bevor Sie das Gerät an einen anderen Ort stellen
 - bevor Sie das Gerät zum Auswechseln des Filters auseinandernehmen
 - vor der Reinigung
 - nach dem Gebrauch.
- Ziehen Sie bei abnormalen Geräuschen und Gerüchen sofort den Netzstecker und lassen Sie das Gerät von einem Fachmann überprüfen.
- Das Gerät darf nicht fallen gelassen und keinen harten Schlägen ausgesetzt werden.
- Versuchen Sie nicht, das Gerät auseinanderzunehmen und selbst zu reparieren. Wenden Sie sich bei Funktionsstörungen nur an qualifiziertes Fachpersonal.
- Angesichts der Vielfalt an Oberflächenmaterialien von Fussböden und Möbeln ist nicht ausgeschlossen, dass diese durch Kontakt mit dem Gerät unliebsame Spuren erhalten. Der Hersteller kann nicht für Schäden oder Rückstände am Boden und an Möbeln haftbar gemacht werden.

Teilebezeichnung

- 1 Luftaustrittsgitter
- 2 Gehäuse
- 3 Bedienfeld
- 4 Lufteinlassgitter
- 5 Filter
- 6 Untere Abdeckung

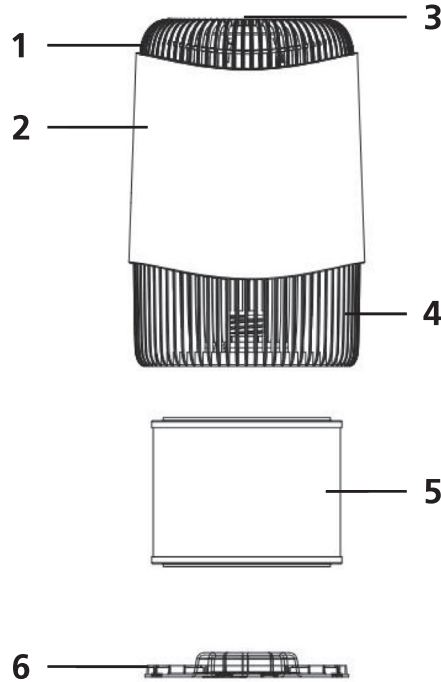

Das Luftreinigungssystem

Das Gerät verbessert die Luftqualität in Innenräumen dank eines 3-Stufen-Filters:

Stufe 1: Vorfilter (fängt grössere Partikel auf und verlängert die Haltbarkeit des Filters)

Stufe 2: HEPA-Filter (filtert Partikel von einer Grösse von bis zu 0.3 Micrometern)

Stufe 3: Aktivkohlefilter (reduziert unangenehme Gerüche)

D

Installation

1. Nehmen Sie das Gerät vorsichtig aus der Verpackung und vergewissern Sie sich, dass alle Bestandteile in einwandfreiem Zustand sind. Bringen Sie das Verpackungsmaterial ausser Reichweite von Kindern.
2. Stellen Sie den Luftreiniger auf einer ebenen, stabilen Fläche auf. Achten Sie darauf, dass der Abstand zur Wand und zu Möbeln und anderen Gegenständen mindestens 0.3 Meter beträgt. Achten Sie ausserdem darauf, dass die Luftgitter durch nichts verstopft oder abgedeckt werden.
3. Schliessen Sie das Netzkabel an die Steckdose.

Bedienung

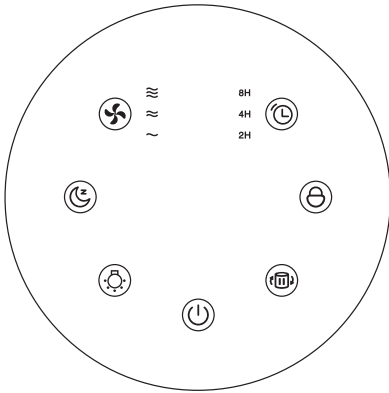

1. Taste ⏻

Drücken Sie diese Taste, um den Luftreiniger ein- oder auszuschalten.

2. Taste ⌚

Drücken Sie diese Taste, um eine Zeitspanne von 2, 4 oder 8 Stunden für den Betrieb des Geräts einzustellen. Nach Ablauf der eingestellten Zeit schaltet sich das Gerät durch den integrierten Timer automatisch aus.

3. Taste 🌀

Drücken Sie mehrmals auf diese Taste, um die Ventilationsgeschwindigkeit einzustellen: niedrig (~), mittel (≈) oder hoch (≐).

4. Taste 🌙

Drücken Sie diese Taste, um den Nachtmodus ein- oder auszuschalten. Wenn der Nachtmodus aktiviert ist, erlöschen alle LEDs ausser derjenigen der Taste 🌙 und ⌚ (sofern der Timer aktiviert wurde). Das Gerät läuft im Nachtmodus mit stark reduzierter Geschwindigkeit.



5. Taste 💡

Drücken Sie diese Taste, um das Nachtlcht ein- oder auszuschalten. Wenn das Nachtlcht eingeschaltet ist, leuchtet unter dem Bedienfeld ein warmweisser LED-Ring.

6. Taste

Halten Sie diese Taste drei Sekunden gedrückt, um die Kindersicherung zu aktivieren oder zu deaktivieren. Wenn Sie bei aktivierter Kindersicherung eine andere Taste des Geräts drücken, blinkt die LED der Taste  drei Mal um anzuzeigen, dass die Kindersicherung aktiviert und die Taste gesperrt ist.

7. Taste

Nach 4300 Betriebsstunden – d.h. nach etwa einem halben Jahr bei täglichem Gebrauch – leuchtet die LED der Taste  rot um anzuzeigen, dass der Filter ersetzt werden muss. Konsultieren Sie zum Auswechseln des Filters den entsprechenden Abschnitt in dieser Anleitung. Halten Sie nach dem Auswechseln des Filters die Taste  3–5 Sekunden gedrückt, damit die LED der Taste erlischt und der Betriebsstunden-Zähler auf Null zurückgesetzt wird.



Wichtig:

Schalten Sie das Gerät bei Nichtgebrauch immer aus und ziehen Sie den Netzstecker.

Den Filter auswechseln

Die LED der Taste  leuchtet in Rot, wenn der Filter ersetzt werden muss. Ersatzfilter sind unter der Artikelnummer 13913488 erhältlich.

Gehen Sie zum Auswechseln des Filters wie folgt vor:

1. Schalten Sie das Gerät aus und ziehen Sie den Netzstecker.
2. Stellen Sie den Luftreiniger auf den Kopf.
Hinweis: Am besten stellen Sie das Gerät auf eine Decke o. ä., damit das Bedienfeld nicht zerkratzt oder anderweitig beschädigt wird.
3. Fassen Sie die untere Abdeckung am Griff und drehen Sie sie gegen den Uhrzeigersinn, bis der kleine Pfeil am Rand des Gehäuses auf das Symbol  gerichtet ist. Nehmen Sie die Abdeckung ab und legen Sie sie beiseite.
4. Tauschen Sie den verbrauchten Filter gegen den neuen aus.
5. Setzen Sie die Abdeckung wieder auf und drehen Sie sie im Uhrzeigersinn, bis der kleine Pfeil am Rand des Gehäuses auf das Symbol  zeigt.
6. Drehen Sie das Gerät wieder um und schliessen Sie es wieder an die Steckdose. Halten Sie die Taste  3–5 Sekunden gedrückt, um den Filter-Timer auf Null zurückzusetzen.

Reinigung des Geräts

Das Gerät sollte mindestens einmal pro Monat mit einem weichen, trockenen und sauberen Tuch gereinigt werden.

Wichtig:

- Schalten Sie das Gerät vor der Reinigung immer aus und ziehen Sie den Netzstecker.
- Stecken Sie niemals Ihre Finger oder Fremdgegenstände durch die Gitterstäbe.
- Verwenden Sie kein Reinigungsbenzin, keine Verdüner, keinen Alkohol und keine Lösungsmittel, da diese die Oberflächen des Geräts beschädigen können.
- Tauchen Sie das Gerät nie zur Reinigung ins Wasser.

Technische Daten

Modell:	AP-M1520L (Art. 13764572)
Stromversorgung:	AC 230 V, 50 Hz
Leistung:	max. 48 W
Ersatzfilter:	Art. 13913488
Abmessungen:	24 cm Ø, 35.7 cm Höhe
Gewicht:	3.6 kg

Irrtümer und technische Änderungen vorbehalten.

Purificateur d'air

Mode d'emploi

Consignes de sécurité et avis importants

Lisez soigneusement le mode d'emploi avant d'employer l'appareil pour la première fois. Gardez le manuel dans un endroit sûr pour des consultations futures. Lorsque vous passez l'appareil à une autre personne, pensez à joindre ce mode d'emploi.

- On décline toute responsabilité en cas de dommages lorsque l'utilisation de l'appareil s'écarte de son but originel, s'il est manipulé de manière incorrecte ou réparé par des personnes non agréées.
- L'appareil ne convient pas aux personnes (y compris les enfants) aux capacités physiques, sensorielles ou mentales réduites, ni aux personnes qui n'ont pas l'expérience et les connaissances nécessaires pour employer le purificateur d'air – à moins qu'elles ne soient surveillées ou instruites par une personne responsable de leur sécurité.
- Les enfants doivent être surveillés par un adulte, pour être sûr qu'ils ne jouent pas avec le purificateur d'air.
- Le purificateur d'air est destiné à l'emploi au domicile et au bureau.
- Le purificateur d'air est seulement destiné à l'usage intérieur. Ne l'exposez pas à la pluie ni à l'humidité. Branchez l'appareil seulement à une prise de courant de l'intérieur. Ne plongez pas l'appareil dans l'eau pour le nettoyer.
- Ne touchez pas l'appareil et le cordon d'alimentation avec les mains humides.
- Ne placez pas l'appareil dans un endroit où il entre en contact de l'eau (par ex. dans la salle de bain).
- Ne faites jamais fonctionner l'appareil sans surveillance – surtout pas lorsque des enfants et des animaux domestiques se trouvent à proximité.
- Placez l'appareil toujours sur une surface plate et stable.
- Ne placez pas l'appareil sur une surface souple, comme par exemple un lit ou un canapé. L'appareil risque de se renverser, et les ouvertures d'air peuvent être bloquées.
- Ne placez pas l'appareil dans un endroit où il peut être renversé. Sélectionnez de préférence un endroit où les enfants ne jouent pas.
- N'insérez jamais vos doigts ni des objets étrangers dans les fentes des grilles. Vous risquerez de vous blesser et de provoquer des dommages au purificateur d'air.
- Il faut que les ouvertures pour l'entrée et la sortie de l'air restent toujours dégagées. Si les ouvertures sont bouchées par la poussière et la saleté, il faut les nettoyer avec une brosse ou à l'aide de l'aspirateur.
- Placez l'appareil à une distance suffisante (au moins 30 cm) du mur.
- Ne placez pas l'appareil sur une surface délicate.
- Ne placez pas l'appareil près des radiateurs et d'une autre source de chaleur. N'exposez pas l'appareil à la lumière de soleil directe.

- Ne couvrez jamais l'appareil pendant son fonctionnement, et ne posez aucun objet sur son côté supérieur.
- Ne faites pas fonctionner l'appareil à proximité de substances inflammables.
- Avant de brancher l'appareil à la prise de courant, vérifiez si la tension nominale indiquée correspond à celle de la prise de courant.
- Au moment de brancher et débrancher le cordon d'alimentation, saisissez toujours la prise et ne tirez pas le câble.
- Déployez le cordon d'alimentation de manière à ce qu'il ne soit pas coincé et ne soit pas endommagé par des objets tranchants.
- Déployez le cordon d'alimentation de manière à ne pas pouvoir s'y accrocher.
- Contrôlez régulièrement si le cordon d'alimentation est dans un parfait état. Lorsque le câble est endommagé, adressez-vous à un technicien qualifié pour le remplacer (il y a le risque de choc électrique!).
- Débranchez le câble de la prise de courant dans les cas suivants:
 - avant de placer l'appareil dans un autre endroit
 - avant de démonter l'appareil pour changer le filtre
 - avant de nettoyer l'appareil
 - après l'emploi.
- Si l'appareil émet des bruits ou des odeurs anormaux, débranchez-le immédiatement de la prise de courant et faites contrôler l'appareil par un technicien qualifié.
- Evitez de faire tomber l'appareil, et ne l'exposez pas à des chocs violents.
- N'essayez jamais de démonter l'appareil et de le réparer vous-même. Pour tout problème de fonctionnement, adressez-vous seulement à du personnel qualifié.
- En raison des différents matériaux utilisés pour le plancher et les meubles, il n'est pas exclu que le contact avec l'appareil laisse des traces ingrates. Le fabricant ne peut pas être rendu responsable de dommages, de taches etc. sur le plancher et les meubles.

Description des éléments

- 1 Grille pour la sortie de l'air
- 2 Boîtier
- 3 Panneau des commandes
- 4 Grille pour l'entrée de l'air
- 5 Filtre
- 6 Couvercle inférieur

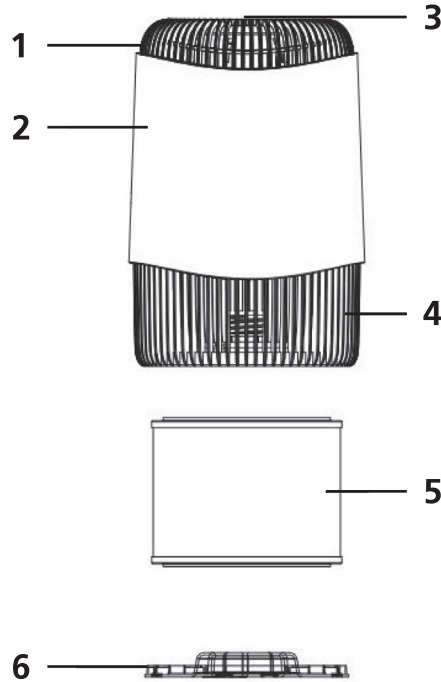

Le système de purification d'air

L'appareil améliore la qualité d'air de l'intérieur grâce à un filtre à 3 niveaux :

Niveau 1: préfiltre (capture les particules plus grosses et prolonge la durée de vie du filtre)

Niveau 2: filtre HEPA (filtre les particules d'une taille allant jusqu'à 0.3 micromètres)

Niveau 3: filtre à charbon actif (réduit les odeurs désagréables)

Installation

1. Sortez l'appareil soigneusement de l'emballage et vérifiez si tous les éléments sont dans un parfait état. Portez le matériel d'emballage hors de portée des enfants.
2. Placez le purificateur d'air sur une surface plate et stable. Laissez une distance d'au moins 0.3 mètres entre l'appareil et le mur, les meubles et d'autres objets. Veillez également à ce que les grilles pour l'entrée et la sortie de l'air ne soient pas couvertes ou bouchées.
3. Branchez le cordon d'alimentation à la prise de courant.

Utilisation

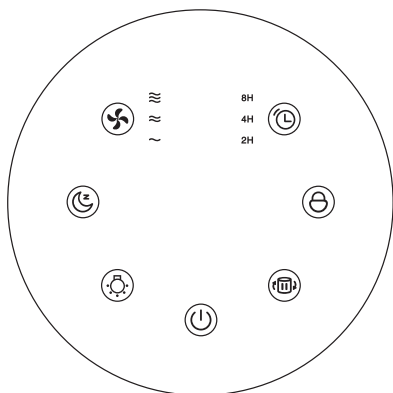

1. Touche

Appuyez sur cette touche pour allumer et éteindre le purificateur d'air.



2. Touche

Appuyez sur cette touche pour choisir une durée de fonctionnement de 2, 4 ou 8 heures. Après la durée réglée, l'appareil s'éteint automatiquement grâce à la minuterie intégrée.

3. Touche

Appuyez plusieurs fois sur cette touche pour régler la vitesse de ventilation: faible (~), moyenne (≈) ou élevée (≡).

4. Touche

Appuyez sur cette touche pour activer et désactiver le mode nuit. Lorsque le mode nuit est activé, toutes les LED s'éteignent, à l'exception des LED de la touche  et  (si la minuterie est activée). En mode nuit, l'appareil fonctionne avec une vitesse fortement réduite.



5. Touche

Appuyez sur cette touche pour allumer ou éteindre la lumière de nuit. Lorsque la lumière de nuit est allumée, un anneau de LED blanc chaud s'allume en dessous du panneau des commandes.

6. Touche

Appuyez sur cette touche pendant 3 secondes pour activer ou désactiver le verrouillage enfants. Si vous appuyez sur une autre touche de l'appareil lorsque le verrouillage enfants est activé, la LED de la touche  clignote trois fois pour indiquer que la touche est bloquée à cause du verrouillage enfants activé.

7. Touche

Après 4300 heures de fonctionnement – c.-à-d. après six mois environ si le purificateur d'air est utilisé tous les jours – la LED de la touche  est allumée en rouge pour indiquer qu'il faut changer le filtre. Pour remplacer le filtre, consultez la section correspondante de ce mode d'emploi. Après avoir remplacé le filtre, maintenez appuyée la touche  pendant 3–5 secondes environ pour que la LED de la touche s'éteigne et pour remettre le compteur des heures de fonctionnement à zéro.



Important:

Eteignez toujours l'appareil pendant les périodes de non-utilisation, et débranchez-le de la prise de courant.

Comment changer le filtre

La LED de la touche  est allumée en rouge lorsqu'il est temps de changer le filtre. Des filtres de rechange sont disponibles sous le numéro d'article 13913488.

Procédez de la manière suivante pour remplacer le filtre:

1. Eteignez l'appareil et débranchez-le de la prise de courant.
2. Mettez l'appareil à l'envers.
Remarque: nous recommandons de placer l'appareil sur une couverture ou un objet similaire, afin de ne pas rayer le panneau des commandes et afin de ne pas l'endommager d'une autre manière.
3. Saisissez le couvercle inférieur par la poignée et tournez-le dans le sens inverse des aiguilles d'une montre jusqu'à ce que la petite flèche sur le bord du boîtier montre sur le symbole  . Enlevez le couvercle et mettez-le de côté.
4. Remplacez le filtre usé par le nouveau.
5. Remettez le couvercle inférieur en place et tournez-le dans le sens des aiguilles d'une montre jusqu'à ce que la petite flèche sur le bord du boîtier montre sur le symbole  .
6. Remettez l'appareil dans sa position normale et rebranchez-le à la prise de courant. Maintenez la touche  appuyée pendant 3–5 secondes pour remettre le compteur des heures de fonctionnement du filtre à zéro.

Nettoyage de l'appareil

Nous recommandons de nettoyer l'appareil au moins une fois par mois avec un chiffon doux, propre et sec.

Important:

- Eteignez toujours l'appareil avant de le nettoyer, et débranchez-le de la prise de courant.
- N'insérez jamais vos doigts ni des objets étrangers dans les fentes des grilles.
- N'employez pas de la benzine de nettoyage, de solvants, d'alcool et de diluants, car ils peuvent endommager les surfaces.
- Ne plongez jamais l'appareil dans l'eau pour le nettoyer.

Spécifications techniques

Modèle:	AP-M1520L (art. 13764572)
Alimentation:	AC 230 V, 50 Hz
Puissance:	48 W max.
Filtre de rechange:	art. 13913488
Dimensions:	24 cm Ø, 35.7 cm de hauteur
Poids:	3.6 kg

Sous réserve d'erreurs et de modifications techniques.

Purificatore d'aria

Istruzioni per l'uso

Misure di sicurezza e indicazioni importanti

Leggete con cura le istruzioni per l'uso prima di usare l'apparecchio per la prima volta. Conservate il manuale in un posto sicuro per consultazioni future. Se cedete l'apparecchio ad un'altra persona, aggiungete anche le istruzioni per l'uso.

- Qualora l'apparecchio venga usato per uno scopo diverso da quello previsto, venga incorrettamente adoperato o riparato da personale non qualificato, si declina ogni responsabilità nel caso di eventuali danni.
- L'apparecchio non è destinato a persone (inclusi i bambini) con capacità fisiche, sensoriali o mentali ridotte, e neanche a persone che non hanno l'esperienza e le conoscenze necessarie per adoperare il purificatore d'aria – salvo se vengono sorvegliate o istruite da una persona responsabile della loro sicurezza.
- I bambini devono essere sorvegliati da un adulto, per accertare che non giochino con questo apparecchio.
- Il purificatore d'aria è destinato per l'uso a domicilio e nell'ufficio.
- Il purificatore d'aria è soltanto destinato per l'uso interno. Non esponetelo mai a pioggia e umidità. Collegate l'apparecchio soltanto ad una presa di corrente all'interno. Non immergete mai l'apparecchio nell'acqua per pulirlo.
- Non toccate l'apparecchio e il cavo d'alimentazione con mani umide.
- Non collocate l'apparecchio in un posto dove entra in contatto con l'acqua (per esempio nel bagno).
- Non fate mai funzionare l'apparecchio mentre è incustodito – soprattutto se dei bambini e degli animali domestici si trovano nelle vicinanze.
- Collocate l'apparecchio sempre su una superficie piana e stabile.
- Non collocate l'apparecchio su superfici soffici come un letto o un divano. L'apparecchio può cadere, e le fessure di ventilazione possono essere bloccate.
- Collocate l'apparecchio in un posto dove non può essere rovesciato. Selezionate preferibilmente un posto dove non giocano dei bambini.
- Non inserite mai le dita o degli oggetti estranei nelle fessure delle griglie. C'è il rischio di ferirsi e di provocare dei danni all'apparecchio.
- Le fessure per l'entrata e l'uscita dell'aria devono sempre essere sgombre. Se le fessure sono ostruite dalla polvere o dalla sporcizia, è necessario pulirle con una spazzola o con l'aiuto dell'aspirapolvere.
- Collocate l'apparecchio ad una distanza sufficiente (almeno 30 cm) dal muro.
- Non collocate l'apparecchio su superfici delicate.
- Non collocate l'apparecchio vicino ai radiatori e vicino ad altre fonti di calore. Non esponete l'apparecchio alla luce solare diretta.

- Non coprite mai l'apparecchio durante il funzionamento. Non posate nessun oggetto sul lato superiore dell'apparecchio.
- Non fate funzionare l'apparecchio in vicinanza di sostanze infiammabili.
- Prima di collegare l'apparecchio alla corrente, accertatevi che la tensione nominale indicata corrisponda a quella della corrente domestica utilizzata.
- Al momento di collegare e di staccare il cavo d'alimentazione, afferrate sempre la spina e non tirate mai il cavo stesso.
- Disponete il cavo d'alimentazione in modo che non venga schiacciato o incastrato, e che non venga danneggiato da spigoli affilati.
- Disponete il cavo d'alimentazione in modo da non poter attaccarvi.
- Controllate regolarmente se il cavo d'alimentazione è in ottime condizioni. Quando il cavo d'alimentazione è danneggiato, fatelo sostituire da un tecnico qualificato (c'è il rischio di una scossa elettrica!).
- Staccate sempre il cavo dalla corrente nelle situazioni seguenti:
 - prima di collocare l'apparecchio in un altro posto
 - prima di smontare l'apparecchio per sostituire il filtro
 - prima di pulire l'apparecchio
 - dopo l'uso.
- Se l'apparecchio emette dei rumori e degli odori anormali, staccatelo subito dalla corrente e fate controllare l'apparecchio da un tecnico qualificato.
- Evitate di far cadere l'apparecchio, e non esponetelo a forti urti.
- Non provate mai a smontare l'apparecchio e a ripararlo voi stessi. Per ogni problema di funzionamento, indirizzatevi ad un tecnico qualificato.
- Data l'odierna varietà dei materiali di rivestimento per mobili e pavimenti non è da escludere che, a contatto con l'apparecchio, si creino delle tracce sgradevoli. Il fabbricante non può essere ritenuto responsabile per eventuali danni, macchie ecc. sui mobili e sul pavimento.

Descrizione degli elementi

- 1 Griglia per l'uscita dell'aria
- 2 Involucro
- 3 Pannello dei comandi
- 4 Griglia per l'entrata dell'aria
- 5 Filtro
- 6 Coperchio inferiore

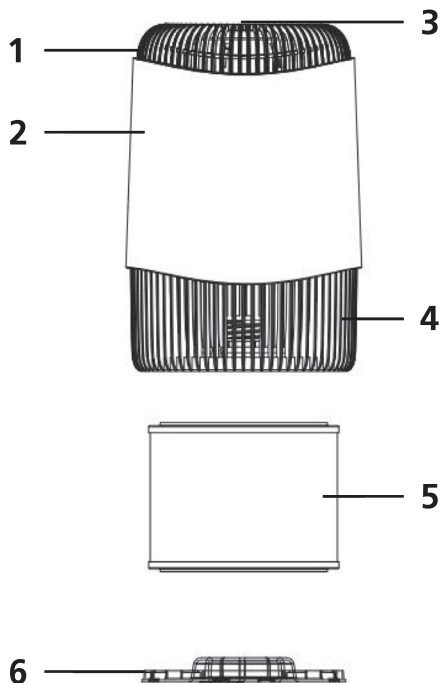

Il sistema di purificazione dell'aria

L'apparecchio migliora la qualità dell'aria in ambienti interni grazie ad un filtro a 3 stadi:

Stadio 1: pre-filtro (cattura le particelle più grandi e prolunga la durata del filtro)

Stadio 2: filtro HEPA (filtra le particelle di dimensioni fino a 0.3 micrometri)

Stadio 3: filtro ai carboni attivi (riduce gli odori sgradevoli)

Installazione

1. Togliete l'apparecchio con cura dall'imballaggio e accertatevi che tutti gli elementi siano in ottime condizioni. Portate il materiale di imballaggio fuori portata dei bambini.
2. Collocate il purificatore d'aria su una superficie piana e stabile. La distanza tra l'apparecchio e il muro, i mobili e altri oggetti deve essere di 0.3 metri al minimo. Badate anche a non coprire o ostruire le fessure per l'entrata e l'uscita dell'aria.
3. Collegate il cavo d'alimentazione alla corrente.

Utilizzazione

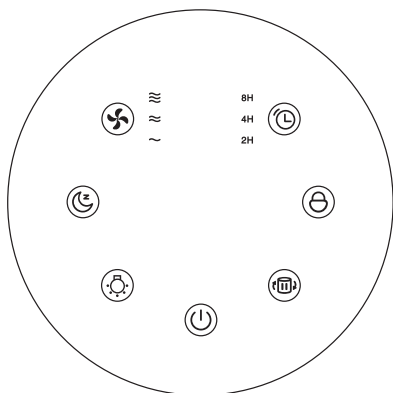

1. Tasto

Premete questo tasto per accendere e spegnere il purificatore d'aria.



2. Tasto

Premete questo tasto per scegliere un periodo di 2, 4 o 8 ore per il funzionamento dell'apparecchio. Alla fine del periodo impostato, l'apparecchio si spegne automaticamente grazie al timer integrato.

3. Tasto

Premete più volte questo tasto per scegliere la velocità di ventilazione: bassa (~), media (≈) elevata (≡).

4. Tasto

Premete questo tasto per attivare e disattivare la modalità notturna. Quando la modalità notturna è attivata, tutti i LED si spengono – salvo quello del tasto  e  (quando il timer è attivato). In modalità notturna, l'apparecchio funziona con velocità fortemente ridotta.



5. Tasto

Premete questo tasto per accendere o spegnere la luce notturna. Quando usate la luce notturna, un anello a LED bianco caldo è illuminato sotto il pannello dei comandi.

6. Tasto

Mantenete premuto questo tasto per tre secondi per attivare o disattivare il blocco bambini. Se premete un altro tasto dell'apparecchio quando il blocco bambini è attivato, il LED del tasto  lampeggia tre volte per indicare che il blocco bambini è attivato e che il tasto selezionato è bloccato.

7. Tasto

Dopo 4300 ore di funzionamento – cioè dopo approssimativamente sei mesi se utilizzate il purificatore d'aria ogni giorno – il LED del tasto  è illuminato in rosso per indicare che è necessario sostituire il filtro. Consultate la sezione corrispondente delle istruzioni per l'uso per sostituire il filtro. Dopo aver cambiato il filtro, mantenete premuto il tasto  3–5 secondi affinché il LED del tasto si spenga e per rimettere il contatore delle ore di funzionamento a zero.



Importante:

Spegnete sempre l'apparecchio dopo l'uso e staccatelo dalla corrente.

Sostituire il filtro

Il LED del tasto  è illuminato in rosso quando è necessario sostituire il filtro. Dei filtri di ricambio sono disponibili sotto il numero di articolo 13913488.

Procedete nella seguente maniera per sostituire il filtro:

1. Spegnete l'apparecchio e staccatelo dalla corrente.
2. Capovolgete l'apparecchio.
Nota: vi raccomandiamo di posare l'apparecchio su una coperta o simile oggetto, per evitare di graffiare il pannello dei comandi e per non danneggiarlo di un'altra maniera.
3. Afferrate il manico del coperchio inferiore e giratelo in senso antiorario finché la piccola freccia sul bordo dell'involucro corrisponda con il simbolo . Togliete il coperchio e mettetelo da parte.
4. Sostituite il filtro usato con quello nuovo.
5. Rimettete il coperchio al suo posto e giratelo in senso orario finché la piccola freccia sul bordo dell'involucro punta sul simbolo .
6. Rimettete l'apparecchio nella posizione normale e ricollegatelo alla corrente.
Mantenete premuto il tasto  3–5 secondi per rimettere il timer del filtro a zero.

Pulizia dell'apparecchio

Vi raccomandiamo di pulire l'apparecchio almeno una volta al mese con un panno soffice, pulito e asciutto.

Importante:

- Spegnete sempre l'apparecchio dalla corrente prima di pulirlo e staccatelo dalla corrente.
- Non inserite mai le dita o degli oggetti estranei nelle fessure delle griglie.
- Non utilizzate della benzina per la pulizia, e neanche dei diluenti, dell'alcool e dei solventi, poiché possono danneggiare le superfici.
- Non immergete mai l'apparecchio nell'acqua per pulirlo.

Specifiche tecniche

Modello:	AP-M1520L (13764572)
Alimentazione:	AC 230 V, 50 Hz
Potenza:	48 W max.
Filtro di ricambio:	art. 13913488
Dimensioni:	24 cm Ø, 35.7 cm di altezza
Peso:	3.6 kg

Con riserva di errori e di modifiche tecniche.





**Entsorgung von gebrauchten elektrischen und elektronischen Geräten
(anzuwenden in den Ländern der europäischen Union und anderen europäischen
Ländern mit einem separaten Sammelsystem für diese Geräte).**

Das Symbol auf dem Produkt oder seiner Verpackung weist darauf hin, dass dieses Produkt nicht als normaler Haushaltsabfall zu behandeln ist, sondern an einer Annahmestelle für das Recycling von elektrischen und elektronischen Geräten abgegeben werden muss. Durch Ihren Beitrag zum korrekten Entsorgen dieses Produkts schützen Sie die Umwelt und die Gesundheit Ihrer Mitmenschen. Umwelt und Gesundheit werden durch falsches Entsorgen gefährdet. Materialrecycling hilft, den Verbrauch von Rohstoffen zu verringern. Weitere Informationen über das Recycling dieses Produkts erhalten Sie von Ihrer Gemeinde, den kommunalen Entsorgungsbetrieben oder dem Geschäft, in dem Sie das Produkt gekauft haben.

**Traitement des appareils électriques et électroniques en fin de vie
(applicable dans les pays de l'Union Européenne et aux autres pays européens
disposant de systèmes de collecte sélective)**

Ce symbole, apposé sur le produit ou sur son emballage, indique que ce produit ne doit pas être traité avec les déchets ménagers. Il doit être remis à un point de collecte approprié pour le recyclage des équipements électriques et électroniques. En s'assurant que ce produit est bien mis au rebus de manière appropriée, vous aiderez à prévenir les conséquences négatives potentielles pour l'environnement et la santé humaine. Le recyclage des matériaux aidera à conserver les ressources naturelles. Pour toute information supplémentaire au sujet du recyclage de ce produit, vous pouvez consulter votre municipalité, votre déchetterie ou le magasin où vous avez acheté le produit.

**Trattamento del dispositivo elettrico o elettronico a fine vita
(applicabile in tutti i paesi dell'Unione Europea e in quelli con sistema
di raccolta differenziata)**

Questo simbolo sul prodotto o sulla confezione indica che il prodotto non deve essere considerato come un normale rifiuto domestico, ma deve invece essere consegnato ad un punto di raccolta appropriato per il riciclo di apparecchi elettrici ed elettronici. Assicurandovi che questo prodotto sia smaltito correttamente, voi contribuirete a prevenire potenziali conseguenze negative per l'ambiente e per la salute che potrebbero altrimenti essere causate dal suo smaltimento inadeguato. Il riciclaggio dei materiali aiuta a conservare le risorse naturali. Per informazioni più dettagliate circa il riciclaggio di questo prodotto, potete contattare l'ufficio comunale, il servizio locale di smaltimento rifiuti oppure il negozio dove l'avete acquistato.