



Junior



ART.-NR./ITEM NO.: 22581

**CoolRC DIY HERO TRUGGY  
SMART ASSEMBLY KIT**

THE COOL GIFT FOR CAR LOVERS AND FUTURE AUTO ENGINEERS



Herzlich willkommen bei AMEWI / Welcome to AMEWI

AMEWI TRADE GmbH ist ein international tätiges Import- und Großhandelsunternehmen im Bereich RC Modellbau und Spielwaren, mit Sitz in Borchten bei Paderborn. Unsere Produktpalette beinhaltet über 10.000 Artikel. Dazu gehören vor allem ferngesteuerte Auto-, Hubschrauber-, Boots- und Panzermodelle sowie ein reichhaltiges Zubehör und alle erforderlichen Ersatzteile. Unser Vertriebsnetz umfasst europaweit über 700 Fach- und Onlinehändlern. Die Firma AMEWI Trade GmbH ist ein reines Großhandelsunternehmen. Wir vertreiben unsere Produkte ausschließlich an Einzelhändler. Wenn Sie als Endverbraucher AMEWI-Produkte erwerben, gehen Sie einen Vertrag mit dem Einzelhändler ein. Wenden Sie sich bitte bei Gewährleistungsfällen immer an Ihren Händler.

*The Amewi Trade GmbH is an international import- and wholesale company for R/C models, toys and creative items, located in Borchten near Paderborn, Germany. Our product range includes over 10,000 items. Above all, this includes remote-controlled car, helicopter, boat, and tank models as well as a wide range of accessories and all necessary spare parts. Our sales network includes over 700 specialist dealer and online retailers across Europe. The company AMEWI Trade GmbH is a pure wholesale company. We only sell our products to retailers. When you purchase AMEWI products as an end consumer, you are entering into a contract with the retailer. Please always contact your dealer in warranty cases.*

AMEWI Trade GmbH  
Nikolaus-Otto-Str. 18  
33178 Borchten

Servicezeiten: Dienstag 9:30 – 12:00 Uhr | Donnerstag 14:00 – 16:30 Uhr

Telefon: +49 180 5009821 (Festnetz 14Ct/Min., Mobil max. 42Ct/Min.)

Support: <https://amewi.com>

## ANGABEN ZUR MAXIMALEN SENDELEISTUNG / MAXIMUM TRANSMITTING POWER DATA

Betriebsfrequenz: 2410 – 2473 MHz

Maximale Funkfrequenzstärke: Maximale Spitzenleistung: 15dBm

Operation Frequency: 2410 – 2473 MHz

Maximum Radio Frequency power: Maximum peak power: 15dBm

## HINWEISE ZUR KONFORMITÄT / DECLARATION OF CONFORMITY

Dieses Modell wurde nach derzeit aktuellem Stand der Technik gefertigt. Das Produkt erfüllt die Anforderungen der geltenden europäischen und nationalen Richtlinien. Die CE-Konformität wurde nachgewiesen. Die Firma AMEWI Trade GmbH erklärt hiermit, dass dieses Produkt den grundlegenden Anforderungen und den übrigen einschlägigen Bestimmungen der Richtlinie 2014/53/EU (RED) entspricht.

Den vollständigen Text der Konformitätserklärung finden Sie unter: <https://amewi.com/Konformitaetserklaerungen>

Weitere Fragen zum Produkt und zur Konformität richten Sie bitte an:

AMEWI Trade GmbH Nikolaus-Otto-Str. 18, 33178 Borcheln oder über die Website <https://amewi.com>.



*This product has been manufactured according to actual technical standards. The product is matching the requirements of the existing European and national guidelines. The Declaration of Conformity has been proofed. AMEWI Trade GmbH declares that this product is matching the basic requirements and remaining regulations of the guideline 2014/53/EU {RED}.*

*The declarations and documents are stored at the manufacturer and can be requested and applied there. <https://amewi.com/Konformitaetserklaerungen>*

*For additional questions to the product and conformity please contact:*

*AMEWI Trade GmbH Nikolaus-Otto-Str. 18, 33178 Borcheln Germany or website <https://amewi.com>.*

## SICHERHEITS- UND GEFAHRENHINWEISE / SECURITY AND HAZARD WARNINGS

Bei Schäden, die durch Nichtbeachten dieser Bedienungsanleitung verursacht werden, erlischt der Anspruch auf Gewährleistung. Für Folgeschäden übernehmen wir keine Haftung! Bei Sach- oder Personenschäden, die durch unsachgemäße Handhabung oder Nichtbeachten der Sicherheitshinweise verursacht werden, übernehmen wir keine Haftung!

Aus Sicherheits- und Zulassungsgründen (CE) ist das eigenmächtige Umbauen und/oder Verändern des Gerätes nicht gestattet. Zerlegen Sie das Modell nicht. Achtung Kleinteile. Erstickungs- oder Verletzungsgefahr durch Kleinteile.

Das Produkt ist kein Spielzeug und nicht für Personen unter 8 Jahren geeignet.

Das Produkt darf nicht feucht oder nass werden.



*For damage, caused by disregarding of the manual, warranty expires.*

*We are not liable for secondary failures, material, or personal damage, caused by in proper usage or disregarding the security notices.*

*Based on security and registration {CE} reasons, it is forbidden to modify the product personally. Do not disassemble the product.*

*Small parts. Danger of suffocation or risk of injury caused by small parts. Suitable for people aged 8+!*

*The product is not allowed to get moist or wet. The product is only allowed to be used on flat and clean surfaces. Even a drop down from a small height can cause damage to the product.*

## HINWEISE ZU BATTERIEN & ENTSORGUNG / BATTERY NOTICE & DISPOSAL

Batterien / Akkus gehören nicht in Kinderhände.

Ein Wechsel der Batterien oder Akkus ist nur durch einen Erwachsenen durchzuführen. Niemals Akkus mit Trockenbatterien mischen. Niemals volle mit halbleeren Akkus/Batterien mischen. Niemals Akkus verschiedener Kapazitäten mischen. Versuchen Sie niemals Trockenbatterien zu laden. Achten Sie auf die korrekte Polarität. Defekte Akkus/Batterien müssen ordnungsgemäß (Sondermüll) entsorgt werden. Den Ladevorgang niemals unbeaufsichtigt durchführen. Bei Fragen zur Ladezeit lesen Sie die Bedienungsanleitung oder wenden Sie sich an den Hersteller.

Lesen Sie die Sicherheitshinweise und Warnungen, bevor Sie den Lilon-Akku verwenden oder aufladen.

Stoppen Sie die Verwendung oder den Ladevorgang sofort, wenn er ausläuft, eine Temperatur von über 70° C aufweist oder sonst etwas Ungewöhnliches auftritt. Verwenden Sie nur ein qualifiziertes und spezifisches Li-Po/Lilon-Ladegerät. Laden Sie den Akku niemals unbeaufsichtigt. Laden Sie den Akku nicht auf, wenn der Ladevorgang 4,2 V / Zelle überschreitet. Laden Sie den Akku nicht mit einem Ladestrom über 2C. Bitte überprüfen Sie und stellen Sie sicher, dass Sie ein qualifiziertes Ladegerät verwenden. Ein nicht qualifiziertes Ladegerät kann einen Brand verursachen.

Entladen Sie den Akku nicht mit einem Strom, der den maximalen Entladestrom überschreitet. Andernfalls führt dies zu einer Überhitzung des Akkus. Dies kann zu einem Platzen, zu einem Brand oder einer Explosion führen.

Den Akku niemals zerlegen, durchstoßen, stoßen, fallen lassen, kurzschließen und / oder ins Feuer werfen.

Unsachgemäße Verwendung wie Kurzschluss oder Überladung kann zu Explosionen oder zu einem Brand führen.

Bewahren Sie den Akku an einem sicheren Ort auf, den Säuglinge oder Kinder nicht erreichen können.

Das oben beschriebene weist auf die Gefahr der Verwendung des Akkus hin. Der Benutzer übernimmt die volle Verantwortung für das Ergebnis der Verwendung des Akkus.



*Attention! Battery do not belong in the hands of children. A change of the battery must be done by an adult person. Never mix rechargeable batteries with non-rechargeable batteries. Never mix fully charged batteries with almost empty batteries. Never mix batteries of different capacities. Never try to charge dry batteries. Take care of the correct polarity. Defective batteries belong to special waste. Never leave a charging battery unattended. For questions about the charging time please read the manual or ask the manufacturer.*

*Read the safety instructions and warnings before using or charging the Lilon battery.*

*Stop using or charging it immediately if it leaks, has a temperature above 70° C or anything else unusual occurs.*

*Use only a qualified and specific Li-Po/Lilon charger. Never charge the battery unattended. Do not charge the battery if the charge exceeds 4.2 V / cell. Do not charge the battery with a charging current above 2C. Please check and ensure that you are using a qualified charger. An unqualified charger may cause a fire. Do not discharge the battery with a current exceeding the maximum discharge current. Otherwise, this will cause the battery to overheat. This may result in bursting, fire or explosion.*

*Never disassemble, puncture, knock, drop, short circuit and/or throw the battery into a fire.*

*Improper use such as short-circuiting, or overcharging may result in explosion or fire.*

*Keep the battery in a safe place that babies or children cannot reach.*

*The above indicates the danger of using the battery. The user assumes full responsibility for the outcome of using the battery.*



## ENTSORGUNGSHINWEISE / DISPOSAL

Die Firma AMEWI Trade GmbH ist unter der WEEE Reg. Nr. DE93834722 sowie der Batt-Reg.-Nr. DE 77735153 bei der Stiftung EAR angemeldet und recycelt alle gebrauchten elektronischen Bauteile ordnungsgemäß. Elektrische und elektronische Geräte dürfen nicht in den Hausmüll. Entsorgen Sie das Produkt am Ende seiner Lebensdauer gemäß den geltenden gesetzlichen Vorschriften. Sie als Endverbraucher sind gesetzlich (Batterieverordnung) zur Rückgabe aller gebrauchter Batterien und Akkus verpflichtet, eine Entsorgung über den Hausmüll ist untersagt!

Schadstoffhaltige Batterien/Akkus sind mit nebenstehenden Symbolen gekennzeichnet, die auf das Verbot der Entsorgung über den Hausmüll hinweisen. Die zusätzlichen Bezeichnungen für das ausschlaggebende Schwermetall sind Cd= Cadmium, Hg=Quecksilber, Pb=Blei (Die Bezeichnungen stehen auf Batterien/Akkus z.B. unter dem links abgebildeten Mülltonnen-Symbol).



*AMEWI is registered below the WEEE Reg. Nr. DE93834722 at the foundation EAR and recycles all used electronic parts properly. Electric and electrical products are not allowed to put in household garbage. Please dispose the product at the end of the lifetime according to the actual laws. You as a customer are responsible by law for the return of all used batteries, a disposal over the household garbage is forbidden!  
Batteries containing hazardous substances are marked with the alongside symbols, which point to the prohibition of disposal in household garbage. Additional notations for the critical heavy metal are Cd=Cadmium, Hg=Quicksilver, Pb=lead {Label is placed on the batteries, for example below the bottom left trash symbols}.*

Durch die RoHS Kennzeichnung bestätigt der Hersteller, dass alle Grenzwerte der der Herstellung beachtet wurden.

*Based on RoHS labelling the manufacturer confirms, that all limit values were taken care of at the time of manufacturing.*

Mit dem Recyclingsymbol gekennzeichnete Batterien können Sie in jedem Altbatterien-Sammelbehälter (bei den meisten Supermärkten an der Kasse) entsorgen. Sie dürfen nicht in den Rest- bzw. Hausmüll.

*Batteries labelled with the recycling symbol can be put into used battery collecting tank.*

*{Most supermarkets have}*

*They are not allowed to be put into local household garbage.*

Die Firma Amewi Trade GmbH beteiligt sich am Dualen System für Verkaufsverpackungen über die Firma Landbell AG. Die verwendeten Verpackungen werden von Partner-Unternehmen (Entsorgern) bei den privaten Endverbrauchern (Haushalten, Gelber Sack, Gelbe Tonne) abgeholt, sortiert und ordnungsgemäß verwertet. Die Teilnahme an einem Dualen System trägt zur CO<sub>2</sub>-Einsparung teil.

*AMEWI Trade GmbH is involved in the dual system for boxing over the company Landbell AG.*

*All used boxes are collected from partner companies {waste disposal contractor} at private customers {local household}, sorted and properly utilized. The involvement in a Dual Systems helps to save CO<sub>2</sub> Emissions.*





## ANBRINGEN DER AUFKLEBER / PLACEMENT OF THE STICKERS

So verwendest du die Aufkleber

1. Ziehe den Aufkleber mit der Transferfolie ab.
2. Bringe ihn an der gewünschten Stelle an und drücke ihn fest.
3. Ziehe die Transferfolie ab.

How to use the stickers

1. Peel of the sticker with the transfer film.
2. Place it in the desired position and press it on.
3. Peel off the transfer ribbon.

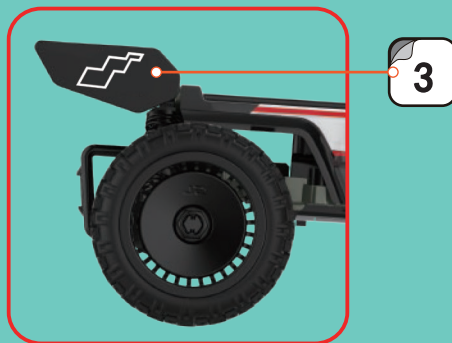
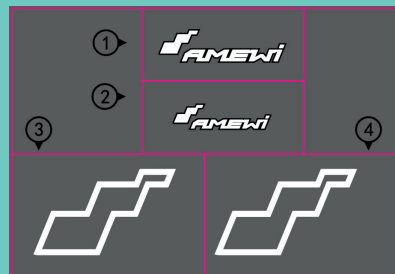



## WICHTIGE HINWEISE / IMPORTANT NOTICE

Vor der Verwendung des Produkts: der Betreuer trägt die Verantwortung dafür, die Anweisungen in diesem Handbuch zu verstehen und das Produkt richtig zu verwenden. Bei der Verwendung von Werkzeugen wie z. B. Messern zur Montage dieses Produkts ist die Aufsicht eines Erwachsenen erforderlich, und es sollte besonders darauf geachtet werden, Verletzungen zu vermeiden.

Dieses Produkt muss ordnungsgemäß aufbewahrt werden, damit Kleinkinder nicht versehentlich Teile verschlucken.

Die nicht verbauten Teile müssen an einem Ort aufbewahrt werden, der für Kinder unerschwinglich ist.

Plastiktüten sind kein Spielzeug und können eine Erstickungsgefahr darstellen. Bitte entsorgen Sie sie nach dem Auspacken ordnungsgemäß.

Diese Kunststoffteile können scharfe Spitzen enthalten. Um Verletzungen zu vermeiden, sollten Sie beim Zusammenbau und Transport des Modells vorsichtig sein.

Es können nur Alkalibatterien oder Akkus verwendet werden.

Mischen Sie nicht verschiedene Batterietypen oder alte und neue Batterien. Entladene Batterien sollten aus dem Modell entfernt werden.

Das Auswechseln der Batterie muss unter Aufsicht von Erwachsenen erfolgen, wobei die beiden Pole korrekt ausgerichtet sein müssen, um einen Kurzschluss zu vermeiden.

Laden Sie keine Batterien. Nehmen Sie Akkus vor dem Aufladen aus dem Modell.

Achten Sie darauf, dass der Ladevorgang unter Aufsicht von Erwachsenen erfolgt. Laden Sie nicht, wenn die Akkus beschädigt sind oder auslaufen.

Stecken Sie die Kabel oder Bauteile nicht in Steckdosen. Schließen Sie das Spielzeug nicht mit mehr Strom als empfohlen an.

Legen Sie die Batterien nicht in die Nähe einer Feuer- oder Wasserquelle, werfen Sie sie nicht und setzen Sie sie nicht der Sonne aus.

Wenn Ihre Haut oder Kleidung mit der ausgelaufenen Batterie in Berührung gekommen ist, waschen Sie sie bitte sofort aus.

Regelmäßiges Aufladen der Akkus ist für deren Lagerung förderlich.

Bitte verwenden Sie Ladegeräte, die mit den empfohlenen Ladegeräten identisch oder gleichwertig sind.

Before using the product, the guardian bear the responsibility to understand the instructions in this manual and give guidance to use this product in the right way.

When using tools like knives to assemble this product, adult supervision is needed, and special attention should be paid to avoid personal injury.

This product should be kept properly to prevent children from accidental ingestion.

The removed parts shall be properly placed where is out of children's reach of.

Plastic bags are not toys and might cause a choking hazard. Please dispose of them properly after unboxing.

These rubber parts may contain sharp tips. To avoid personal injury, please be careful while assembling and transporting the model.

Only alkaline batteries or rechargeable batteries is applicable.

Do not mix different types of batteries or old and new batteries. Depleted batteries should be removed from the model.

The battery replacement shall be implemented under adult supervision with the two poles aligned correctly to avoid short-circuit.

Do not charge non-rechargeable batteries. Take the rechargeable batteries from the model before charging.

Make sure the charging process is under adult supervision. Do not charge when the batteries are damaged or leaks.

Do not insert the wires or components into sockets. Do not connected the toy with excessive power supplies than recommended.

Do not place the batteries near the source of fire or waters, or knock or have it exposed to the sun.

If your skin or clothes have contacts with the battery leakage, please have it or them rinsed immediately.

Charging the rechargeable batteries on a regular basis is conducive to their storage.

Please use chargers that are identical or equivalent to the recommended ones for charging.



DIE FERNSTEUERUNG / THE REMOTE CONTROL

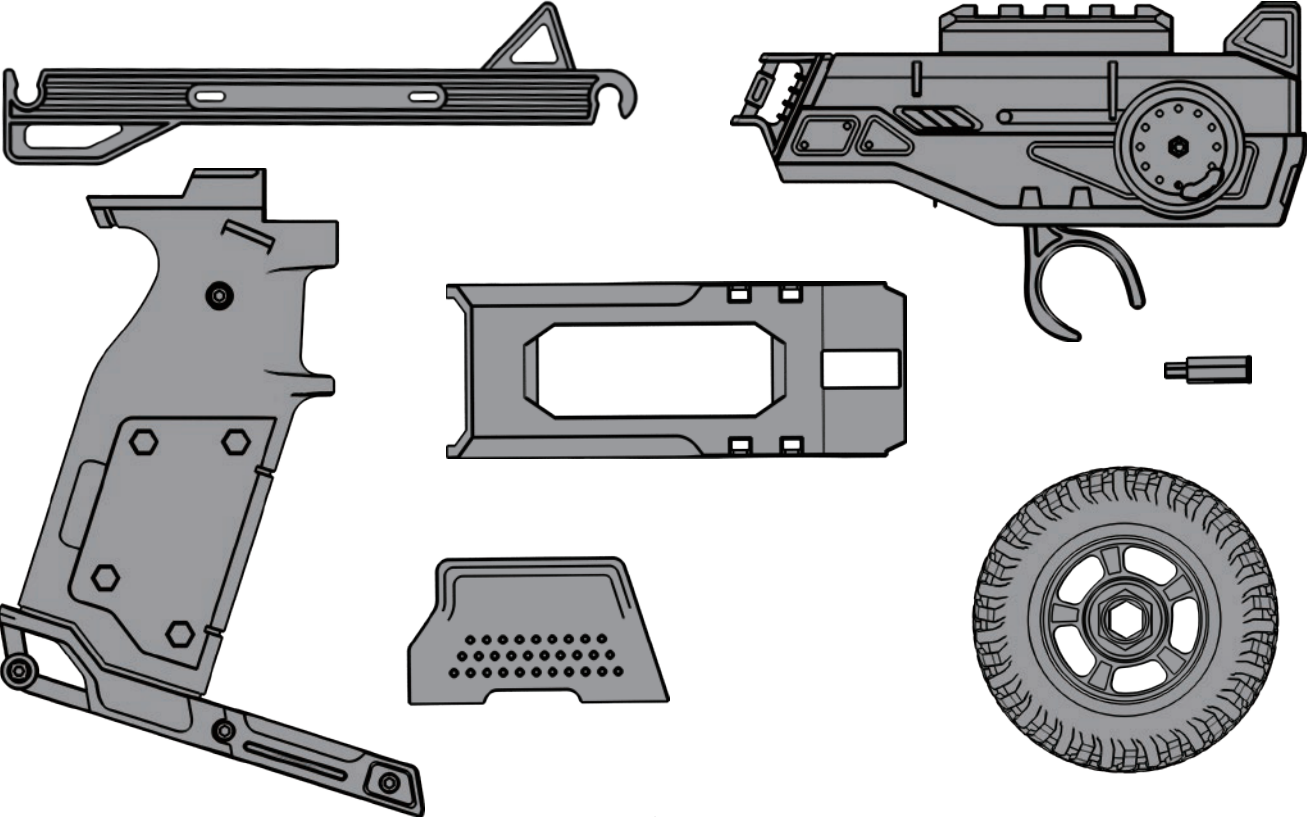



# SCHRITT FÜR SCHRITT AUFBAUANLEITUNG / STEP-BY-STEP ASSEMBLY INSTRUCTIONS

## FERNSTEUERUNG / REMOTE CONTROL

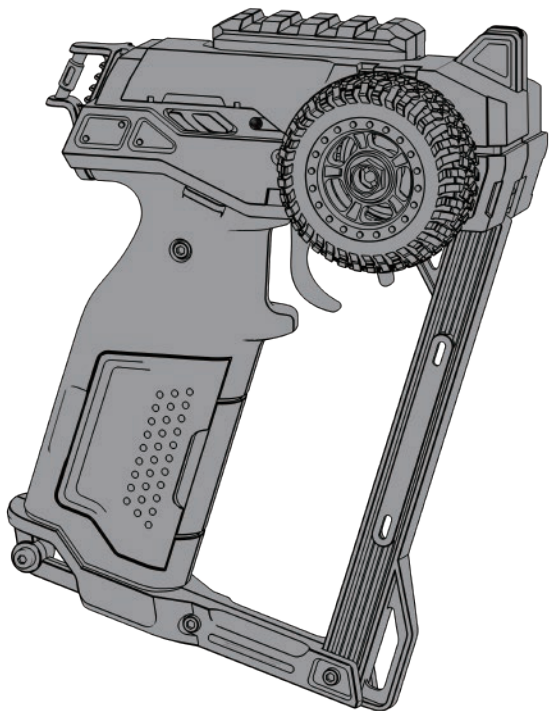

## BENÖTIGTE TEILE / REQUIRED PARTS

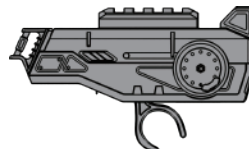

Hauptteil / Main Part 1x

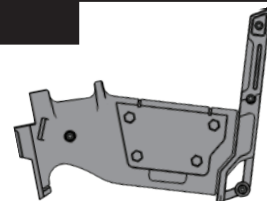

Griff / Handle 1x

## SCHRITT FÜR SCHRITT / STEP BY STEP

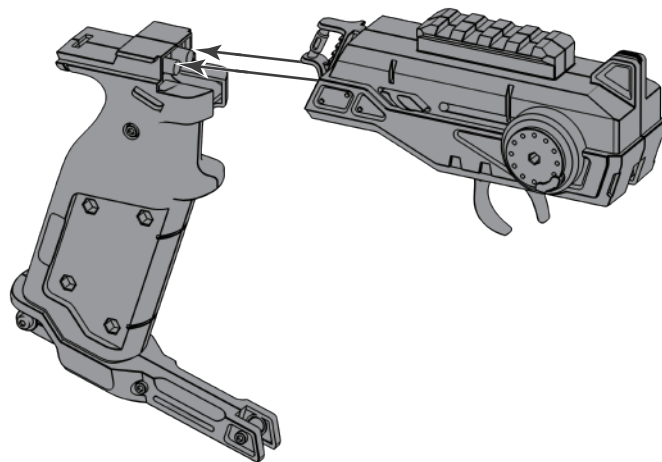

1

BENÖTIGTES TEIL / REQUIRED PART

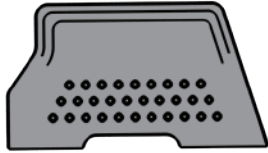

Griffstück / Handle Patch 1x

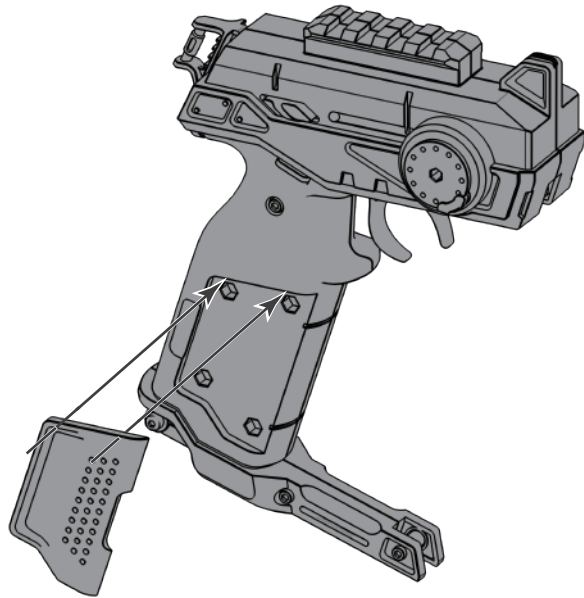

2

BENÖTIGTE TEILE / REQUIRED PARTS



Sechskant Schaft / Shaft Plug 1x



Rad / Wheel 1x

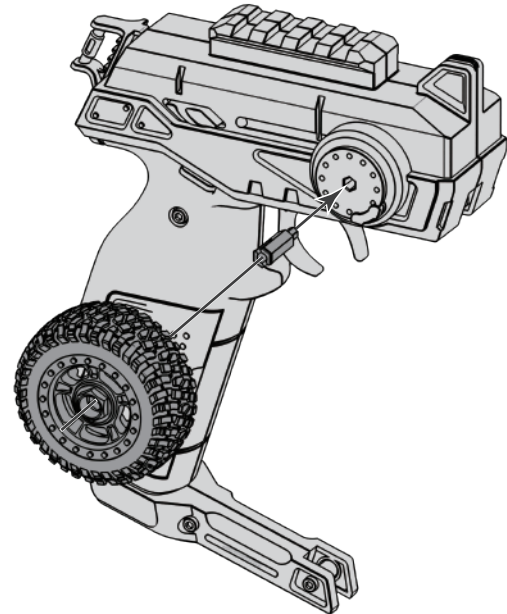

3

BENÖTIGTE TEILE / REQUIRED PARTS

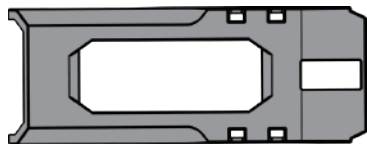

Abdeckung / Cover 1x

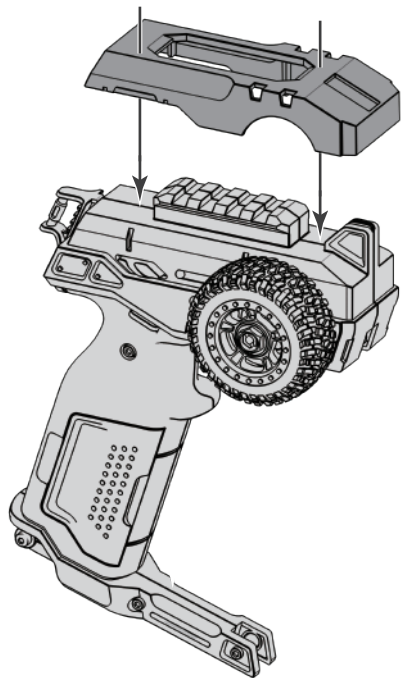

4

BENÖTIGTE TEILE / REQUIRED PARTS



Schutzstange / Guard Bar 1x

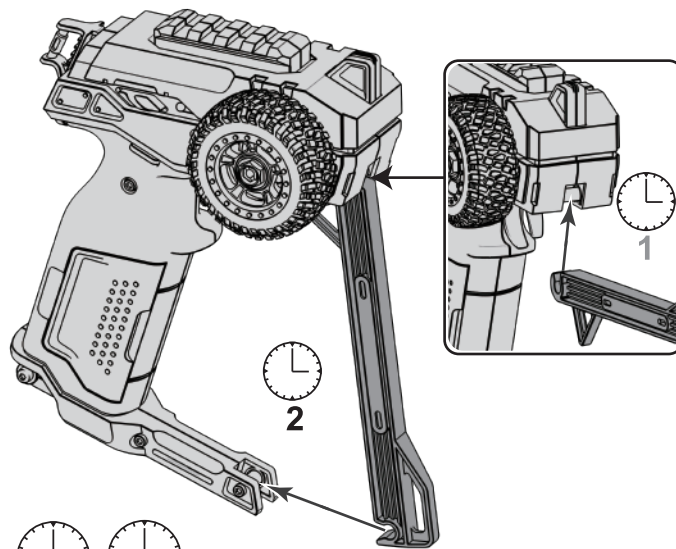

1

2

5





# SCHEMA DER KAROSSERIE / CAR BODY PANEL DIAGRAM

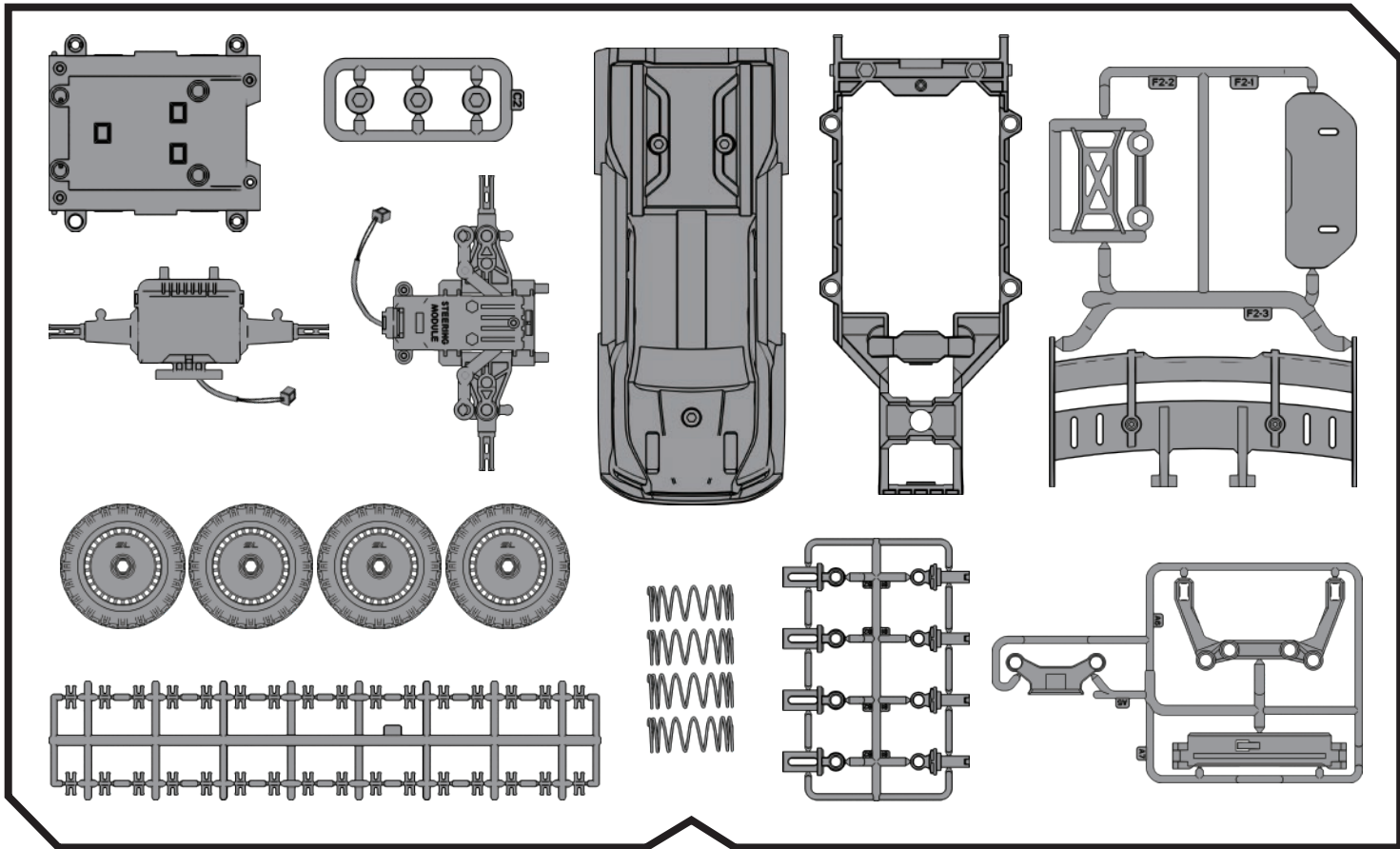



# SCHRITT FÜR SCHRITT AUFBAUANLEITUNG / STEP-BY-STEP ASSEMBLY INSTRUCTIONS

## CHASSIS-DIAGRAMM / CHASSIS DIAGRAM

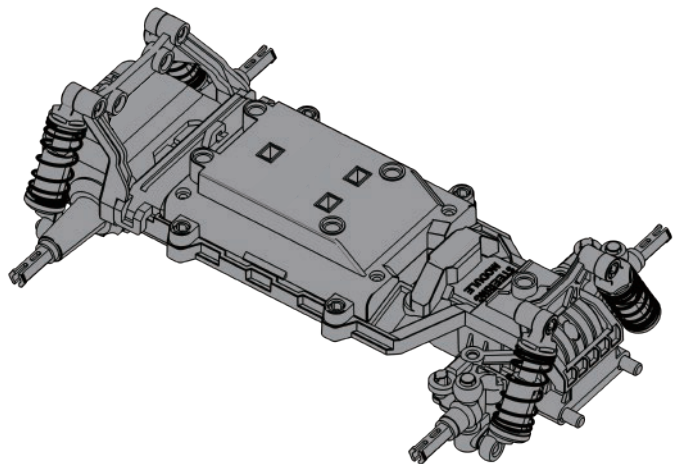

## BENÖTIGTE TEILE / REQUIRED PARTS



Verbinder / Latch C1 4x

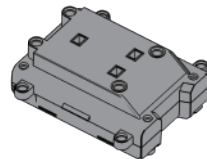

Power Modul A2 1x

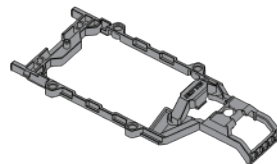

A1-1 1x

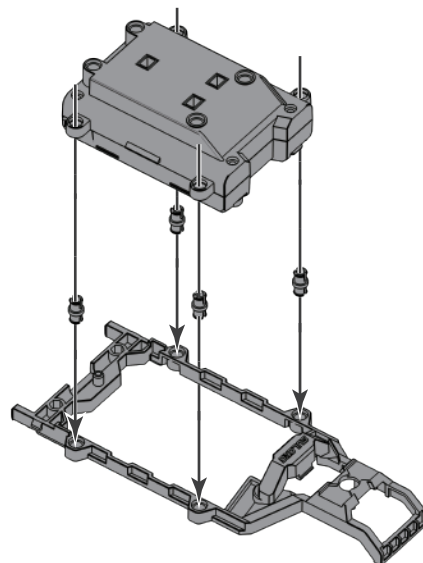

1

BENÖTIGTE TEILE / REQUIRED PARTS



Verbinder / Latch C1 2x

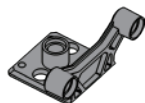

A5 1x

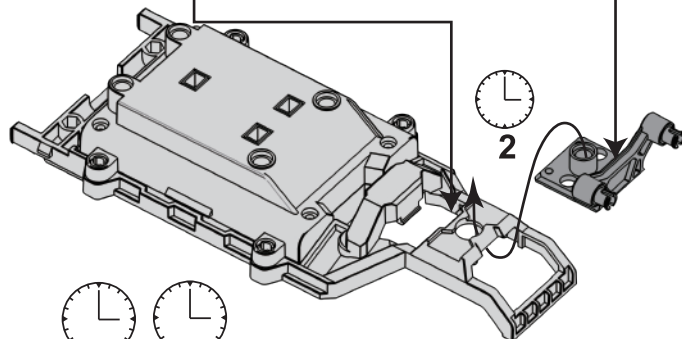
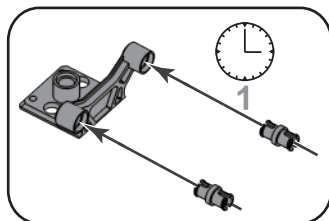
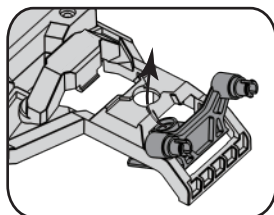

2

1

2

BENÖTIGTE TEILE / REQUIRED PARTS

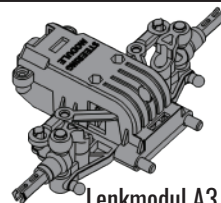

Lenkmodul A3 / Steering Module A3 1x

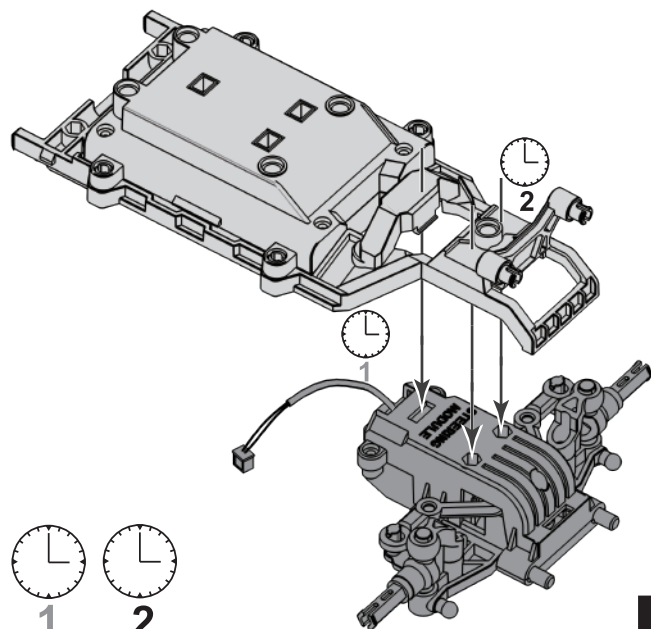

1

2

3

## BENÖTIGTE TEILE / REQUIRED PARTS

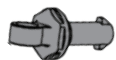

Stoßdämpfer B1  
Shock Absorber B1 2x



Feder  
Spring 2x



Dämpferrohr / Shock Tube B2 2x

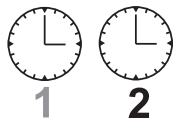

1

2

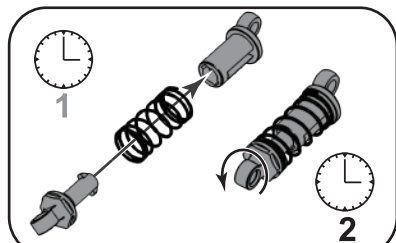

1



2

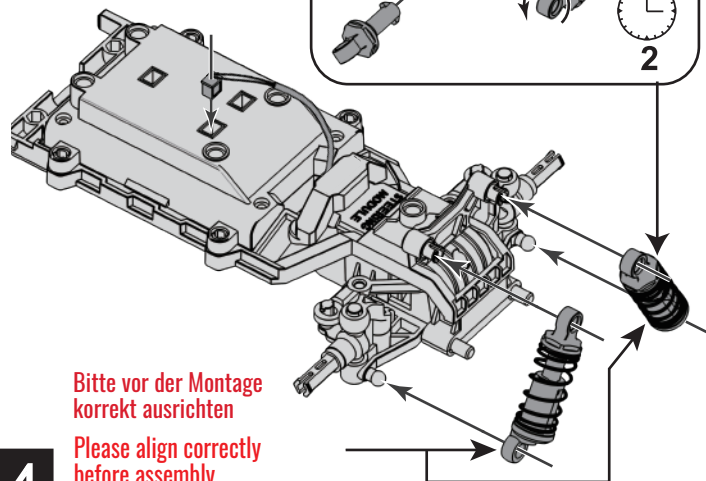

Bitte vor der Montage  
korrekt ausrichten

Please align correctly  
before assembly

4

## BENÖTIGTE TEILE / REQUIRED PARTS

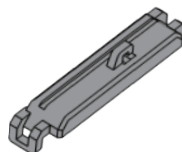

Druckplatte / Pressure Strip A7 1x

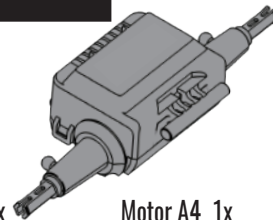

Motor A4 1x

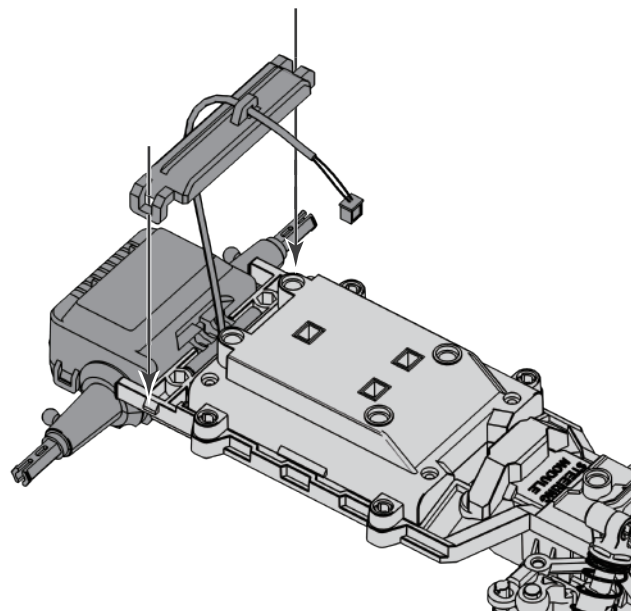

5

## BENÖTIGTE TEILE / REQUIRED PARTS

Stecken Sie den Stecker des Motomodulkabels  
In die Buchse des Power Moduls.

Insert the driver module lead wire into  
the port of the battery module F/B

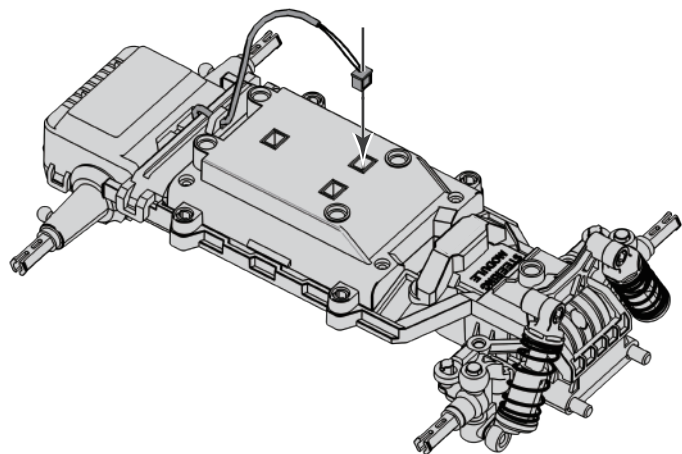

6

## BENÖTIGTE TEILE / REQUIRED PARTS



Verbinder / Latch C1 2x

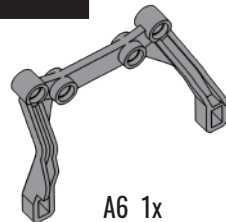

A6 1x



1



2

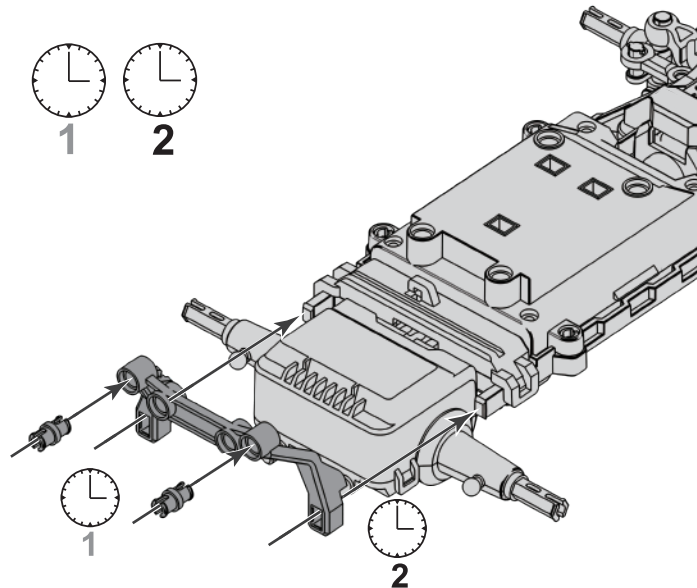

7

## BENÖTIGTE TEILE / REQUIRED PARTS

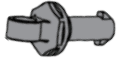

Stoßdämpfer B1  
Shock Absorber B1 2x



Feder  
Spring 2x

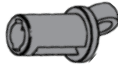

Dämpferrohr / Shock Tube B2 2x

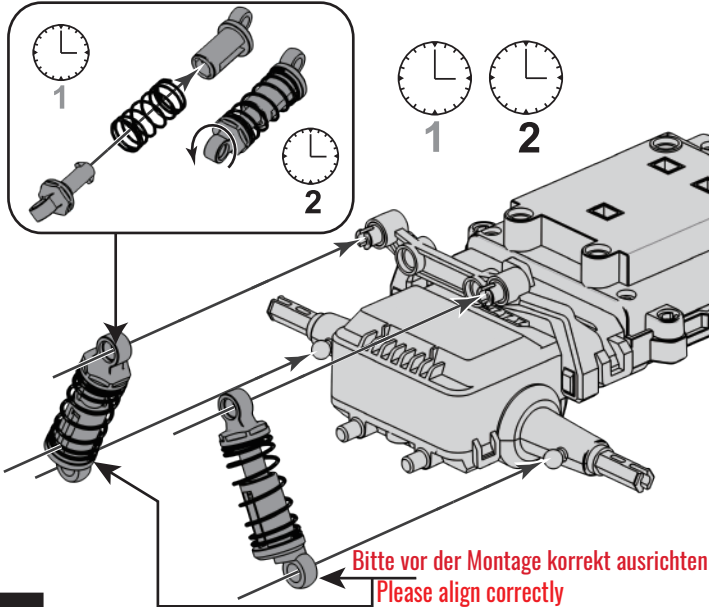

8

## FAHRZEUG SCHEMA / VEHICLE DIAGRAM

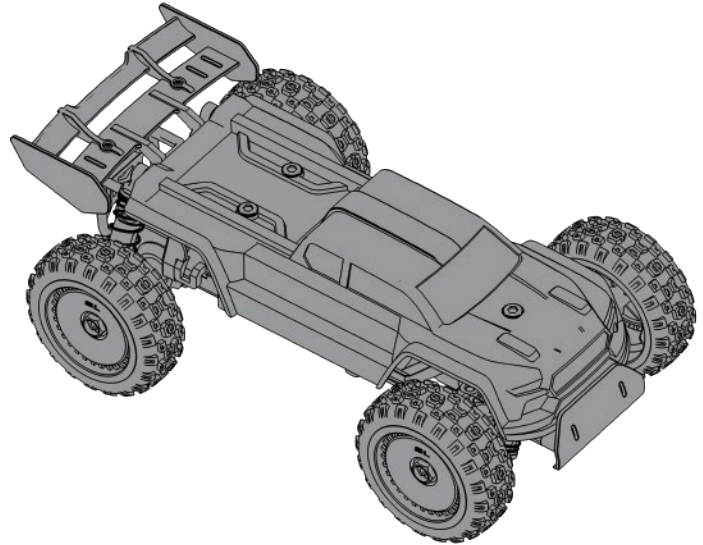

BENÖTIGTE TEILE / REQUIRED PARTS



Verbinder / Latch C1 3x

BENÖTIGTE TEILE / REQUIRED PARTS

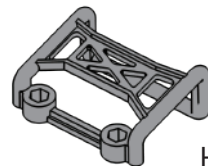

Hinterer Stoßfänger  
Rear Bumper F2-2 1x

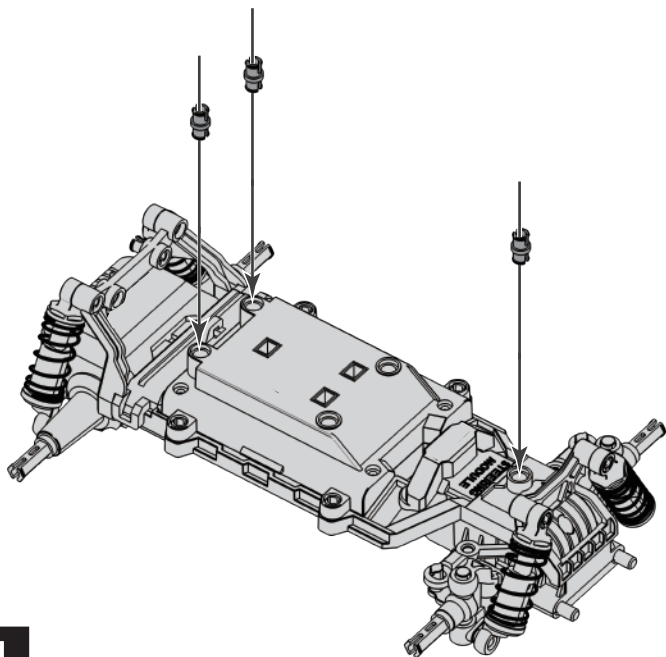

1

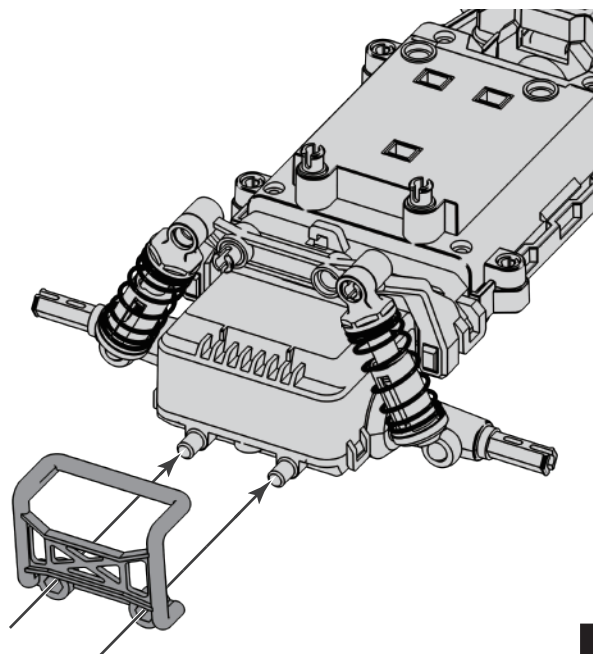

2



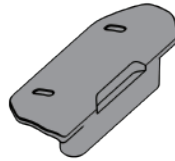

Stoßfänger / Bumper F2-1 1x

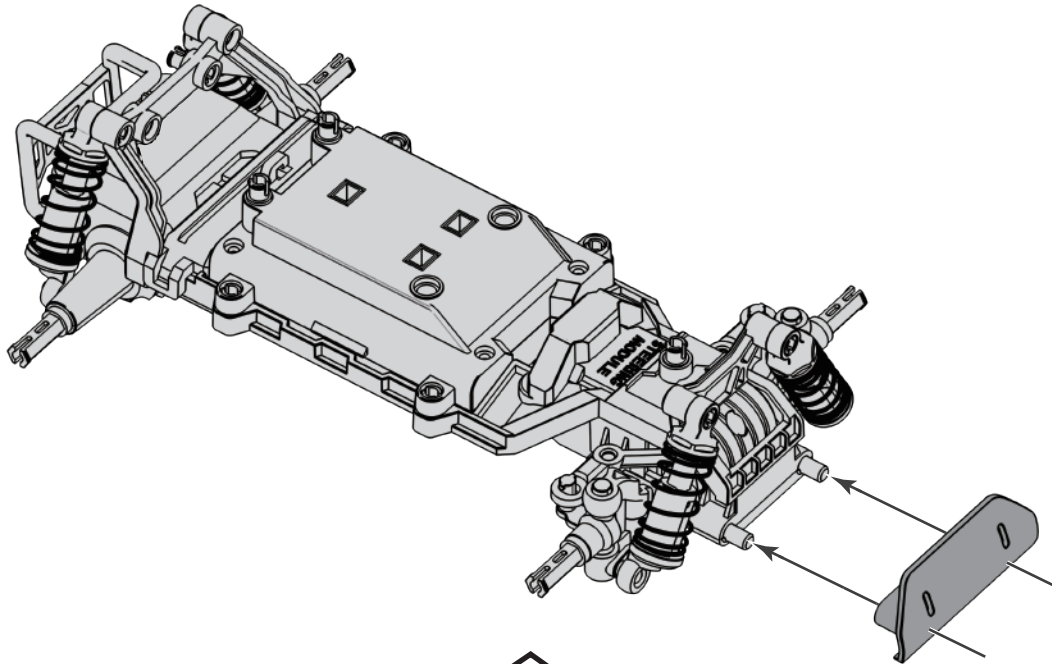

BENÖTIGTE TEILE / REQUIRED PARTS



Verbinder / Latch C1 2x

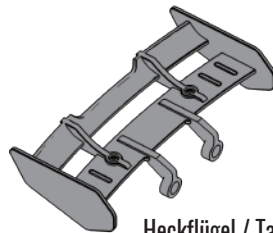

Heckflügel / Tail Fin F2-3 1x

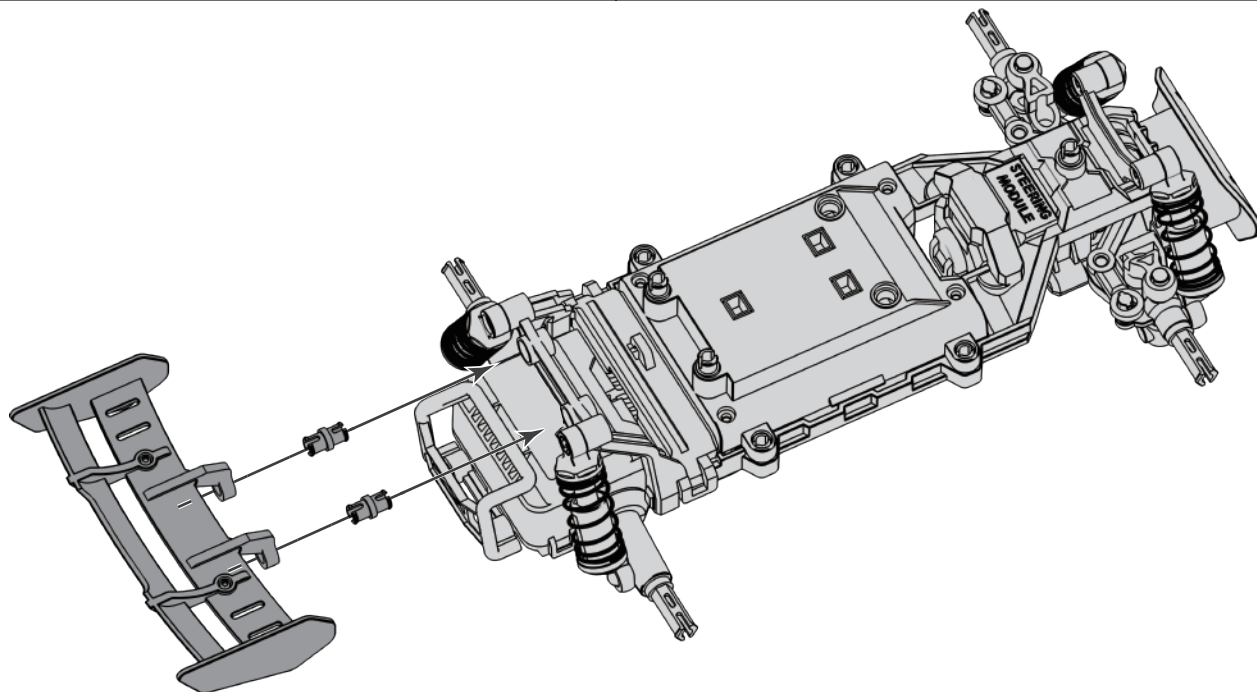

BENÖTIGTE TEILE / REQUIRED PARTS



Nuss / Nut 3x

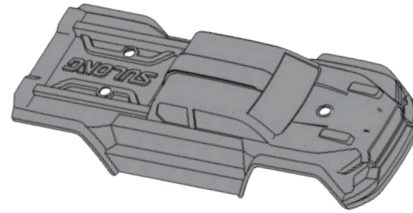

Karosserie / Bodyshell 1x

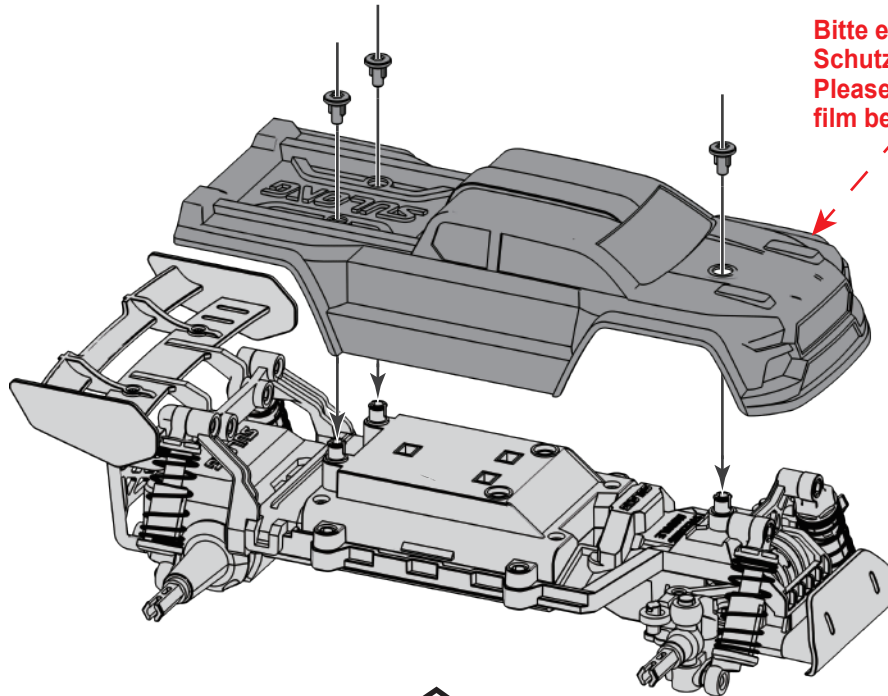

**Bitte entfernen Sie die Schutzfolie vor der Montage.  
Please remove the protective film before assembling.**

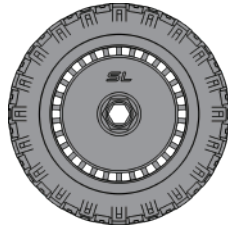

Räder / Wheels 4x

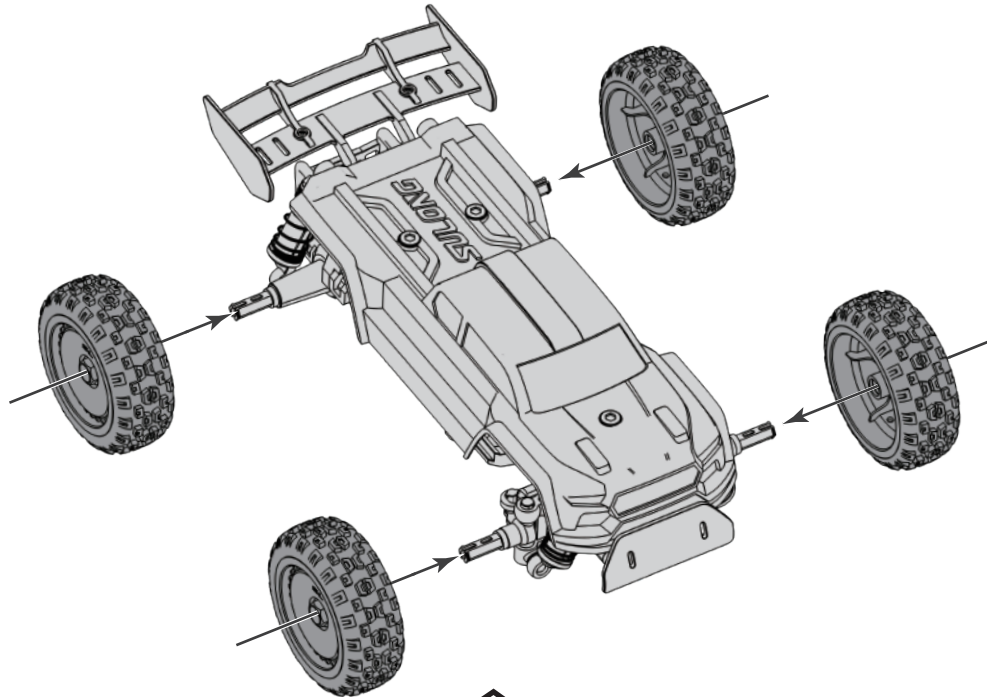



# ÜBER DIE FERNSTEUERUNG / ABOUT THE REMOTE CONTROL

## FERNSTEUERUNG / REMOTE CONTROL



## BATTERIEN EINLEGEN / BATTERY INSTALLATION

