

Betriebsanleitung | Mode d'emploi | Istruzioni per l'uso

Art. 961395

ITR75

Mobiles Klimagerät

Climatiseur mobile

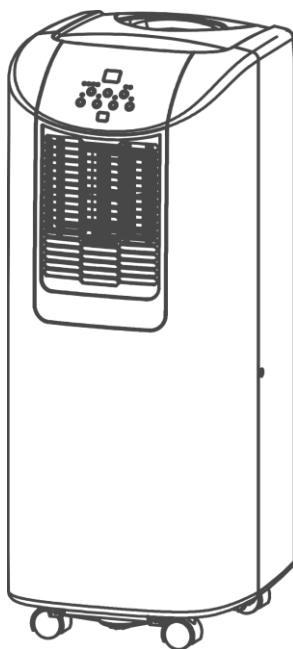

Climatizzatore mobile



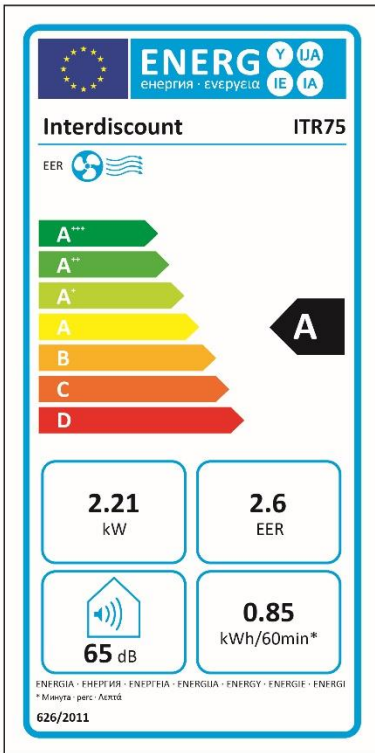

BETRIEBSANLEITUNG	5
MANUEL D'UTILISATION	21
ISTRUZIONI PER L'USO	37



A | Allgemeine Sicherheit

  	<p>Aus Sicherheitsgründen bitten wir Sie, die Bedienungsanleitung vor Inbetriebnahme sorgfältig zu lesen! Personen, die mit der Bedienungsanleitung nicht vertraut sind, dürfen das Gerät nicht bedienen.</p> <ul style="list-style-type: none"> A. Kein beschädigtes Kabel verwenden. B. Kabel nicht zusammendrücken oder knicken. C. Unbedingt senkrecht aufstellen. D. Nicht vor geöffneten Fenstern aufstellen. E. Nicht mit Chemikalien in Kontakt bringen. F. Nicht bei Wärmequellen aufstellen. G. Nicht in Wasser eintauchen. H. Keine Flüssigkeiten verschütten. I. Keine Gegenstände in das Gerät stecken. J. Kein Verlängerungskabel verwenden. K. Außer Reichweite von Kindern halten. L. Nicht selbst reparieren.
---	--

Sécurité générale

  	<p>Par mesure de sécurité, consulter attentivement ce manuel d'instructions! Les personnes qui ne sont pas familiarisées avec ce manuel d'instructions, ne doivent pas utiliser ce climatiseur. Nous vous conseillons de ranger ce manuel d'instructions dans un endroit sûr pour pouvoir le consulter ultérieurement.</p> <ul style="list-style-type: none"> A. Ne pas utiliser de câble endommagé. B. Ne pas serrer ou plier le câble. C. Placer sur une surface plane. D. Ne pas placer devant une fenêtre ouverte. E. Ne pas mettre en contact avec des produits chimiques. F. Ne pas placer auprès d'une source de chaleur. G. Ne pas immerger dans l'eau. H. Ne pas renverser. I. Ne rien introduire dans l'appareil. J. Ne pas utiliser de câble de rallonge. K. A tenir hors de portée des enfants. L. Ne pas réparer soi-même.
---	---



Avvertenze generali di sicurezza

	<p>Per motivi di sicurezza leggere attentamente il presente manuale di istruzioni. È sconsigliato l'utilizzo dell'apparecchio a coloro i quali non conoscano il contenuto del presente manuale.</p> <ul style="list-style-type: none">A. Non utilizzare cavi danneggiati.B. Non comprimere o piegare i cavi.C. Disporre l'apparecchio in posizione verticale.D. Non collocare l'apparecchio di fronte a finestre aperte.E. Non portare a contatto con prodotti chimici.F. Non collocare l'apparecchio in prossimità di fonti di calore.G. Non immergere in acqua.H. Non versare liquidi sull'apparecchio.I. Non infilare oggetti nell'apparecchio.J. Non utilizzare prolunghe.K. Tenere fuori dalla portata dei bambini.L. Non tentare di riparare l'apparecchio autonomamente.
---	--

Wichtige Teile

1. Lesen Sie zuerst die Bedienungsanleitung.
2. Wenden Sie sich im Zweifelsfall an Ihren Händler.

1. Griff
2. Funktionstasten
3. Luftauslass
4. Rolle
5. Lufteinlass
6. Abluftauslass
7. Kabelhalter
8. Wasserstöpsel / -auslass
9. Luftfilter
10. Lufteinlass
11. Fensteradapter
12. Abluftschlauch
13. Aktivkohlefilter
14. Ausziehbare Fenstermontagevorrichtung
15. Wasserschlauch
16. Fernbedienung

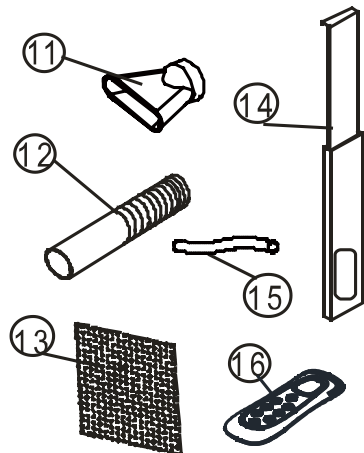
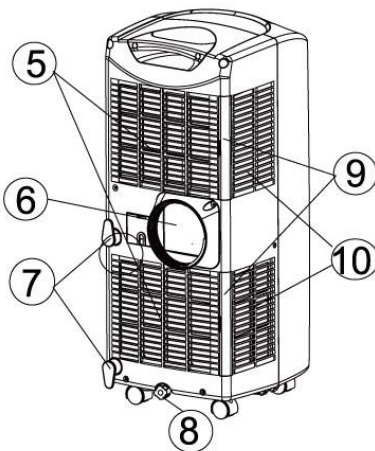
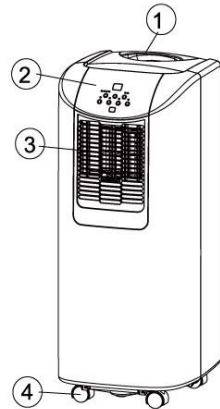

Sehr geehrte Damen und Herren,

wir gratulieren Ihnen zum Kauf Ihres Klimageräts. Außer der Luftkühlung hat dieses Klimagerät noch drei weitere Funktionen, nämlich Luftentfeuchtung, Luftumwälzung und Luftfilterung. Das mobile Klimagerät lässt sich sehr einfach bedienen und problemlos an einer anderen Stelle aufstellen. Sie haben ein Qualitätsprodukt gekauft, an dem Sie noch viele Jahre Freude haben werden, wenn Sie das Klimagerät auf sichere und sachgemäße Weise nutzen.

Um eine optimale Lebensdauer Ihres Klimagerätes zu gewährleisten, lesen Sie bitte zuerst diese Bedienungsanleitung. Wir wünschen Ihnen angenehme Kühle und viel Komfort mit Ihrem Klimagerät.

A | Sicherheitshinweise

Lesen Sie bitte vor der Anwendung des Geräts sorgfältig die Bedienungsanleitung und bewahren Sie sie für eine zukünftige Einsichtnahme auf. Das Gerät nur installieren, wenn die örtlich geltenden bzw. nationalen Vorschriften, Verordnungen und Normen erfüllt sind. Dieses Produkt ist für den Gebrauch als Klimagerät in Wohngebäuden bestimmt, und darf nur in trockener Umgebung, unter normalen Haushaltsverhältnissen, in Wohnräumen, Küchen und in Garagen verwendet werden.

Wichtig!

- Benutzen Sie das Gerät auf keinen Fall mehr, wenn das Kabel oder der Stecker beschädigt ist. Klemmen Sie das Kabel nicht ab und verhindern Sie Kontakt mit scharfen Kanten.
- Dieses Gerät muss gemäß den örtlich geltenden Vorschriften, Richtlinien und Normen installiert werden.
- Das Gerät eignet sich ausschließlich zum Betrieb im Innenbereich, in trockenen Räumen.

- Kontrollieren Sie die Netzspannung.
- Das Gerät eignet sich ausschließlich für den Anschluss an Steckdosen mit Schutzkontakt mit einer Anschlussspannung von 230 Volt / 50 Hz.
- Das Gerät muss immer über eine Steckdose mit Schutzkontakt angeschlossen werden. Sie sollten das Gerät auf keinen Fall anschließen, wenn der Stromanschluss nicht geerdet ist.
- Der Stecker sollte immer leicht zugänglich sein, wenn das Gerät angeschlossen ist.
- Lesen Sie diese Bedienungsanleitung bitte sorgfältig durch und befolgen Sie die Anweisungen.

Kontrollieren Sie vor dem Anschließen des Geräts, ob

- die Netzspannung mit den Angaben auf dem Typenschild übereinstimmt
- Steckdose und Stromanschluss für dieses Gerät geeignet sind
- der Stecker des Geräts richtig in die Steckdose passt
- das Gerät auf einem stabilen und flachen Untergrund steht

Lassen Sie die elektrische Anlage von einem Fachmann überprüfen, wenn Sie sich nicht sicher sind, dass alles in Ordnung ist.

- Das Klimagerät ist ein sicheres Gerät. Es wurde gemäß den CE-Sicherheitsnormen hergestellt. Dennoch sollten Sie – wie bei jedem elektrischen Gerät – bei der Benutzung vorsichtig sein.
- Die Luftzufuhr und die Luftaustritte niemals abdecken.

- Entleeren Sie den Wasserbehälter über den Wasserablass, bevor Sie das Gerät verschieben.
- Bringen Sie das Gerät auf keinen Fall mit Chemikalien in Berührung.
- Stecken Sie keine Gegenstände in die Öffnungen des Geräts.
- Bringen Sie das Gerät auf keinen Fall mit Wasser in Berührung. Besprühen Sie das Gerät auf keinen Fall mit Wasser und tauchen Sie es nicht in Wasser ein: Kurzschlussgefahr!
- Ziehen Sie immer erst den Stecker aus der Steckdose, bevor Sie das Gerät oder Teile des Geräts reinigen oder ersetzen.
- Schließen Sie das Gerät niemals über ein Verlängerungskabel an. Sollte keine geeignete Steckdose zur Verfügung stehen, dann lassen Sie diese von einem Elektro-Fachmann anlegen.
- Aus Sicherheitsgründen bitten wir um äußerste Vorsicht mit Kindern in der unmittelbaren Nähe des Geräts, dies gilt übrigens für alle elektrischen Geräte.
- Lassen Sie eventuelle Reparaturen, die nicht unter die regelmäßige Wartung fallen, ausschließlich von einem geprüften Kundendienstmonteur oder von Ihrem Fachhändler ausführen, da anderenfalls möglicherweise der Garantieanspruch erlischt.
- Ziehen Sie immer den Stecker aus der Steckdose, wenn das Gerät nicht in Betrieb ist.
- Lassen Sie ein beschädigtes Stromkabel ausschließlich vom Lieferanten oder von einer befugten Person / Kundendienststelle ersetzen.
- Dieses Gerät darf nicht von körperlich, geistig oder sensorisch eingeschränkten Personen (oder Kindern)

benutzt werden oder von Personen, die unzureichende Erfahrung und Kenntnisse haben, es sei denn dies erfolgt unter Aufsicht und Anleitung zur Verwendung des Geräts durch jemanden, der für die Sicherheit dieser Personen zuständig ist.

- Kinder sind zu beaufsichtigen, um sicherzugehen, dass sie nicht mit dem Gerät spielen.

Vorsicht

- Schließen Sie den Raum, in dem Sie das Gerät benutzen, niemals völlig luftdicht ab (auch nicht, wenn Sie zwei Luftschläuche verwenden). Damit verhindern Sie Unterdruck in diesem Raum. Negativer Druck (=Unterdruck) kann den sicheren Betrieb von Durchlauferhitzern, Öfen usw. stören.
- Nicht-Befolgen der Sicherheitsvorschriften kann zum Ausschluss der Garantie führen.
- Heben Sie das Gerät immer zu zweit an.



Kältemittel

- Verwenden Sie für das Enteisen und Reinigen der Einheit nur vom Hersteller empfohlene Hilfsmittel.
- Verwenden und/oder lagern Sie das Gerät nicht in einem Raum, mit Zündquellen wie offenem Feuer oder Gas.
- Beschädigen Sie nicht den Kältekreis.
- R290 ist geruchslos, ein Leck kann nicht am Geruch erkannt werden.
- Installieren, verwenden oder lagern Sie das Gerät nicht in Räumen die kleiner als 11m² sind.

- Dieses Gerät enthält das Kältemittel R290. R290 ist ein Kältemittel, das die europäischen Richtlinien erfüllt. R290 ist brennbar (GWP 3).
- Blockieren Sie nie die Luftansaug- und Abluftöffnung. Stecken Sie keine Gegenstände oder Finger in die Lüftungsöffnungen.
- Das Gerät muss so gelagert werden, dass es nicht beschädigt werden kann.
- Wird das Gerät in einem unbelüfteten Raum installiert, müssen Sie Vorkehrungen treffen, um mögliche Brände und Explosionen zu verhindern. Halten Sie Zünd- und Hitzequellen (Feuer, Öfen, Funken, Zigaretten) auf Distanz.
- Arbeiten am Kältekreis sowie anderen Teilen des Geräts dürfen nur vom Fachmann durchgeführt werden.

	<p>Achtung! Dieses Gerät wird mit dem Kältemittel R290 betrieben, welches umweltfreundlich, aber dennoch hoch entzündlich ist. Halten Sie das Gerät von Zünd- und Hitzequellen fern.</p>
--	--

B | Aufstellen

Wichtig

Bevor das Klimagerät eingeschaltet wird, muss das Gerät mindestens 2 Stunden in aufrechter Position stehen.

Dieses Gerät ist tragbar und kann leicht von einem Raum in einen anderen verschoben werden. Beachten Sie dann Folgendes:

1. Sorgen Sie dafür, dass das Gerät aufrecht und auf einem ebenen Untergrund steht.
2. Benutzen Sie das Gerät nicht im Badezimmer, in der Dusche oder in einer anderen feuchten Umgebung.
3. Im Hinblick auf gute Luftumwälzung müssen rings um das Gerät mindestens 50 cm frei bleiben.
4. Schliessen Sie ein Ende des Abluftschlauches an die Rückseite des Gerätes an. Schließen Sie das andere Schlauchende direkt an der Fensterdurchführung an.
5. Sorgen Sie dafür, dass die Fensterdurchführung freien Durchgang nach draußen hat. Schließen Sie dabei das Fenster bzw. die Tür so weit wie möglich.

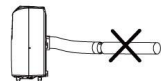
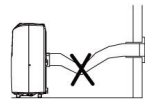
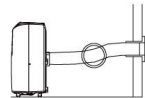
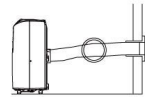

Achtung

Der flexible Abluftschlauch kann bzw. die flexiblen Abluftschläuche können bis zu einer Länge von ca. 1500 mm gedehnt werden. Die Länge des Schlauches bzw. der Schläuche wurde auf der Grundlage der Leistung des Geräts berechnet. Die Verwendung anderer Schläuche oder Verlängerungsstücke kann zu fehlerhaftem Betrieb führen. Der Luftdurchfluss darf nicht behindert werden. Ist dies der Fall, kann es zu einer Überhitzung des Geräts oder zur Bildung von Kondenswasser im Abluftschlauch kommen. Sorgen Sie daher dafür, dass die Schläuche keine Knicke oder scharfe Kurven enthalten. Damit das Ergebnis optimal ist, müssen die Luftschläuche während des Betriebs des Klimageräts kürzer als 1 Meter sein.

C | Bedienung

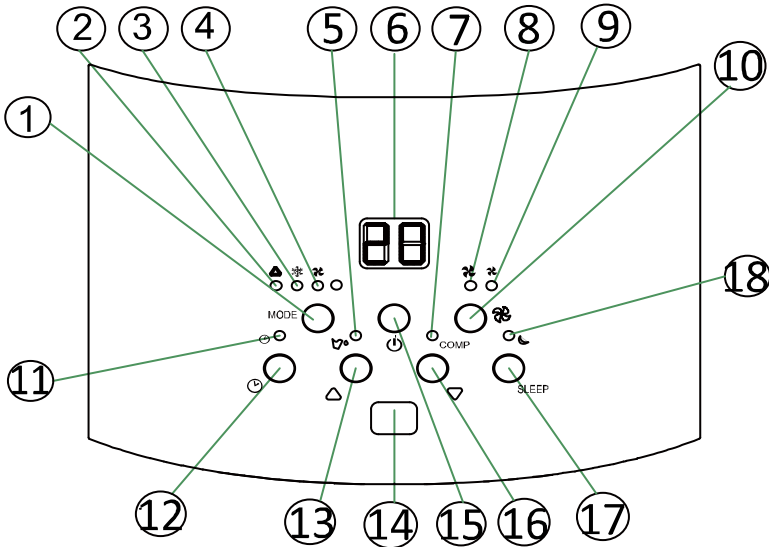

1. Betriebsart-Taste
2. Kontrollleuchte Automatikbetrieb
3. Kontrollleuchte Kühlbetrieb
4. Kontrollleuchte Luftumwälzbetrieb
5. Kontrollleuchte Wasserbehälter voll
6. Anzeige
7. Kontrollleuchte Kompressorbetrieb
8. Kontrollleuchte Gebläsegeschwindigkeit hoch
9. Kontrollleuchte Gebläsegeschwindigkeit niedrig
10. Gebläsegeschwindigkeitstaste
11. Kontrollleuchte Schaltuhrbetrieb
12. Schaltuhr-Taste
13. Taste Temperatur erhöhen
14. Empfänger für das Fernbedienungssignal
15. Ein / Aus Taste
16. Taste Temperatur senken
17. Schlafbetriebstaste
18. Kontrollleuchte Schlafbetrieb

Inbetriebnahme

Durch Drücken der ON/OFF Taste startet das Gerät im Automatik-Modus (Auto).

Automatik-Modus

Im Auto-Modus kühlt oder lüftet das Gerät. Dies ist abhängig von der Umgebungstemperatur und dem Einstellwert.

Standard-Einstellung im Automatik-Modus: Wenn die Umgebungstemperatur im Auto-Betrieb über 23°C liegt, kühlt das Gerät bis zum Einstellwert - Werkseinstellung 24°C. Während dieses Vorgangs leuchtet die LED-Anzeige grün.



Wenn die Umgebungstemperatur kleiner oder gleich ist, (\leq) als 23°C stellt das Gerät automatisch in den Lüftungsbetrieb um. Die LED-Anzeige leuchtet grün.



Sollwert-Einstellung im automatischen Kühlbetrieb von 18-32°C

Wenn Sie den Sollwert auf 24°C einstellen, beginnt das Gerät bei 28°C (Sollwert +4°C) zu kühlen, bis es die Umgebungstemperatur von +26°C (Sollwert +2°C) erreicht hat. Anschließend wechselt das Gerät wieder in den Lüftungsbetrieb.

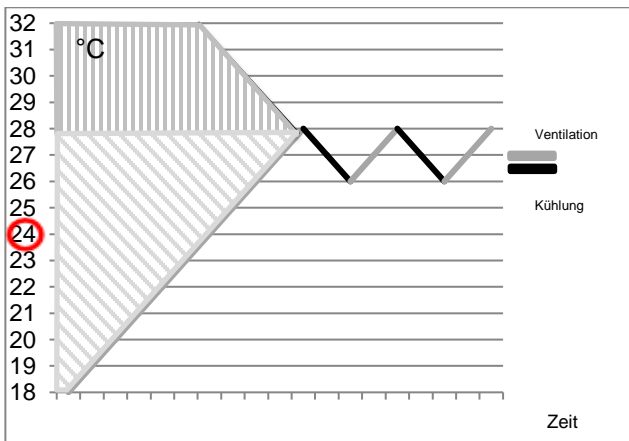

Einstellungsfunktionen



Drücken Sie MODE um den Arbeitsmodus festzusetzen: Automatik-Betrieb, Kühlen oder Lüften.

Temperatureinstellung

1. Drücken Sie 'Temperatur rauf' oder 'Temperatur runter' um die gewünschte Temperatur einzustellen.
2. Das Anzeigefenster zeigt die eingestellte Temperatur an, wenn Sie 'Temperatur rauf' oder 'Temperatur runter' drücken, sonst wird nur die Temperatur im Raum angezeigt.
3. Die voreingestellte Temperatur ist 24°C.

Lüftungs-Funktion

In dieser Funktion wälzt das Gerät die Luft ausschließlich um. Die angesaugte Luft wird gefiltert. Wenn das Gerät auf diese Funktion eingestellt ist, sind folgende Handlungen möglich:

- Über die Taste  stellen Sie die gewünschte Gebläsegeschwindigkeit ein.
Wenn Sie auf die Taste  drücken, wechselt die Gebläsegeschwindigkeit folgendermaßen:
 - Höchste Geschwindigkeit
 - Niedrigste Geschwindigkeit

Beim Ausschalten des Geräts wird die zuletzt eingestellte Funktion gespeichert.

1. Auf Wunsch können Sie die Timerfunktion benutzen. Mittels dieser Funktion schaltet sich das Gerät zu einer vorab eingestellten Zeit ein oder aus. Gehen Sie dazu folgendermaßen vor:
 1. Drücken Sie die Schaltuhr-Taste, um die gewünschte Betriebszeit einzustellen. (1 bis 12 Stunden, die Schaltuhr-Kontrollleuchte leuchtet auf). Nach Ablauf der eingestellten Zeit schaltet sich das Gerät automatisch aus. Wenn Sie die Schaltuhrtaste drücken, erscheint in der Anzeige die eingestellte Stundenzahl. Wird die Schaltuhrtaste nicht gedrückt, dann läuft das Gerät im Dauerbetrieb.
 2. Durch Drücken der Schaltuhr ohne Einschalten der anderen Funktionen können Sie voreinstellen, wann das Gerät laufen soll. Wenn Sie beispielsweise die Schaltuhr auf „2“ einstellen, schaltet sich das Gerät nach zwei Stunden automatisch ein.

Anmerkungen!

Zur Verlängerung der Lebensdauer des Kompressors wurde er so eingestellt, dass er erst 3 Minuten nach dem (Wieder-)Einschalten anfängt zu arbeiten. Das Kühlsystem schaltet ab, wenn die Umgebungstemperatur niedriger ist als die eingestellte Temperatur. Die Ventilation findet jedoch weiterhin auf dem eingestellten Niveau statt. Wenn die

Umgebungstemperatur über die eingestellte Temperatur steigt, beginnt die Kühlung wieder zu arbeiten.

Schlafbetrieb

Durch Drücken der Sleep-Taste steigt die Solltemperatur in der ersten Stunde um 1 °C und in der nächsten Stunde erneut um 1 °C. Danach hält das Gerät seine Temperatur. Die Gebläsegeschwindigkeit bleibt niedrig. Nach dem erneuten Drücken der Sleep-Taste schalten die Solltemperatur und die Gebläsegeschwindigkeit wieder auf die Voreinstellung zurück. Im Schlafbetrieb schaltet sich das Gerät nach zwölf Stunden automatisch aus.

Anmerkungen!

Diese Funktion kann im Automatik- und Gebläsebetrieb nicht gewählt werden.

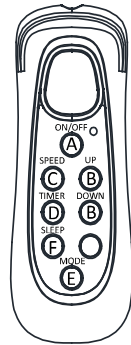

Fernbedienung

- A. Ein/Aus-Schalter
- B. Schaltflächen zum Einstellen des Thermostats
- C. Gebläsegeschwindigkeitsschaltfläche
- D. Schaltfläche Timer
- E. Betriebsart-Schaltfläche
- F. Sleep-Taste

Mit der Fernbedienung lassen sich die Funktionen des Bedienfelds aktivieren. Richten Sie die Vorderseite der Fernbedienung auf das Bedienfeld. Die Entfernung zum Klimagerät sollte nicht mehr als 5 m betragen. Legen Sie vor Gebrauch 2 Stück AAA-Batterien ein.

- Verwenden Sie nur Batterien desselben Typs. Wir empfehlen die Verwendung von Alkaline- oder aufladbaren Batterien.
- Wechseln Sie immer alle Batterien gleichzeitig aus. Mischen Sie keine neuen mit verbrauchten Batterien.
- Legen Sie die Batterien immer mit der richtigen Polarität ins Fach ein.
- Verbrauchte Batterien müssen sofort aus dem Gerät entfernt werden.
- Aufladbare Batterien müssen vor dem Aufladen entfernt und mit einem externen Ladegerät geladen werden.
- Bei längerem Nichtgebrauch sollten die Batterien ebenfalls entfernt werden, um Schäden durch auslaufende Säure zu vermeiden.
- Die Batterien dürfen nicht in Kinderhände gelangen.
- Aufladbare Batterien müssen unter Aufsicht von Erwachsenen geladen werden.
- Nicht aufladbare Batterien dürfen nicht geladen werden.

- Die Batterien dürfen nicht auseinandergenommen, kurzgeschlossen und im Feuer entsorgt werden.
- Verbrauchte Batterien und Akkus sind Sondermüll und dürfen nicht in den Kehricht geworfen werden. Bringen Sie sie zur Verkaufs- oder einer anderen Sammelstelle zurück, wo sie der fachgerechten und umweltfreundlichen Entsorgung und Wiederaufbereitung zugeführt werden.

D | Luftfilter

Setzen Sie die den Aktivkohlefilter in die Filterhalterung hinten/oben ein.

- Nehmen Sie die Filterhalterung aus dem Gerät.
- Öffnen Sie die Filterhalterung und setzen Sie den Aktivkohlefilter in die Filterhalterung ein. Der Aktivkohlefilter muss nur beim Filter hinten/oben eingesetzt werden.
- Setzen Sie die Filterfixierung wieder in die Halterung ein.
- Setzen Sie die Filterhalterung wieder in das Gerät ein.

Zum Herausnehmen und Einsetzen des Filters siehe die nebenstehenden Abbildungen.

Die Siebfilter sollten regelmäßig (1x pro Woche) mit dem Staubsauger gereinigt werden, um eine Blockade des Luftstromes zu vermeiden. Beim Luftaustritt vorne sowie auch bei der Luftansaugöffnung hinten/unten muss kein Aktivkohlefilter eingesetzt werden.

Hinweis!

Benutzen Sie das Klimagerät niemals ohne die Filter.

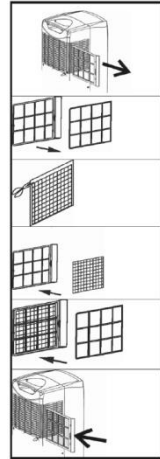

E | Luftstromrichtung

Mit dem Umklappen der Lamellen lässt sich die Richtung des Luftstroms ändern.

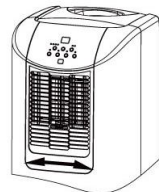

F | Entleerung des Wassertanks

Unter extremen Bedingungen muss der eingebaute Wasserbehälter möglicherweise entleert werden. Wenn der Wasserbehälter voll ist, leuchtet die Lampe auf und es ertönt ein ununterbrochener hoher Warnton. Die Klimaanlage schaltet sich dann automatisch aus. Zum Entleeren des Wasserbehälters gehen Sie folgendermaßen

vor:

1. Versuchen Sie nicht, das Gerät zu transportieren. Bei heftigen Bewegungen kann Wasser austreten.
2. Stellen Sie zunächst das Gerät aus und ziehen Sie dann den Stecker aus der Steckdose.
3. Stellen Sie eine Schale oder eine passende Schüssel auf den Boden unter die Abflussöffnung.
4. Ziehen Sie den Gummistopfen aus dem Abfluss und lassen Sie das Wasser aus dem Behälter laufen ($\pm 0,8$ L).
5. Schieben Sie den Stopfen wieder in den Abfluss und schalten Sie das Gerät wieder ein. Die Kontrollleuchte muss jetzt aus sein.

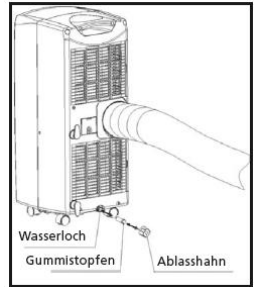

Anmerkung

Während der Benutzung als Klimaanlage wird unter normalen Umständen das Kondenswasser durch den Abluftschlauch abgeführt.

Entfeuchtung

Wenn das Klimagerät (hauptsächlich) als Entfeuchter eingesetzt wird, keinen Abluftschlauch verwenden um die warme Luft im Raum zu behalten. Ein fester Wasserabfluss ist notwendig und bequem. Sie müssen in diesem Fall allerdings einen Wasserablaufschlauch anschließen, dessen anderes Ende Sie zu einem geeigneten Abfluss legen.

G | Anschluss an einen festen Ablass

1. Schalten Sie zunächst das Gerät aus und ziehen Sie dann den Stecker aus der Steckdose.
2. Stellen Sie einen Topf oder eine Schüssel auf den Boden unter dem Wasserablass, um eventuell austretendes Wasser aufzufangen.
3. Ziehen Sie den Gummistopfen aus dem Wasserablass.
4. Schieben Sie einen Wasserablassschlauch über den Wasserabfluss.
5. Lassen Sie das andere Ende des Wasserablassschlauchs zu einem geeigneten Ort (Abfuhr im Boden) laufen. Achten Sie insbesondere darauf, dass der Abluftschlauch nicht verdreht oder geknickt ist.

H | Wartung

Achtung

Schalten Sie das Gerät aus und ziehen Sie den Netzstecker, bevor Sie das Gerät oder den Filter reinigen.

Das Gehäuse mit einem feuchten Tuch reinigen. Verwenden Sie keine aggressiven

Chemikalien, Benzin, Lösungsmittel oder andere Reinigungsmittel. Anweisungen zur Pflege der Filter siehe Kapitel D (Luftfilter).

Anmerkung

Gebrauchen Sie das Gerät nie ohne Siebfilter.

I | Aufbewahrung

1. Entleeren Sie den Wasserbehälter (siehe Kapitel F).
2. Reinigen Sie den Gewebefilter (siehe Kapitel D).
3. Schalten Sie das Gerät 2 Stunden im Ventilatormodus ein, sodass das Innere des Gerätes vollständig trocknen kann.
4. Das Stromkabel aufrollen, das Gerät vor Staub schützen und an einem trockenen Ort aufbewahren.

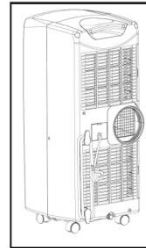

J | Fehlerbehebung

Störung	Ursache	Lösung
Das Gerät funktioniert nicht.	Keine Stromzufuhr.	Gerät an einer Steckdose mit Netzspannung anschließen.
	Wassertank-Anzeige leuchtet auf.	Entleeren Sie den Wasserbehälter (siehe Kapitel F).
Das Gerät lässt nach.	Steht in der Sonne.	Vorhang schließen.
	Fenster oder Türen offen, viele Leute oder Hitzequelle im Raum.	Schließen Sie Fenster bzw. Türen oder stellen Sie eine zusätzliche Klimaanlage auf.
	Der Filter ist schmutzig.	Filter reinigen.
	Luftzug oder Luftauslass blockiert.	Blockierung entfernen.
	Umgebungstemperatur niedriger als der eingestellte Wert.	Temperatureinstellung ändern.
Das Gerät ist zu laut.	Gerät steht auf einer unebenen Fläche.	Auf eine ebene Fläche stellen (geringere Vibrationen).
Der Kompressor funktioniert nicht.	Der Hitzeschutz ist möglicherweise aktiviert worden.	Warten Sie 3 Minuten bis die Temperatur gesunken ist, und schalten Sie das Gerät dann wieder ein.
Gerät reagiert nicht auf Fernbedienung.	Entfernung zu groß.	Richten Sie die Fernbedienung auf das Bedienfeld < 5m.
	Fernbedienung nicht im Erkennungsbereich des Bedienfelds.	
	Batterien leer.	Tauschen Sie die Batterien aus.

Versuchen Sie niemals, das Gerät selbst auseinander zu nehmen oder zu reparieren. Bei unsachgemäßen Reparaturen erlischt der Garantieanspruch. Durch unsachgemäße Reparaturen können Gefahren für den Benutzer entstehen.

K | Technische Daten

Angegebene Werte sind Richtwerte, Änderungen vorbehalten

Modell		ITR75
Kühlleistung*	BTU / h	7'600
	W	2'210
Leistungsaufnahme	W	840
Stromverbrauch nom.	A	3.8
Spannung	V / Hz	220 - 240 / 50
Luftumwälzvol. max.	m ³ / h	310
Entfeuchtung max.**	L / 24 h	18
Kompressortyp		Rotierend
Kältemittel	Typ	R290
Thermostat	°C	18 – 32
Ventilatorstufen		2
Abmessungen (BxHxT)	mm	305 x 752 x 383
Nettogewicht	kg	22

- Die Messbedingungen für obgenannte Werte beziehen sich auf EN14511:
Kühlen –DB = 35°C; WB =24°C
DB= Trockentemperatur = Raumtemperatur
WB=Feuchtttemperatur = relative Feuchtigkeit
- Die Prüfbedingungen für das Ratinglabel beziehen sich auf EN60335-2-40
- Strom und Absicherung: F2AL250V oder T2AL250V
- Die mit * markierten Daten können aus technischen Gründen variieren: für mehr Details beziehen Sie sich bitte auf das Ratinglabel auf der Rückseite des Geräts.

Elektroartikel gehören nicht in den Hausmüll. Bitte entsorgen Sie sie den örtlichen Vorschriften gemäß.
Erkundigen Sie sich eventuell bei der Behörde oder bei Ihrem Händler.



Pièces principales

1. Lisez préalablement le manuel d'utilisation.
2. En cas de doute, contactez votre revendeur.

1. Poignée
2. Boutons de commande
3. Sortie d'air
4. Roulette
5. Entrée d'air
6. Évacuation d'air
7. Range cordon
8. Bouchon de drainage
9. Filtre à air
10. Entrée d'air
11. Adaptateur pour la fenêtre
12. Tuyau d'évacuation
13. Filtre à charbon actif
14. Dispositif de montage extensible pour la fenêtre
15. Tuyau de vidange
16. Télécommande

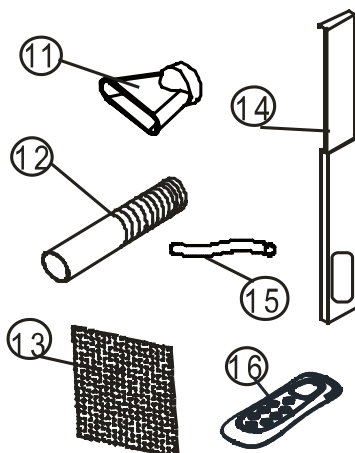
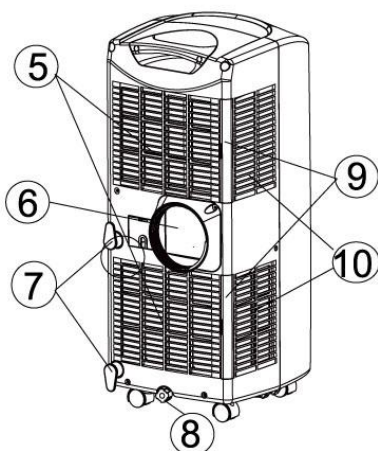
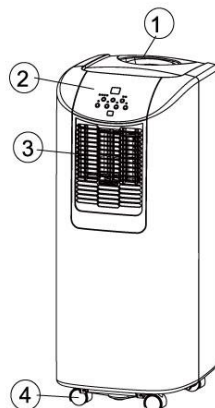

Madame, Monsieur,

Toutes nos félicitations pour l'achat de votre climatiseur. Outre le refroidissement de l'air, ce climatiseur possède trois autres fonctions, à savoir la déshumidification, la circulation et la filtration de l'air. Le climatiseur roulant est très facile à utiliser et à déplacer. Vous venez d'acquérir un produit de qualité dont vous pourrez profiter pendant de longues années à condition de l'utiliser de façon adéquate. C'est pourquoi nous vous invitons à lire d'abord ce mode d'emploi, pour assurer une durée de vie optimale à votre climatiseur. Nous vous souhaitons beaucoup de fraîcheur et de confort avec votre climatiseur.

A | Prescriptions de sécurité

Lisez attentivement ce manuel d'utilisation avant d'utiliser l'appareil et conservez-le pour toute référence ultérieure. Installez cet appareil uniquement s'il est conforme à la législation, aux ordonnances et aux normes locales et nationales. Ce produit a été conçu pour être utilisé comme climatiseur dans des maisons résidentielles, et il doit être utilisé uniquement dans des endroits secs, dans des conditions domestiques normales et en intérieur, dans un séjour, une cuisine ou un garage.

Important!

- N'utilisez jamais l'appareil avec un cordon ou une fiche électrique endommagé. Ne serrez jamais le cordon électrique et évitez tout contact avec des arêtes tranchantes.
- L'installation doit entièrement répondre aux réglementations, ordonnances et normes en vigueur localement.
- L'appareil est conçu exclusivement pour une utilisation dans un lieu sec, à l'intérieur de la maison.

- Vérifiez la tension du réseau. Cet appareil est conçu uniquement pour une prise de courant avec mise à la terre avec une tension de raccordement de 230 V / 50 Hz.
- L'appareil DOIT toujours être branché sur une prise de terre. Si l'alimentation électrique n'est pas connectée à la terre, l'appareil ne doit absolument pas être branché.
- La fiche électrique doit toujours être facilement accessible lorsque l'appareil est branché.
- Lisez soigneusement ce manuel et suivez les instructions.

Avant de brancher l'appareil, vérifiez si:

- la tension de raccordement est bien la même que celle indiquée sur la plaque signalétique.
- la prise et l'approvisionnement en courant sont bien adaptés à l'appareil.
- la fiche électrique rentre bien dans la prise de contact.
- l'appareil est bien posé sur une surface plane et stable.

Si vous n'êtes pas certain que tout est en ordre, faites vérifier l'installation électrique par un professionnel.

- Cet appareil est fabriqué selon les normes de sécurité CE. Soyez cependant prudent lors de son utilisation, comme avec tout autre appareil électrique.
- Ne couvrez jamais la grille d'entrée et de sortie d'air.
- Avant de déplacer l'appareil, videz le réservoir d'eau par l'ouverture prévue à cet effet.

- Ne mettez jamais l'appareil en contact avec des produits chimiques.
- N'introduisez aucun objet dans les ouvertures de l'appareil.
- Pour éviter tout risque de court-circuit, ne mettez JAMAIS l'appareil en contact avec de l'eau. Ne pas le vaporiser ni le tremper dans de l'eau.
- Débranchez toujours l'appareil avant d'en nettoyer ou d'en changer une pièce.
- Ne branchez JAMAIS l'appareil sur une rallonge électrique. Si vous ne disposez pas de prise de courant avec mise à la terre, faites assurer l'installation par un électricien reconnu.
- Comme avec tous les appareils électriques, soyez prudent et attentif lorsque des enfants se trouvent près de l'appareil.
- Si une éventuelle réparation est nécessaire (en dehors des activités d'entretien), faites-la exécuter par un technicien agréé ou par votre distributeur. Dans le cas contraire, vous risquez d'annuler votre garantie.
- Débranchez toujours l'appareil lorsque vous ne l'utilisez pas.
- Si le cordon électrique de l'appareil est endommagé, faites-le toujours changer par votre distributeur, le service après-vente ou un technicien agréé.
- Cet appareil n'est pas conçu pour des utilisateurs (y compris les enfants) qui présentent un handicap moteur, mental ou sensoriel, ou qui manquent d'expérience et de connaissances, sauf s'ils sont surveillés par une personne responsable de leur sécurité.

- Surveillez les enfants présents, ils ne doivent en aucun cas jouer avec l'appareil.

Attention!

- Ne jamais utiliser l'appareil dans une pièce fermée hermétiquement sous risque de créer une pression négative, ce qui peut perturber le fonctionnement et la sécurité des chauffe-eaux, hottes aspirantes, fours etc.
- Le non-respect des instructions peut conduire à une annulation de la garantie de l'appareil
- Il faut seulement soulever l'appareil à deux.



Agent frigorifique

- Utilisez pour le dégivrage et nettoyage de l'unité seulement des outils recommandés du fabricant.
- N'utilisez et/ou ne stockez pas l'appareil dans une pièce avec des sources de feu comme un four ou du gaz dedans.
- N'endommagez pas le circuit frigorifique.
- N'installez, n'utilisez ou ne stockez pas l'appareil dans des pièces plus petits que 11m².
- Cet appareil contient l'agent frigorifique R290. R290 est un agent frigorifique, lequel correspond avec les normes européennes et est inflammable (GWP 3).
- Ne bloquez pas l'aspiration et la sortie d'air. Ne poussez pas d'objets ou doigts dans les fentes.
- Cet appareil doit être stocké d'une façon que l'appareil ne soit pas endommagé.

- Si l'appareil est installé dans une pièce avec mauvaise aération, veuillez vous occuper des précautions pour éviter des incendies et explosions éventuels. Gardez des sources de feu et chaleur à distance (feu, four, cigarettes, étincelles).
- Des travaux au circuit frigorifique et des autres pièces de l'appareil doivent être fait par un spécialiste.

	<p>Attention! Cet appareil fonctionne avec l'agent frigorifique R290, lequel est écologique mais quand-même inflammable. Gardez l'appareil à distance des sources de chaleur et des sources de feu.</p>
---	---

B | Mise en place

Attention

Avant la mise en service de votre climatiseur, celui-ci doit avoir été en position verticale pendant au moins 2 heures.

Le climatiseur est mobile et peut aisément être déplacé. Si déplacement:

1. Veillez à ce que l'appareil soit bien en position verticale et sur un sol plat.
2. Ne pas utiliser l'appareil dans une salle de bain ou près d'une douche, ni dans tout autre environnement humide.
3. Pour une bonne circulation de l'air, gardez un espace minimum de 50 cm autour de l'appareil.
4. Branchez une extrémité du tuyau pour l'évacuation de l'air au côté postérieur de l'appareil. Branchez l'autre extrémité du tuyau au raccordement pour la fenêtre.
5. Veillez à ce que le raccordement de fenêtre puisse sortir sans entrave de la fenêtre entrouverte. Pour cela, fermez la fenêtre ou la porte au maximum.

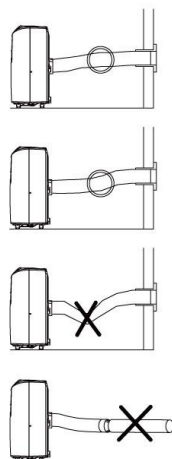

Remarque

Le(s) tuyau(x) flexible(s) d'évacuation d'air peut/peuvent mesurer jusqu'à 1500 mm environ. La longueur de ces tuyaux a été calculée en fonction de la capacité de l'appareil. L'utilisation d'autres tuyaux ou extensions peut endommager l'appareil. L'air doit pouvoir circuler librement. Dans le cas contraire, il existe un risque de surchauffe ou de condensation d'eau dans le tuyau d'évacuation d'air. C'est pourquoi vous devez veiller à ce qu'il n'y ait pas de pliures ni de torsades dans le tuyau d'évacuation. Pour un résultat optimal, la longueur du tuyau doit rester inférieure à 1 mètre lorsque le climatiseur est en marche.

C | Commande

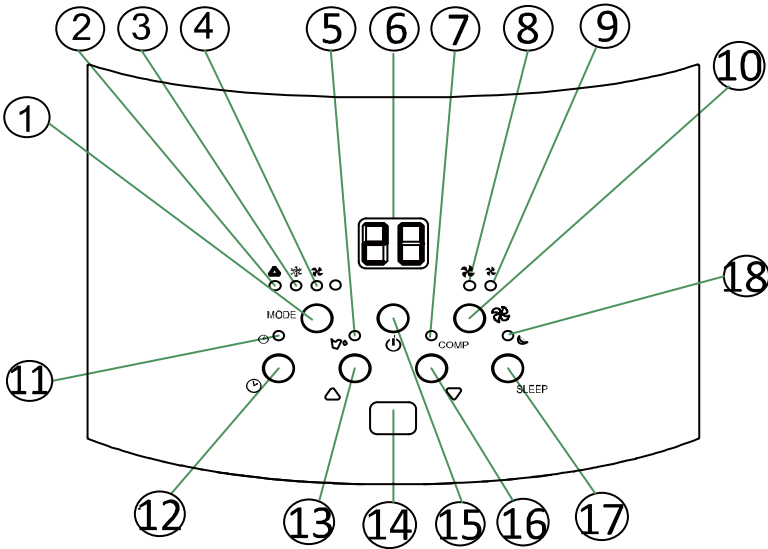

1. Bouton mode
2. Indicateur de mode Auto
3. Indicateur de mode Climatisation
4. Indicateur de mode Circulation d'air
5. Indicateur réservoir d'eau plein
6. Écran
7. Indicateur du compresseur
8. Indicateur ventilation à grande vitesse
9. Indicateur ventilation à vitesse réduite
10. Sélection du ventilateur
11. Indicateur de minuterie
12. Touche de minuterie
13. Augmentation de la température
14. Récepteur du signal de télécommande
15. Marche / Arrêt
16. Baisse de la température
17. Mode Veille
18. Indicateur de veille

Mise en service

En appuyant sur le bouton ON / OFF, l'appareil démarre en mode automatique (Auto).

Mode automatique

En mode Auto l'appareil refroidit ou ventile en fonction de la température ambiante et du réglage.

Réglage standard en mode automatique: Si la température ambiante en mode automatique est au-dessus de 23°C, l'appareil se refroidit jusqu'à 24°C. Au cours de ce processus, le témoin LED s'allume en vert.



Lorsque la température ambiante est inférieure ou égale à (\leq) 23°C, le dispositif se met automatiquement en mode de ventilation. Le témoin LED est éclairé en vert.

**Réglage consigne en mode de refroidissement automatique de 18-32°C**

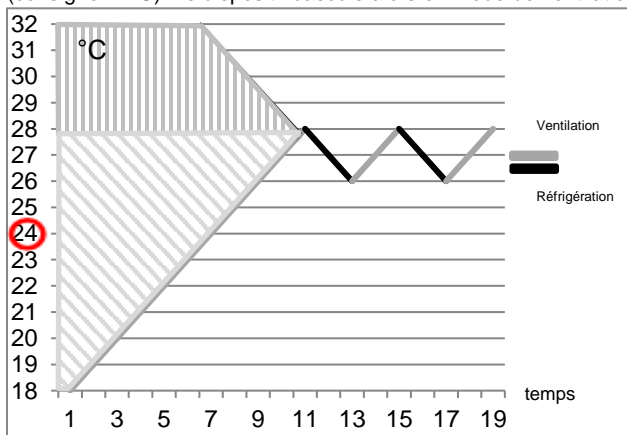

Si vous définissez la valeur de consigne à 24°C, l'appareil commencera à refroidir à 28°C (point de consigne +4°C) jusqu'à ce qu'il atteigne une température ambiante de 26°C (consigne +2°C). Le dispositif bascule alors en mode de ventilation.



Circulation d'air

Avec cette fonction, l'appareil fait uniquement circuler l'air. L'air entrant est filtré.

Si l'appareil est réglé sur cette fonction, vous avez les possibilités suivantes:

- Avec la touche  vous pouvez régler la vitesse de ventilation. Appuyez plusieurs fois sur la touche  pour faire défiler les différentes vitesses de ventilation de l'appareil :
 - Vitesse élevée
 - Vitesse basse

Lorsque vous éteignez l'appareil, la dernière fonction utilisée sera gardée en mémoire.

1. Si vous le souhaitez, vous pouvez également utiliser la fonction minuterie. Celle-ci vous permet de régler la durée de fonctionnement de l'appareil à l'avance. Pour cela, procédez comme suit:
 1. Appuyez sur le bouton TIMER de la minuterie pour programmer une durée de fonctionnement (de 1 à 12 h, l'indicateur de minuterie s'allume). Une fois la durée de fonctionnement terminée, l'appareil s'arrête automatiquement. L'écran affiche les heures que vous avez programmées en appuyant sur le bouton TIMER. Si le bouton de la minuterie n'est pas enclenché, l'appareil fonctionnera en continu.
 2. En appuyant sur le bouton TIMER de la minuterie sans activer d'autre fonction, vous pouvez programmer la mise en marche de l'appareil. Par exemple, si vous appuyez sur '2', l'appareil se mettra en marche 2 heures plus tard.

Remarques!

Pour augmenter la durée de vie du compresseur, celui-ci a été réglé de telle manière qu'il ne se met à fonctionner que trois minutes après la (re)mise en marche de l'appareil. Le système de refroidissement est mis à l'arrêt dès que la température ambiante est plus basse que la valeur réglée. La ventilation continue à fonctionner à la vitesse réglée. Lorsque la température ambiante remonte au-dessus de la valeur réglée, le refroidissement reprend.

Mode veille

En appuyant une fois sur le bouton Veille, la température souhaitée augmentera de 1 °C à la première heure, puis à nouveau de 1 °C l'heure suivante. L'appareil maintient ensuite cette température. La ventilation est maintenue à faible vitesse. En appuyant à nouveau sur le bouton Veille, la température souhaitée et la vitesse de ventilation reviennent au niveau présélectionné. Si l'appareil est en mode Veille, il s'éteindra automatiquement au bout de 12 heures.

Remarque

Fonction non disponible en mode Auto ou Ventilation.

Commande à distance

- A. Bouton marche/arrêt
- B. Boutons de réglage thermostat
- C. Bouton de réglage de la ventilation
- D. Bouton marche/arrêt minuterie
- E. Sélecteur de fonction
- F. Bouton veille

La commande à distance fonctionne en combinaison avec le panneau de commande. Orientez l'avant de la commande à distance vers le tableau de contrôle. La distance maximale au climatiseur est d'environ 5 m.

Placez deux piles AAA avant utilisation.

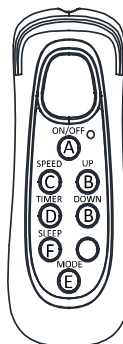

- Utilisez seulement des piles du même type. Nous recommandons des piles rechargeables ou alcalines.
- Remplacez toujours toutes les piles en même temps. Ne mélangez pas des piles neuves avec des piles usées.
- Insérez les piles toujours avec la polarité correcte dans le compartiment.
- Retirez immédiatement les piles de l'appareil lorsqu'elles sont déchargées.
- Retirez les piles rechargeables de l'appareil avant de les recharger, et chargez-les avec un chargeur de piles externe.
- Retirez également les piles lorsque vous n'utilisez pas l'appareil pendant une période prolongée, afin de ne pas endommager ses composants intérieurs par d'éventuelles fuites d'acide.
- Tenez les piles hors de portée des enfants.
- Les piles rechargeables sont à charger sous surveillance d'un adulte.
- Il ne faut pas charger des piles non rechargeables.
- Ne démontez et ne court-circuitez jamais les piles, et ne les jetez pas au feu.
- Les piles et accus usés sont des déchets spéciaux et ne doivent pas être jetés aux ordures ménagères. Ramenez-les au point de vente ou dans un autre point de collecte où elles sont éliminées de manière adéquate et sans nuire à l'environnement.

D | Filtre à air

Placez les filtres séparés dans le support de filtre.

- Enlevez le porte-filtre du climatiseur.
- Ouvrez le porte-filtre et placez ensuite le filtre à charbon actif dans le portefiltre.
- Remplacez le fixateur du filtre dans le support.
- Remplacez le porte-filtre.

Le filtre écran doit être nettoyé régulièrement (1x par semaine) avec l'aspirateur pour que l'air circule normalement.

Pour retirer et installer le filtre écran, voir les instructions sur le côté.

Attention!

N'utilisez jamais le climatiseur sans le filtre.

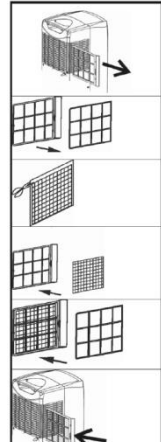

E | Réglage du flux d'air

Faire basculer pour modifier la position des lamelles.

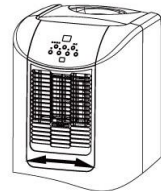

F | Vider le réservoir d'eau

Dans des conditions extrêmes, il peut être nécessaire de vider le réservoir d'eau interne. Lorsque le réservoir d'eau est plein, la lampe témoin s'allume et un bip continu se fait entendre. Le climatiseur s'arrête alors automatiquement. Pour vider le réservoir d'eau, procédez comme suit:

1. Ne déplacez pas l'appareil. Des mouvements brusques peuvent provoquer des fuites d'eau.
2. Éteignez d'abord l'appareil et retirez la fiche de la prise de courant.
3. Placez une casserole ou un petit récipient approprié sur le sol sous l'ouverture d'évacuation.
4. Retirez le bouchon en caoutchouc et laissez l'eau s'écouler (± 0.8 L).
5. Remplacez le bouchon sur l'évacuation et remettez-le en marche. La lampe témoin doit maintenant être éteinte.

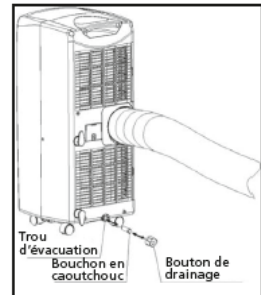

Remarque

Si vous employez l'appareil comme climatiseur, le serpentin pour l'extraction de condensation doit être raccordé.

Déshumidification

Si le climatiseur est utilisé comme déshumidificateur, ne reliez pas le serpentin d'évacuation d'air pour laisser l'air chaud retourner dans la chambre. Important : Insérez le tuyau dans la sortie prévue pour l'évacuation de l'eau. Vous devez alors diriger un tuyau d'évacuation d'eau vers un endroit approprié.

G | Branchement sur un point d'évacuation fixe

1. Éteignez d'abord l'appareil et débranchez-le;
2. Posez un récipient par terre, sous l'ouverture pour vidange pour recueillir l'eau qui peut éventuellement s'échapper de l'appareil;
3. Retirez le bouchon de cette ouverture.
4. Faire glisser un tuyau d'évacuation d'eau sur le collecteur d'eau.
5. Reliez l'autre extrémité de ce tuyau au point d'évacuation fixe (égout). Veillez à ne pas tordre ou plier le tuyau.

H | Entretien

Attention

Eteignez d'abord l'appareil et retirez la fiche de la prise de courant avant de nettoyer l'appareil ou les filtres.

Pour le nettoyage régulier de l'extérieur de l'appareil utilisez exclusivement un chiffon doux et humide. Pour l'entretien des filtres, voir chapitre D "Filtre à air".

Remarque

N'utilisez jamais l'appareil sans filtre écran.

I | Rangement

1. Videz le réservoir à eau (voir chapitre F)
2. Nettoyez le filtre écran (voir chapitre D).
3. Activez pendant 2 heures l'appareil en fonction "circulation d'air", ce qui fait sécher l'intérieur de l'appareil.
4. Protégez l'appareil contre la poussière et rangez-le dans un lieu sec.

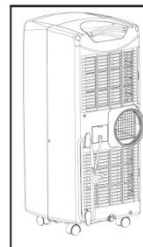

J | Pannes

Panne	Cause	Solution
L'appareil ne fonctionne pas	Votre appareil n'est pas alimenté	S'assurer que l'appareil est bien branché et qu'il y a du courant
	Témoin réservoir d'eau plein allumé	Vider le réservoir d'eau (voir chapitre F)
L'appareil ne fonctionne pas assez	Appareil exposé au soleil	Tirer les rideaux
	Fenêtres et portes ouvertes, beaucoup de monde ou sources de chaleur	Fermer les portes et/ou les fenêtres, ou placer un climatiseur supplémentaire
	Filtre colmaté	Nettoyer
	Arrivée d'air ou diffuseur d'air bouché ou bloqué	Déboucher
	Température ambiante en dessous du pré-réglage	Régler à une autre température
L'appareil est bruyant	L'appareil n'est pas sur une surface plane	Mettre l'appareil sur une surface plane (moins de vibrations)
Le compresseur ne fonctionne pas	Protection de surchauffage actionnée	Patience 3 minutes, jusqu'à ce que la température ait baissé et rallumer l'appareil
La commande à distance ne fonctionne pas	La distance est trop grande	Veillez à diriger la commande à distance vers le panneau de commande < 5m
	La commande à distance n'est pas reconnue par le panneau de commande	
	Les piles sont usées	Changez les piles

N'essayez jamais de démonter ou de réparer vous-même l'appareil. Dans le cas d'une réparation hasardeuse, la garantie est annulée. Une réparation non compétente peut entraîner des dangers pour l'utilisateur de l'appareil.

K | Données techniques

Ces valeurs sont données à titre indicatif, sous réserve de modifications

Modèle		ITR75
Puissance frigorifique*	BTU / h W	7'600 2'210
Puissance absorbée	W	840
Consomm. de courant	A	3.8
Tension de raccordement	V / Hz	220 - 240 / 50
Déplacement d'air max.	m ³ / h	310
Déshumidification max. **	L / 24 h	18
Type de compresseur		Rotatif
Fluide réfrigérant	Type	R290
Thermostat	°C	18 – 32
Vitesses ventilateur		2
Dimensions (l x h x p)	mm	305 x 752 x 383
Poids net	kg	22

- Les conditions de mesure pour les valeurs au-dessus se réfèrent au EN14511 :
refroidir -DB = 35° ; WB=24°C
DB= température sèche = température de pièce
WB= température humide = humidité relative
- Les conditions du test pour le ratinglabel se réfèrent au EN60335-2-40
- Courant et sécurité : F2AL250V ou T2AL250V
- Les données marquées avec * puissent varier pour raisons techniques : pour plus de détails référez vous sur ratinglabel à l'arrière de l'appareil.

Ne pas jeter vos appareils électriques avec vos ordures ménagères. Prière de les déposer dans les lieux de dépôt prévus à cet effet.

Pour toute information concernant le recyclage, merci de vous informer auprès de votre distributeur ou des autorités locales.



DESCRIZIONE DELLE PARTI

1. Leggere innanzitutto il presente manuale.
2. In caso di dubbi rivolgersi al rivenditore.

1. Maniglia
2. Pannello comandi
3. Uscita flusso aria
4. Rotelle
5. Entrata flusso aria
6. Bocca di uscita aria calda
7. Ganci avvolgicavo
8. Tappo di scarico acqua
9. Filtro dell'aria
10. Entrata flusso aria
11. Adattatore per finestra
12. Tubo di aspirazione
13. Filtro a carbone attivo
14. Dispositivo telescopico per montaggio a finestra
15. Tubo dell'acqua
16. Telecomando

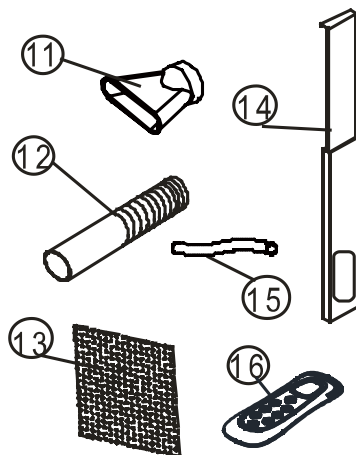
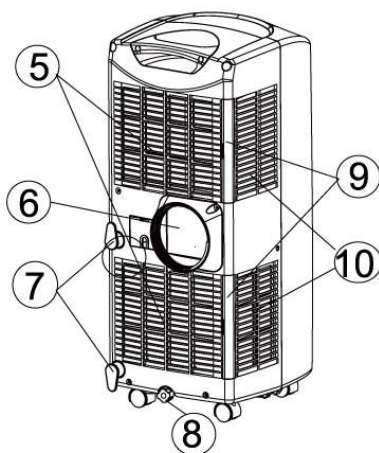
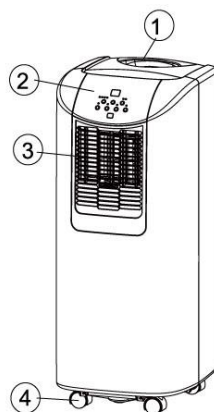

Gentile Cliente,

La ringraziamo per aver acquistato questo climatizzatore. Oltre al raffreddamento dell'aria questo apparecchio presenta tre ulteriori funzioni: deumidificazione, circolazione e filtrazione dell'aria.

Questo climatizzatore portatile è di facile utilizzo e può essere agevolmente spostato. Ha acquistato un prodotto di qualità di cui apprezzerà la durata nel tempo se utilizzato in modo sicuro e appropriato.

Per poterLe garantire una durata ottimale del Suo climatizzatore Le consigliamo innanzitutto di leggere questo manuale di istruzioni. Le auguriamo di godere del piacevole fresco e del comfort che il climatizzatore sarà in grado di offrirLe.

A | Avvertenze di sicurezza

Prima di utilizzare l'apparecchio leggere attentamente le istruzioni e conservarle per una futura consultazione. Installare l'apparecchio unicamente nel pieno adempimento delle norme e delle disposizioni vigenti a livello locale e nazionale.

Questo prodotto è destinato al solo utilizzo come climatizzatore e deve essere utilizzato in ambiente asciutto e in condizioni normali in locali abitativi, cucine e garage.

Attenzione!

- Non utilizzare in alcun caso l'apparecchio qualora cavo o spina di corrente siano danneggiati. Non disconnettere il cavo ed evitare il contatto con spigoli appuntiti.
- Questo apparecchio deve essere installato nel pieno adempimento delle norme e direttive vigenti a livello locale.
- L'apparecchio è destinato al solo utilizzo in spazi interni e asciutti.
- Controllare la tensione di rete.

- L'apparecchio è adatto esclusivamente al collegamento con prese di corrente con contatto di terra avente tensione di attacco pari a 230 Volt / 50 Herz.
- L'apparecchio deve sempre essere collegato tramite presa di corrente con contatto di terra. Non collegare mai l'apparecchio in assenza di allacciamento elettrico collegato a terra.
- La spina di corrente deve essere sempre facilmente accessibile quando l'apparecchio è collegato alla corrente.
- Leggere attentamente il presente manuale di istruzioni e seguire le avvertenze.

Prima di collegare l'apparecchio controllare se

- La tensione di rete è conforme alle indicazioni riportate sulla targhetta del prodotto.
- Presa di corrente e allacciamento elettrico sono adatti per questo apparecchio.
- La spina dell'apparecchio entra nella presa di corrente.
- L'apparecchio poggia su una superficie piana e stabile.

In caso di dubbio far controllare l'impianto elettrico da uno specialista.

- Il climatizzatore è un apparecchio sicuro prodotto in conformità con le norme di sicurezza CE. Si raccomanda tuttavia, come per ogni apparecchio elettrico, un utilizzo prudente.
- Non coprire mai le bocche di entrata e uscita dell'aria.

- Svuotare la tanica dell'acqua mediante l'apposito scolo prima di spostare l'apparecchio.
- Non portare mai a contatto con prodotti chimici.
- Non infilare oggetti nelle aperture dell'apparecchio.
- Non portare mai a contatto con acqua, non spruzzare acqua o immergere l'apparecchio: pericolo di cortocircuito!
- Scollegare sempre la spina dalla presa di corrente prima di pulire o sostituire parti dell'apparecchio.
- Non utilizzare mai prolunghe per collegare l'apparecchio. Se non fosse disponibile una presa adatta rivolgersi ad un elettricista per la sua installazione.
- Per ragioni di sicurezza (come per tutti gli apparecchi elettrici) si raccomanda massima prudenza nei confronti di bambini nelle immediate vicinanze dell'apparecchio.
- Per mantenere inalterato il diritto alla garanzia, rivolgersi esclusivamente all'assistenza clienti o al rivenditore di fiducia per eseguire eventuali riparazioni non comprese nella manutenzione ordinaria.
- Scollegare sempre l'apparecchio dalla corrente quando non in funzione.
- Per la sostituzione di un cavo di corrente danneggiato rivolgersi esclusivamente ai fornitori, ad un tecnico autorizzato o ad un centro di assistenza clienti.
- Questo apparecchio non deve essere utilizzato da persone affette da disabilità motorie, mentali o sensoriali (o da bambini) o da chiunque non sia in possesso della necessaria esperienza o conoscenza, a meno che ciò non avvenga sotto l'attenta supervisione e il controllo di un responsabile della sicurezza dei suddetti.

- Occorre prestare particolare attenzione ai bambini per assicurarsi che non giochino con l'apparecchio.

Attenzione

- Non chiudere mai in modo totalmente ermetico lo spazio in cui viene utilizzato l'apparecchio (anche quando si utilizzano due tubi per l'aria). In questo modo si evita una pressione negativa nel suddetto spazio. La pressione negativa può compromettere un funzionamento sicuro di scaldabagno istantanei, forni ecc.
- La mancata osservanza delle norme di sicurezza può portare all'esclusione della garanzia.
- Sollevare l'apparecchio sempre in due.



Agente refrigerante

- Per lo sbrinamento e la pulizia dell'apparecchio utilizzare solo utensili consigliati dal produttore.
- Non utilizzare e/o conservare l'apparecchio in un locale con fonti di ignizione quali fuoco aperto o gas.
- Non danneggiare il circuito frigorifero.
- R290 è inodore, una perdita non può essere rilevata dall'odore.
- Non installare, utilizzare o conservare l'apparecchio in locali di superficie inferiore a 11m².
- Questa unità contiene il refrigerante R290. L'R290 è un refrigerante conforme alle direttive europee. R290 è infiammabile (GWP 3).
- Non bloccare mai l'ingresso e l'uscita dell'aria. Non inserire oggetti o dita nelle aperture di ventilazione.

- L'apparecchio deve essere conservato in modo tale da non poter essere danneggiato.
- Se l'apparecchio è installato in un locale non ventilato, è necessario prendere precauzioni per evitare possibili incendi ed esplosioni. Tenere a distanza le fonti di accensione e di calore (fuoco, stufe, scintille, sigarette).
- I lavori al circuito frigorifero e ad altre parti dell'apparecchio possono essere eseguiti solo da personale specializzato.

	<p>Attenzione! Questo prodotto funziona con il refrigerante R290, che è ecologico ma estremamente infiammabile. Tenere il prodotto lontano da fonti di accensione e calore.</p>
---	---

B | Posizionamento

Importante

Lasciare il climatizzatore almeno 2 ore in posizione verticale prima di accenderlo.

Questo apparecchio è portatile ed è facilmente trasportabile da una stanza all'altra. Prestare attenzione alle seguenti avvertenze:

1. Accertarsi che l'apparecchio poggi verticalmente su una superficie piana.
2. Non utilizzare in bagno, nella doccia o in altro ambiente umido.
3. Per favorire una buona circolazione dell'aria mantenere 50 cm di distanza tra l'apparecchio e oggetti in tutte le direzioni.
4. Inserire un'estremità del tubo di connessione nel lato posteriore dell'apparecchio. Collegare l'altra estremità del tubo direttamente al condotto della finestra.
5. Accertarsi che il condotto della finestra abbia spazio libero verso l'esterno. Chiudere quindi la finestra o la porta il più possibile.

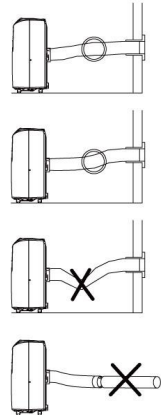

Attenzione

Il tubo/i di aspirazione flessibile/i può essere allungato fino a raggiungere una lunghezza di circa 1500 mm. La lunghezza del tubo/i è stata calcolata in base alla potenza dell'apparecchio. L'utilizzo di altri tubi o di pezzi di prolungamento può portare ad un funzionamento difettoso. Non ostacolare il passaggio dell'aria per non incorrere in un surriscaldamento dell'apparecchio o nella formazione di condensa nel tubo di evacuazione dell'aria. Accertarsi che i tubi flessibili non formino pieghe o curve pronunciate. Per un risultato ottimale, in stato di funzionamento del climatizzatore, i tubi dell'aria devono essere più corti di 1 metro.

C | Utilizzo

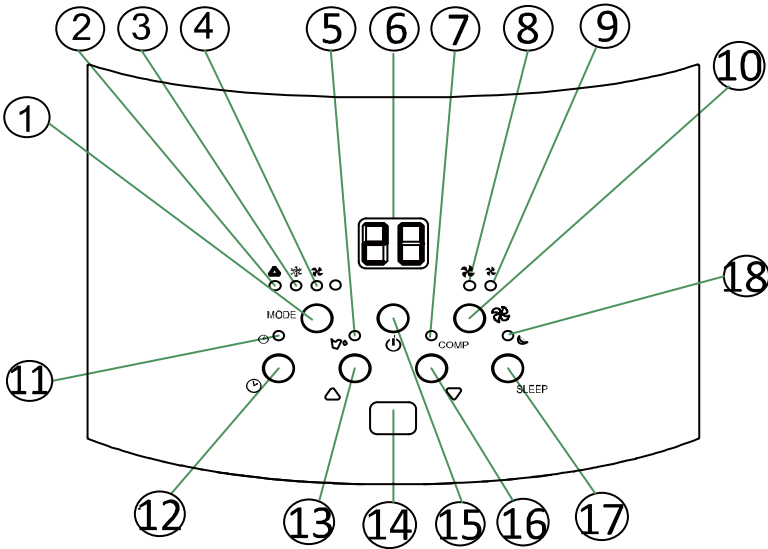

1. Tasto di selezione modalità di funzionamento
2. Spia modalità automatica
3. Spia modalità condizionatore
4. Spia modalità circolazione aria
5. Spia tanica dell'acqua piena
6. Display
7. Spia modalità compressore
8. Spia velocità ventilatore alta
9. Spia velocità ventilatore bassa
10. Tasto di selezione velocità ventilatore
11. Spia timer
12. Tasto di regolazione timer
13. Tasto di aumento temperatura
14. Ricevitore del segnale telecomando
15. Tasto ON/OFF
16. Tasto di diminuzione temperatura
17. Tasto di selezione modalità SLEEP/notturna
18. Spia modalità SLEEP/notturna

Messa in funzione

Premendo il tasto ON/OFF l'apparecchio si accende in modalità automatica (Auto).

Modalità automatica

In modalità automatica l'apparecchio raffredda o ventila a seconda della temperatura ambiente e del valore impostato.

Impostazione standard in modalità automatica: quando la temperatura ambiente in modalità automatica è superiore a 23°C l'apparecchio raffredda fino al valore impostato (valore impostato dal produttore 24°C). Nel corso di questo processo l'indicatore a LED si presenta verde.



Quando la temperatura ambiente è inferiore o uguale a (\leq) 23°C l'apparecchio passa automaticamente alla modalità ventilazione. L'indicatore a LED si presenta verde.



Impostazione del valore desiderato nella modalità condizionatore automatico da 18-32°C

Se si imposta il valore desiderato a 24°C l'apparecchio comincia a raffreddare a 28°C (valore desiderato +4°C) finché la temperatura ambiente non raggiunge +26°C (valore desiderato +2°C). Subito dopo l'apparecchio passa nuovamente alla modalità ventilazione.

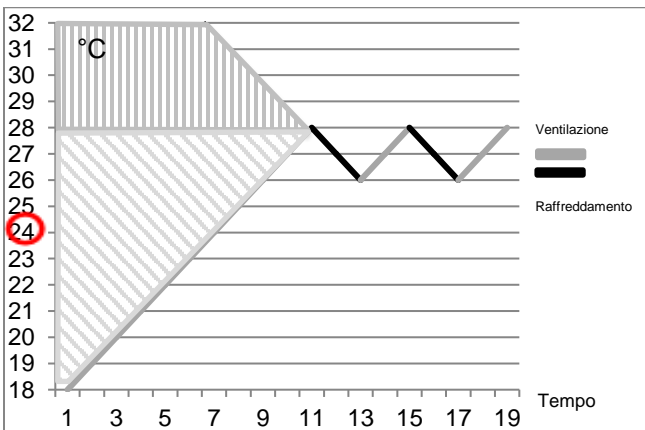

Selezione modalità



Premere il tasto MODE per selezionare la modalità di funzionamento: automatica, climatizzazione (raffreddamento) o ventilazione.

Impostazione temperatura

1. Premere "Temperatura su" o "Temperatura giù" per regolare l'apparecchio alla temperatura desiderata.
2. Il display segna la temperatura impostata quando si preme "Temperatura su" o "Temperatura giù"; altrimenti il display mostra solamente la temperatura della stanza.
3. La temperatura preimpostata è 24°C.

Funzione ventilazione

Selezionando questa funzione l'apparecchio fa esclusivamente circolare l'aria. L'aria aspirata viene filtrata. Quando si seleziona questa modalità l'apparecchio consente le seguenti funzioni:

- Con il tasto  è possibile impostare la velocità del ventilatore desiderata. Premendo il tasto  la velocità del ventilatore varia nel modo seguente:
 - velocità massima
 - velocità minima
1. Allo spegnimento dell'apparecchio viene salvata l'ultima funzione impostata.
 2. È possibile anche utilizzare la funzione timer per mezzo della quale l'apparecchio si accende o si spegne sulla base di un'indicazione di tempo precedentemente impostata.
 3. Seguire le seguenti indicazioni:
 4. Premere il tasto di regolazione timer per impostare il tempo di funzionamento desiderato (da 1 a 12 ore, la spia del timer si illumina). Allo scadere del tempo impostato l'apparecchio si spegne automaticamente. Premendo il tasto di regolazione timer il display permetterà di visualizzare il numero di ore impostate. Se il tasto di regolazione timer non viene premuto l'apparecchio funziona in modo continuo.
 5. Premendo il tasto di regolazione timer senza aver attivato le altre funzioni è possibile preimpostare il momento in cui l'apparecchio si deve accendere. Ad esempio se il timer viene regolato a "2" l'apparecchio si accenderà automaticamente dopo due ore.

Nota

Per non compromettere la durata del compressore quest'ultimo è stato impostato in modo che inizi a funzionare solo 3 minuti dopo la (ri)accensione. Il sistema di raffreddamento si spegne quando la temperatura ambiente è inferiore alla temperatura impostata ma, tuttavia, si inserisce la ventilazione al livello impostato. Quando la temperatura ambiente è superiore alla temperatura impostata si reinserisce il sistema di raffreddamento.

Modalità SLEEP/notturna

Premendo il tasto Sleep la temperatura desiderata aumenta nella prima ora di 1 °C e ancora di 1 °C nell'ora successiva, dopodiché l'apparecchio mantiene la temperatura. La velocità del ventilatore viene mantenuta bassa. Ripremendo il tasto Sleep i valori di temperatura desiderata e velocità del ventilatore ritornano all'impostazione predefinita. In modalità SLEEP l'apparecchio si spegne automaticamente dopo dodici ore.

Nota

Questa funzione non può essere selezionata in modalità automatica o in modalità ventilazione.

Telecomando

- A. Interruttore ON/OFF
- B. Pulsante per impostazione del termostato
- C. Pulsante di regolazione velocità del ventilatore
- D. Pulsante di regolazione timer
- E. Pulsante di selezione modalità
- F. Tasto SLEEP

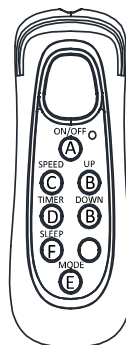

Con il telecomando possono essere attivate le varie funzioni. Puntare la parte anteriore del telecomando verso il pannello comandi. Il telecomando ha una portata di circa 5 m di distanza dal climatizzatore. Sono necessarie due pile tipo AAA.

- Usate soltanto pile dello stesso tipo. Si raccomandano pile ricaricabili o alcaline.
- Sostituite sempre tutte le pile allo stesso tempo. Non inserite mai pile nuove assieme a pile usate.
- Inserite le pile sempre con la polarità corretta nel vano.
- Togliete le pile usate subito dall'apparecchio.
- Togliete le pile ricaricabili dall'apparecchio prima di caricarle, e caricatele con un caricatore esterno.
- Togliete anche le pile quando non usate l'apparecchio per lungo tempo, per evitare il rischio di fuoriuscite d'acido che potrebbero corrodere le componenti al suo interno.
- Tenete le pile fuori portata dei bambini.
- Le pile ricaricabili devono essere caricate sotto la sorveglianza di un adulto.
- Non caricate mai delle pile non ricaricabili.
- Non smontate e non cortocircuitate mai le pile, e non gettatele nel fuoco.
- Le pile e gli accumulatori usati sono rifiuti speciali e non devono essere gettati nella spazzatura. Portateli al punto di vendita o in un centro di raccolta dove vengono smaltiti in modo professionale e rispettando l'ambiente.

D | Filtro dell'aria

Inserire il filtro nel portafiltro.

- Estrarre il portafiltro dall'apparecchio.
- Aprire il portafiltro e inserire il filtro a carbone attivo nel portafiltro.
- Reinserire il supporto filtro nel portafiltro.
- Reinserire il portafiltro nell'apparecchio.

Il filtro a reticella dovrebbe essere pulito regolarmente (1x settimana) con l'aspirapolvere per impedire un'ostruzione del flusso dell'aria.

Per l'estrazione e il reinserimento del filtro vedere le illustrazioni qui accanto.

Attenzione!

Non utilizzare mai il climatizzatore senza filtro di tessuto.

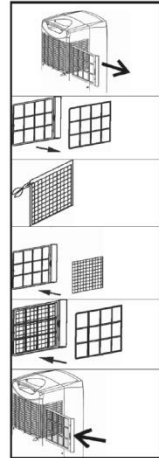

E | Direzione del flusso dell'aria

Orientando le lamelle può essere direzionato il flusso dell'aria.



F | Svuotamento della tanica dell'acqua

In condizioni estreme la tanica dell'acqua incorporata deve essere possibilmente svuotata. Quando la tanica è piena la spia si accende e viene emesso un forte segnale di avvertimento intermittente, dopodiché il climatizzatore si spegne automaticamente. Per svuotare la tanica dell'acqua attenersi alle seguenti istruzioni:

Non tentare di trasportare l'apparecchio. In caso di movimenti improvvisi e violenti l'acqua può fuoriuscire.

1. Innanzitutto spegnere l'apparecchio ed estrarre la spina dalla presa di corrente.
2. Posizionare una bacinella o un recipiente sul pavimento sotto l'apertura di scolo.
3. Togliere il tappo di gomma e lasciar fuoriuscire l'acqua ($\pm 0,8$ L).
4. Rimettere il tappo e riaccendere l'apparecchio. Ora la spia deve essersi spenta.

Nota

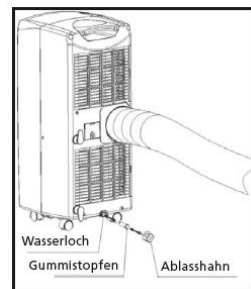

In condizioni normali la condensa viene espulsa dal tubo di scarico dell'aria durante l'utilizzo del condizionatore.

Deumidificazione

Se il climatizzatore viene (principalmente) usato come deumidificatore, per mantenere calda l'aria nella stanza, è necessario evitare l'utilizzo di tubi di scarico dell'aria. Uno scarico dell'acqua fisso si rivela essere comodo e necessario. In questo caso occorre tuttavia collegare un tubo flessibile di scarico dell'acqua: l'altra estremità dello stesso dovrà essere collegata ad uno scolo idoneo.

G | Collegamento ad uno scolo fisso

1. Innanzitutto spegnere l'apparecchio ed estrarre la spina dalla presa di corrente.
2. Posizionare una pentola o un recipiente sul pavimento sotto lo scarico dell'acqua.
3. Togliere il tappo di gomma dall'apertura di scarico dell'acqua.
4. Infilare un tubo flessibile nell'apertura di scarico dell'acqua.
5. Posizionare l'altra estremità del tubo flessibile in un luogo adatto (scolo a pavimento). Accertarsi in particolare che il tubo non si attorcigli o presenti pieghe.

H | Manutenzione

Attenzione

Spegnere l'apparecchio ed estrarre la spina di alimentazione prima di pulire l'apparecchio o il filtro.

Pulire il corpo macchina con un panno umido. Non utilizzare prodotti chimici aggressivi, benzina, solventi o altri detergenti. Per informazioni riguardo alla cura del filtro vedere capitolo D (filtro dell'aria).

Nota

Non utilizzare mai l'apparecchio senza filtro a reticella.

I | Mantenimento

1. Svuotare la tanica dell'acqua (vedere capitolo F).
2. Pulire il filtro in tessuto (vedere capitolo D).
3. Accendere l'apparecchio per due ore in modalità ventilatore così da poter permettere la completa asciugatura dell'interno.
4. Avvolgere il cavo elettrico, proteggere l'apparecchio dalla polvere e conservare in luogo asciutto.

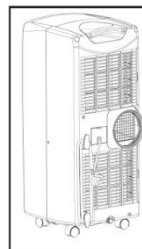

J | Risoluzione dei problemi

Problema	Causa	Soluzione
L'apparecchio non funziona.	Mancanza di alimentazione.	Collegare l'apparecchio ad una presa di corrente con tensione di rete.
	Spia tanica dell'acqua accesa.	Svuotare la tanica dell'acqua (vedere capitolo F).
Le prestazioni dell'apparecchio sono scarse.	Troppo esposto al sole.	Tirare la tenda.
	Finestre o porte aperte, sovraffollamento o fonte di calore nella stanza.	Chiudere porte o finestre o posizionare un ulteriore climatizzatore.
	Il filtro è sporco.	Pulire il filtro.
	Bocca di entrata/uscita dell'aria bloccata.	Rimuovere l'ostruzione.
	Temperatura ambiente inferiore al valore impostato.	Modificare l'impostazione di temperatura.
L'apparecchio è troppo rumoroso.	L'apparecchio non poggia su una superficie piana.	Posizionare su una superficie piana (vibrazioni ridotte).
Il compressore non funziona.	È stato probabilmente attivato il sistema antisurriscaldamento.	Attendere 3 minuti per fare in modo che la temperatura diminuisca, dopodiché riaccendere l'apparecchio.
L'apparecchio non risponde alle istruzioni impartite dal telecomando.	Distanza troppo elevata.	Puntare il telecomando verso la zona di ricezione segnale sul pannello comandi ad una distanza < 5m.
	Telecomando fuori dalla zona di ricezione segnale sul pannello comandi.	
	Batterie scariche.	Sostituire le batterie.

Non tentare mai di smontare o riparare l'apparecchio autonomamente. In caso di riparazioni improprie decade il diritto di garanzia. Inoltre tali riparazioni possono costituire pericolo per l'utente.

K | Specifiche tecniche

I valori indicati sono valori indicativi, salvo modifiche.

Modello		ITR75
Potenza di raffreddamento*	BTU / h W	7'600 2'210
Assorbimento di potenza	W	840
Consumo di corrente nom.	A	3.8
Tensione	V / Hz	220 - 240 / 50
Mass. volume di circolazione aria	m ³ / h	310
Mass. deumidificazione **	L / 24 h	18
Tipo compressore		Rotativo
Fluido refrigerante	tipo	R290
Termostato	°C	18 – 32
Velocità di ventilazione disponibili		2
Dimensioni (LxHxP)	mm	305 x 752 x 383
Peso netto	kg	22

- Le condizioni di misura per i valori nominati sopra si riferiscono alla norma EN14511:
- Raffreddamento -DB = 35°C; WB =24°C
DB= temperatura secca = temperatura ambiente
WB = temperatura d'umidità = umidità relativa
- Le condizioni di prova per l'etichetta di classificazione si riferiscono alla norma EN60335-2-40.
- Corrente e sicura: F2AL250V o T2AL250V
- I dati marcati con * possono variare per motivi tecnici: per ulteriori dettagli, riferirsi alla targhetta di classificazione sul lato posteriore dell'apparecchio.

Le parti elettriche non sono rifiuti domestici. Attenersi alle norme vigenti a livello locale per il loro smaltimento. In caso di necessità rivolgersi all'autorità competente o al rivenditore.

