

SLEEP'N SAFE PLUS SLEEP'N SAFE PLUS XL

- | | |
|-------------------------------------|---------------------------------------|
| D Gebrauchsanweisung | PL Instrukcja użytkowania |
| GB Instructions for use | EST Kasutusjuhend |
| NL Gebruiksaanwijzing | LV Lietošanas pamācība |
| F Mode d'emploi | LT Nudojimo instrukcija |
| E Instrucciones de manejo | SLO Navodila za uporabo |
| P Instruções de uso | HR Upute za uporabu |
| I Istruzioni per l'uso | SRB Uputstva za upotrebu |
| DK Brugsvejledning | GEO ინსტრუქცია |
| FIN Käyttöohje | GR Οδηγίες χρήσης |
| S Bruksanvisning | RUS Инструкция по эксплуатации |
| N Bruksanvisning | BG Упътване за употреба |
| RO Instrucțiuni de utilizare | MK Упатство за употреба |
| BH Upute za korištenje | UA Інструкція по експлуатації |
| TR Kullanma talimatı | AR دليل الاستخدام |
| SK Návod na použitie | FA راهنمای مصرف کننده |
| CZ Návod k použití | CN 操作说明书 |
| H Használati utasítás | TW 操作說明書 |

WICHTIG! FÜR SPÄTERES NACH-
SCHLAGEN AUFBEWAHREN!

- **GB** **IMPORTANT!** KEEP FOR FUTURE REFERENCE!
- **NL** **BELANGRIJK!** BEWAREN OM LATER NA TE SLAAN!
- **F** **IMPORTANT!** A CONSERVER POUR CONSULTATION ULTÉRIEURE!
- **E** **¡IMPORTANTE!** GUARDARLO PARA CONSULTARLO POSTERIORMENTE!
- **P** **IMPORTANTE!** GUARDAR PARA CONSULTAS POSTERIORES!
- **I** **IMPORTANTE:** CONSERVARE PER CONSULTAZIONI SUCCESSIVE!
- **DK** **VIGTIGT!** OPBEVAR TIL SENERE BRUG!
- **FIN** **TÄRKEÄÄ!** SÄILYTÄ MYÖHEMPÄÄ LUKEMISTA VARTEN!
- **S** **VIKTIGT!** SPARAS FÖR SENARE BRUK!
- **N** **VIKTIG!** OPPBEVARES FOR SENERE BRUK!
- **RO** **IMPORTANT!** A SE PĂSTRA PENTRU CONSULTARE ULTERIOARĂ!
- **BH** **VAŽNO!** SAČUVATI ZA KASNIJE ČITANJE U SLUČAJU POTREBE!

- **TR** **ÖNEMLİ!** İLERİDE OKUMAK İÇİN SAKLAYINIZ!
- **SK** **DÔLEŽITÉ!** USCHOVAJTE PRE NESKORŠIU POTREBU!
- **CZ** **DŮLEŽITÉ!** USCHOVEJTE PRO POZDĚJŠÍ POTŘEBU!
- **H** **FONTOS!** KÉSŐBBI MEGTEKINTÉS ÉRDEKÉBEN ŐRIZZE MEG!
- **PL** **WAŻNE!** PROSIMY PRZECHOWAĆ W CELU PÓŹNIEJSZEGO SPRAWDZENIA!
- **EST** **TÄHTIS!** HOIDA HILISEMAKS KASUTAMISEKS ALLES!
- **LV** **SVARĪGI!** LUDZU UZGLABAT VELAKAI PARLĀSĪSANAI!
- **LT** **SVARBU!** SAUGOTI TAIP, KAD VISADA BŪTŪ PO RANKA!
- **SLO** **VAŽNO!** SPRAVITI ZA POZNEJŠE POISKANJE!
- **HR** **VAŽNO!** POHRANITI ZA POTONJE ČITANJE ZA SLUČAJ POTREBE!
- **SRB** **VAŽNO!** SAČUVATI DA BISTE NAKNADNO MOGLI DA ČITATE AKO USTREBA!

- **გეო** მნიშვნელოვანია: მოძაგალში
სახელმძღვანელოდ შეინახეთ!
- **GR** **ΣΗΜΑΝΤΙΚΟ!** ΦΥΛΑΞΤΕ ΤΙΣ
ΟΔΗΓΙΕΣ ΓΙΑ ΜΕΛΛΟΝΤΙΚΗ
ΧΡΗΣΗ!
- **RU** **ВАЖНО!** СОХРАНИТЕ ДЛЯ
ДАЛЬНЕЙШЕГО ПОЛЬЗОВАНИЯ!
- **BG** **ВАЖНО!** ЗАПАЗЕТЕ ЗА БЪДЕЩИ
СПРАВКИ!
- **MK** **ВАЖНО!** ДА СЕ ЧУВА ЗА
ПОДОЦНЕЖНО ЧИТАЊЕ!
- **UA** **ВАЖЛИВО!** ЗБЕРЕЖІТЬ ДЛЯ
ПОДАЛЬШОГО КОРИСТУВАННЯ!
- **AR** مهم: يرجى الإحتفاظ به لأغراض المراجعة اللاحقة عند الحاجة!
- **FA** نکته مهم – لطفاً این دستورالعمل را برای استفاده های آتی نگهداری کنید.
- **CN** 注意: 请保留此说明书以便将来查阅!
- **TW** 注意: 請保留此說明書以便將來查閱!



Sleep'n Safe Plus

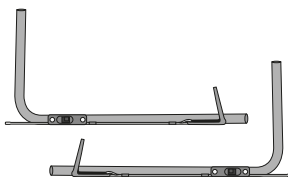
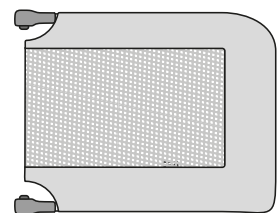

Sleep'n Safe Plus XL

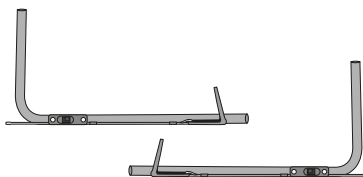
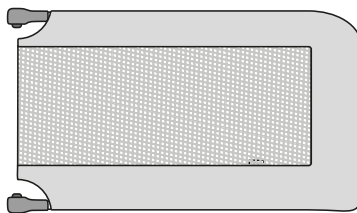

1a

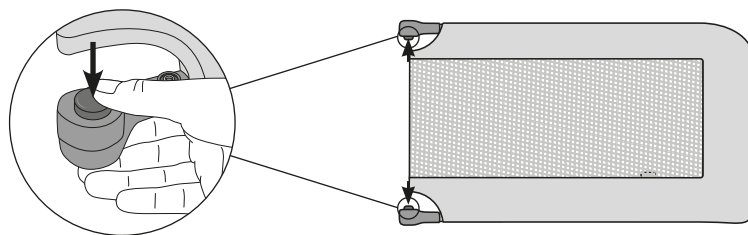
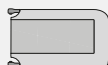

1b

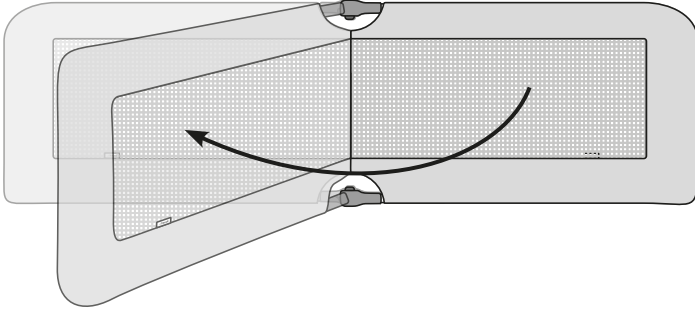
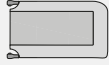

1c

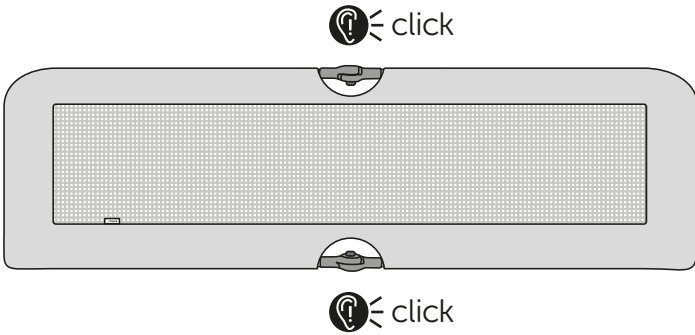

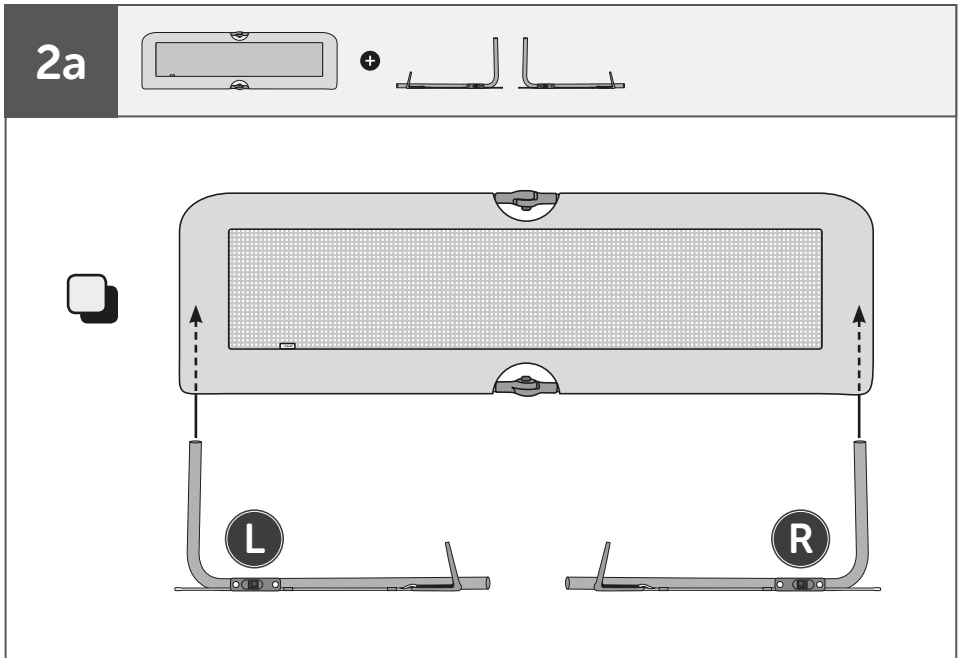
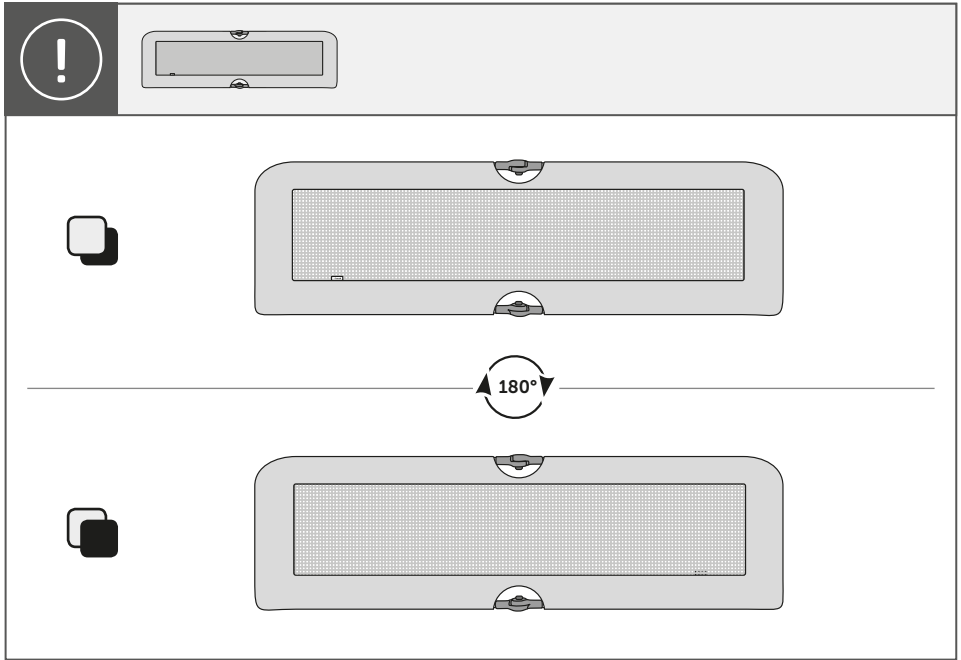

2b

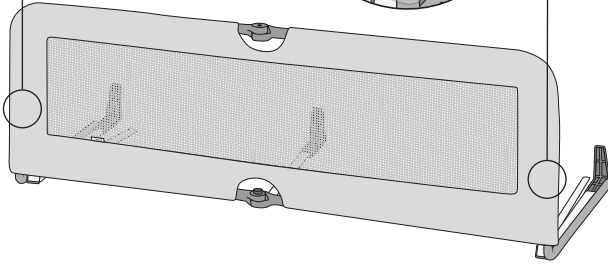
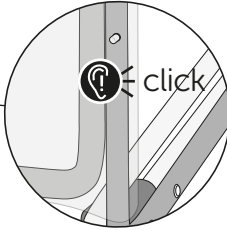
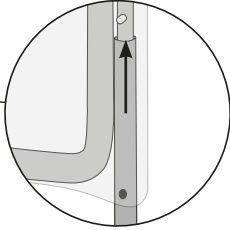
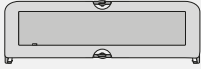

2c

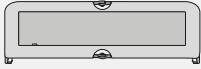

click

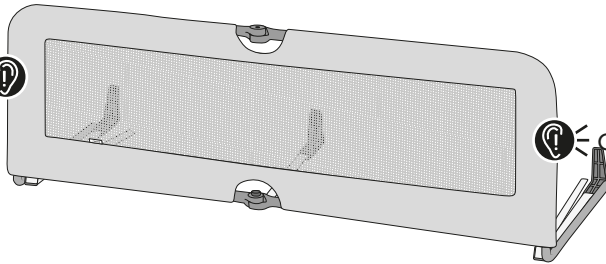

click

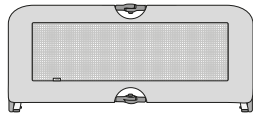

Sleep N Safe Plus

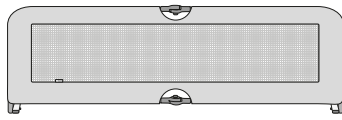
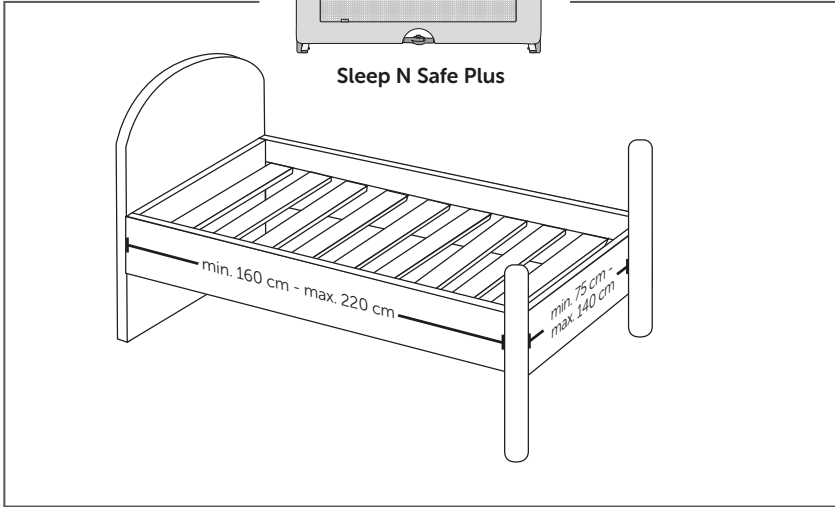

Sleep N Safe Plus XL

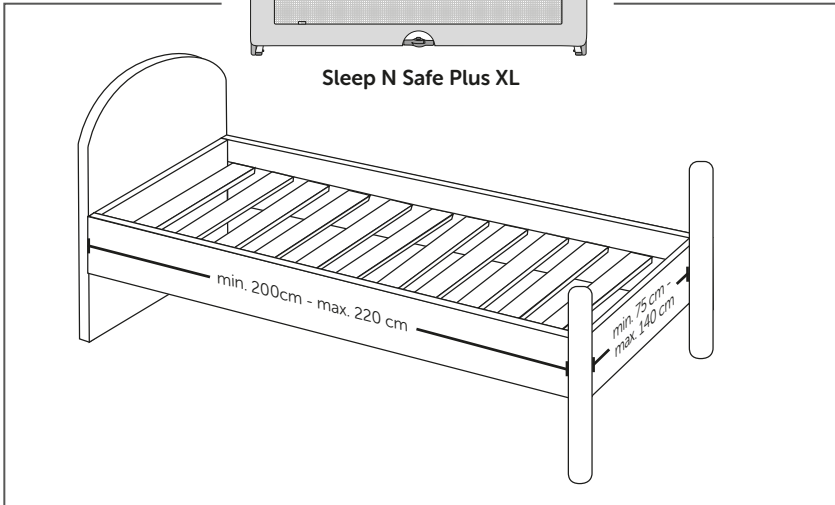

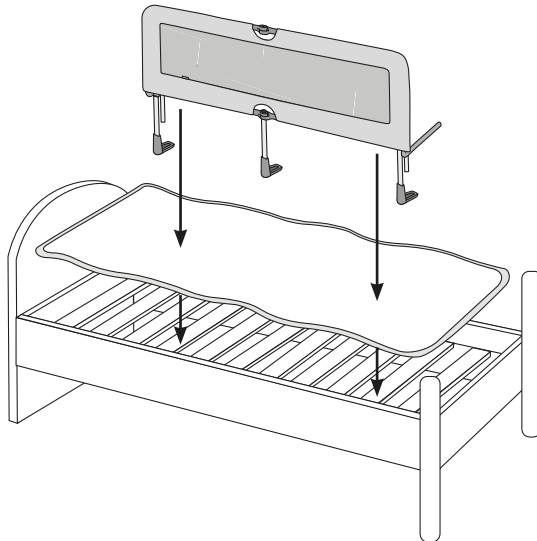
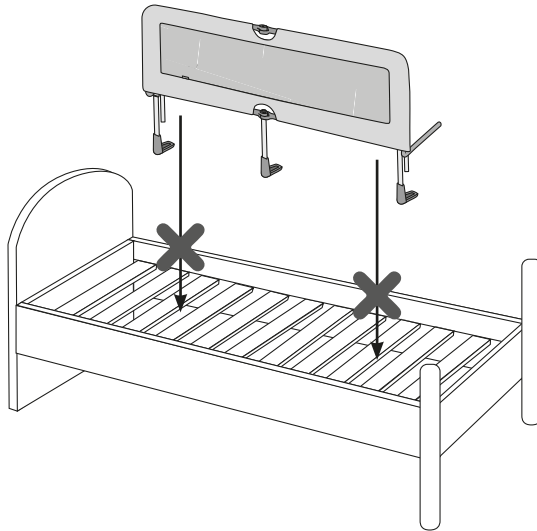
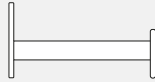
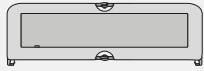

3a

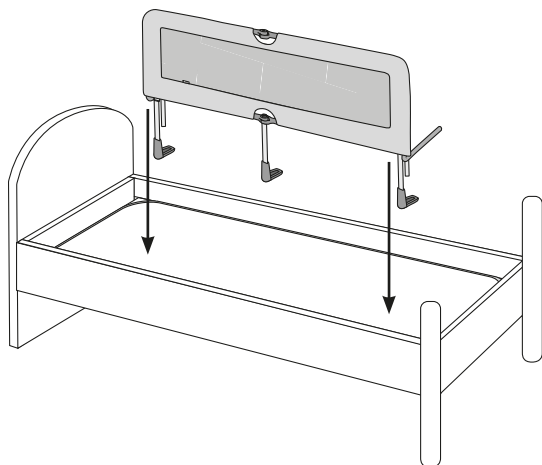

3b

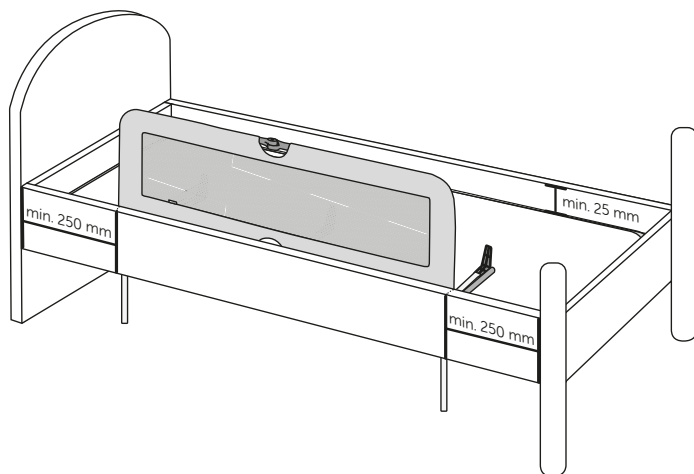
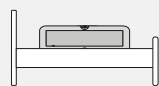

3c

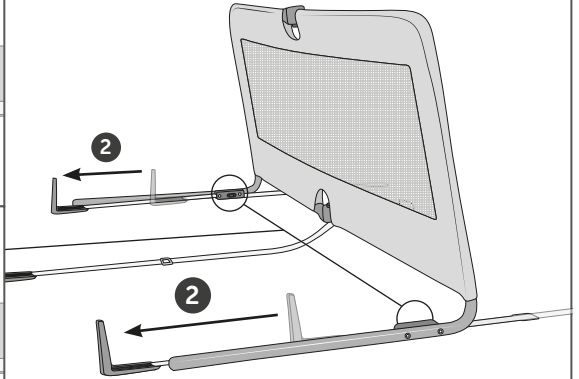
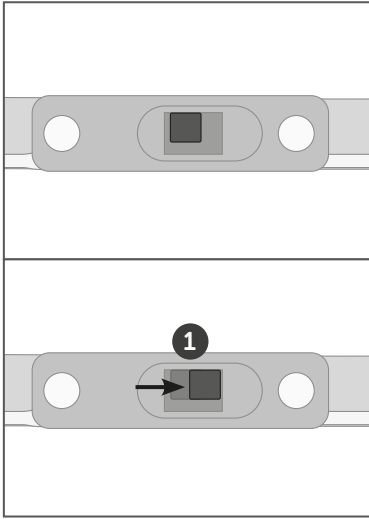
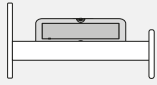

3d

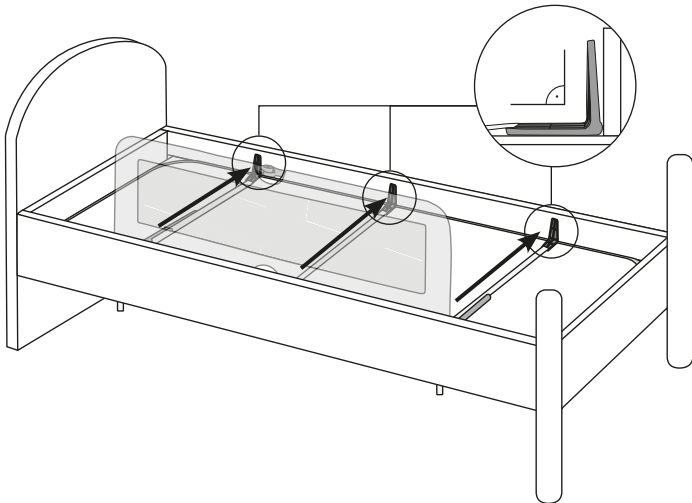
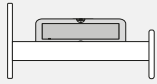

3e

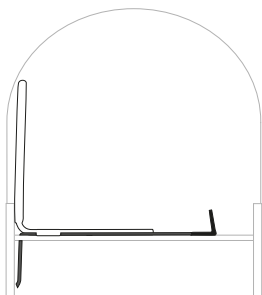
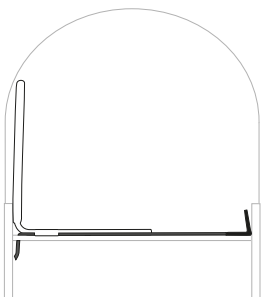
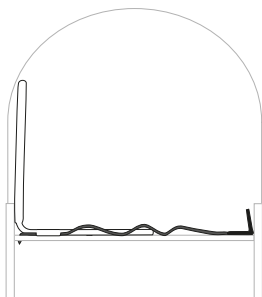
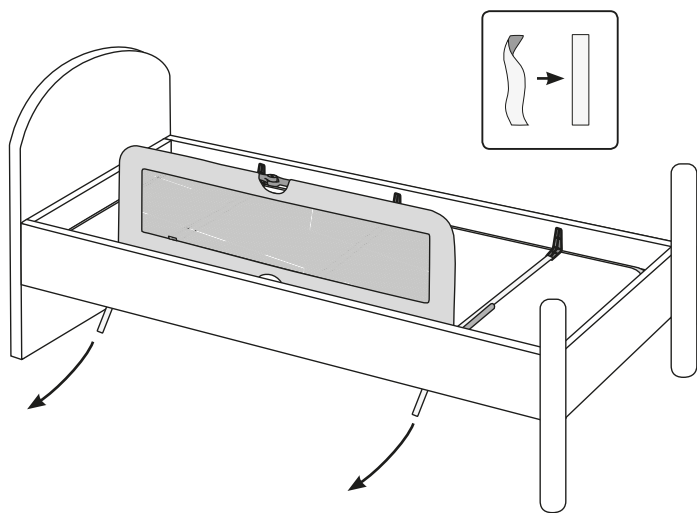
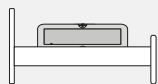

4a

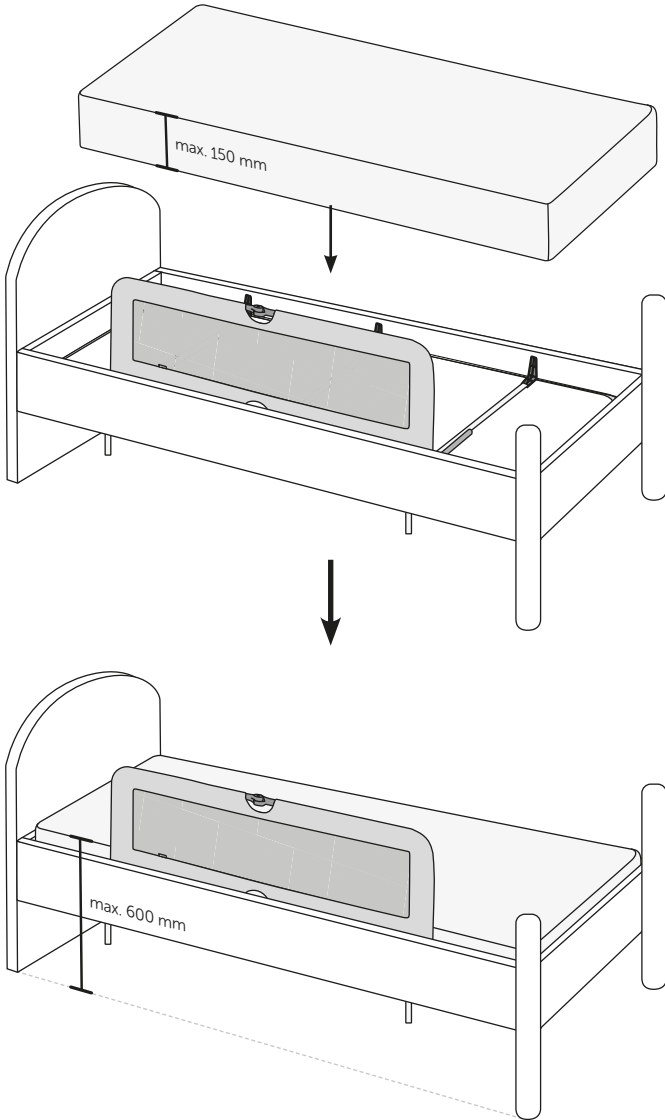

4b

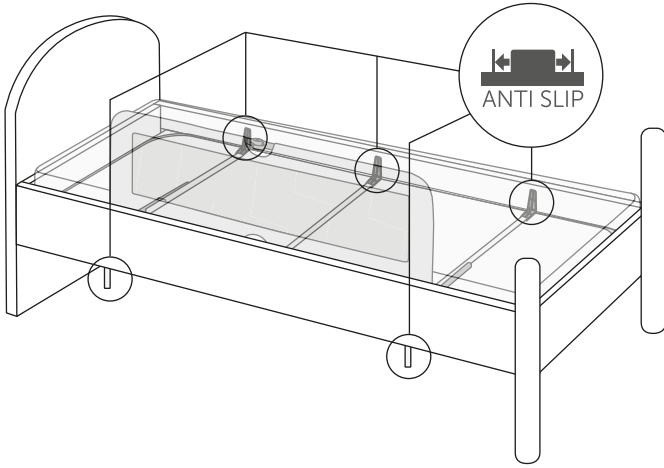
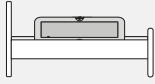

4c

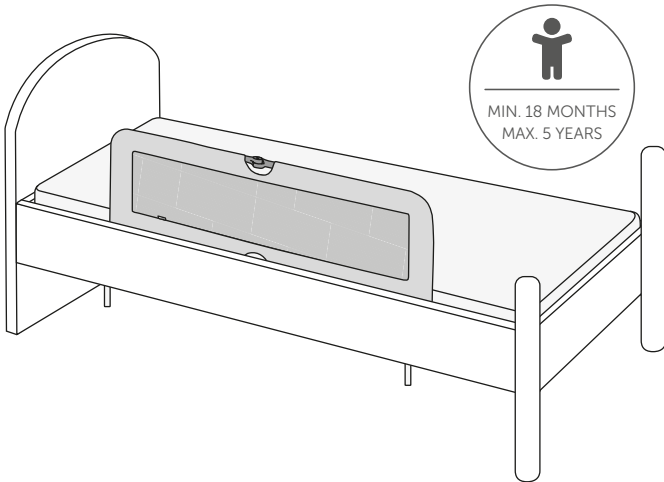
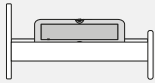

1

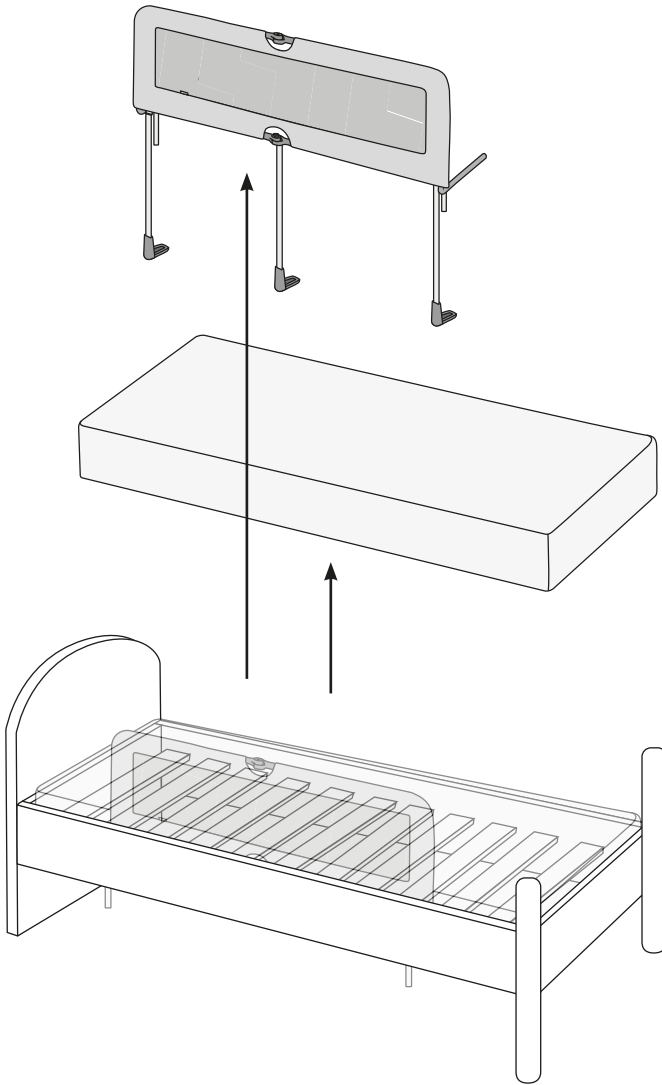
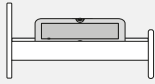

2

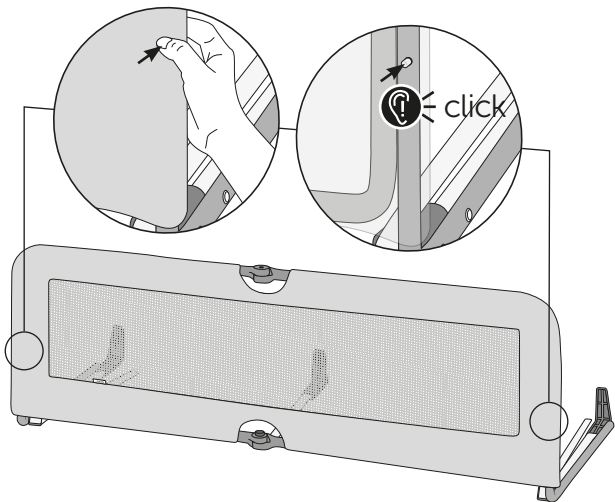
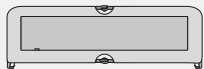

3

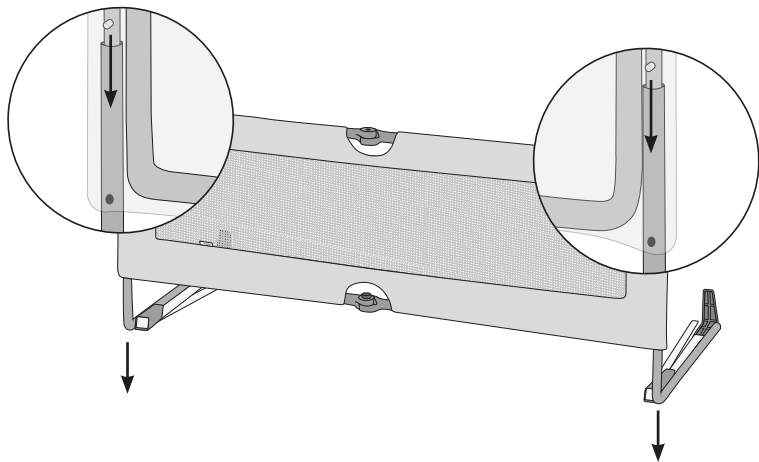
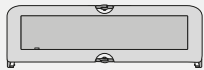

4

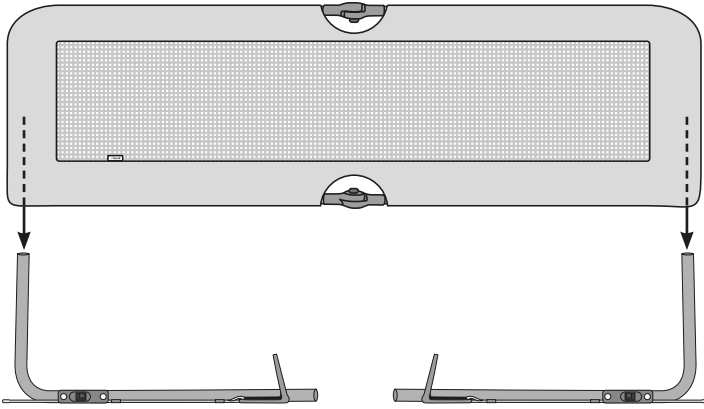

5

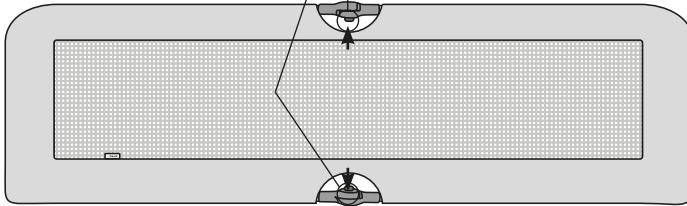
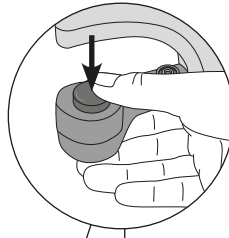

6

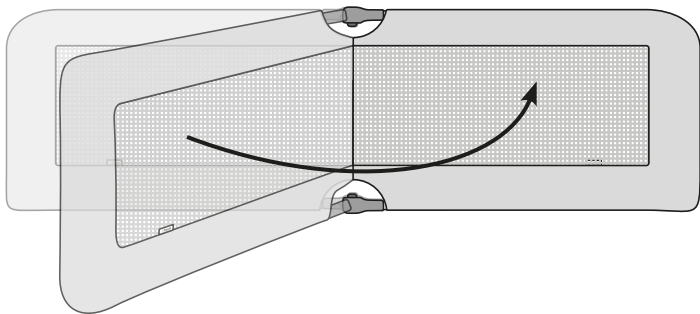

7

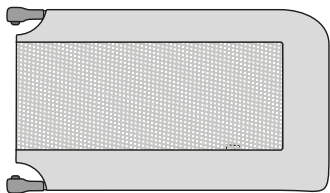
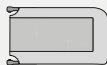

8

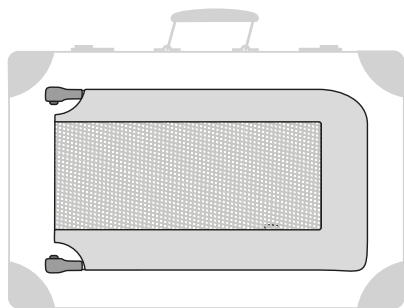

D **WARNHINWEISE BETTSCHUTZGITTER**

- Das Bettschutzgitter wird nicht empfohlen für Kinder unter 18 Monaten oder über 5 Jahren.
- Das Bettschutzgitter soll nur dann verwendet werden, wenn das Kind ohne Hilfe in das Bett ein- und aussteigen kann.
- Das Bettschutzgitter soll nicht als Bettersatz verwendet werden, da es keine vergleichbare Sicherheit bietet.
- Die maximale Dicke der Matratze, die für dieses Bettschutzgitter geeignet ist, beträgt 150 mm.
- Wenn das Bettschutzgitter verriegelt oder komplett aufgebaut ist, soll es an der Seite der Matratze anliegen.
- Das Bettschutzgitter sollte nicht benutzt werden, wenn nicht alle Befestigungen an der richtigen Stelle und sicher befestigt an der Matratze sind.
- Das Bettschutzgitter sollte auf festen Sitz in der korrekten Position überprüft werden.
- Das Bettschutzgitter sollte regelmäßig auf den Gesamtzustand überprüft werden, dies gilt vor allem für die Sicherheit von Verriegelungen und Gelenken am Produkt.
- Das Bettschutzgitter sollte nicht an einer Schlafoberfläche verwendet werden, die vom Boden weiter entfernt ist als 600 mm.
- **WARNUNG:** Um Strangulationsgefahr zu vermeiden, ist es notwendig sicherzustellen, dass eine Lücke von mindestens 250 mm (10 inch) zwischen dem Ende des Bettes und des Bettschutzgitters besteht.
- **WARNUNG:** Verwenden Sie nur Ersatzteile, die vom Hersteller oder seiner Vertretung anerkannt werden.

PFLEGE UND WARTUNG

- Bitte beachten Sie die Textilkennzeichnung.
- Reinigen, pflegen und kontrollieren sie dieses Produkt regelmäßig.

GB **WARNINGS BED SAFETY GUARD**

- The bedguard is not recommended for use by children under the age of 18 months or when the child is over the age of 5 years.
- The bedguard should be used only when the child is able to climb in and out of the bed unaided.
- The bedguard should not be used as a substitute for a cot, as it cannot provide the same level of safety as a cot.
- The maximum thickness of the mattress for which the bedguard is suitable shall be 150 mm.
- The bedguard shall be fitted so that its side, when in the locked position or when placed in fitted position, touches the side of the mattress.
- The bedguard should not be used unless the fixings are in place and securely attached to the mattress.
- The bedguard should be checked to ensure that it is properly fitted and secure once fitted in place.
- The bedguard should be periodically checked for its general condition with particular reference to the security of any locking mechanism or hinges used on the product.
- The bedguard should not be used on a sleeping surface that is more than 600 mm from the floor.

- **WARNING:** To prevent the risk of strangulation it is essential to ensure that when the bed guard is fitted into position, there is a gap of at least 250 mm (10 in) between each end of the bed and the corresponding end of the bedguard.
- **WARNING:** Do not use additional and replacement parts other than those approved by the manufacturer or distributor.

CARE AND MAINTENANCE

- Please note the textile designation.
- Care for, clean and check this product regularly.

NL WAARSCHUWINGSINSTRUCTIES

- Het bedhek wordt niet aanbevolen voor kinderen onder 18 maanden of boven 5 jaar.
- Het bedhek mag alleen worden gebruikt als het kind zelfstandig in en uit bed kan stappen.
- Het bedhek mag niet worden gebruikt als bedvervanging omdat het geen vergelijkbare veiligheid biedt.
- De maximale dikte van het matras voor dit bedhek bedraagt 150 mm.
- Als het bedhek vergrendeld of helemaal opgebouwd is, moet het opzij tegen het matras rusten.
- Het bedhek mag niet worden gebruikt als niet alle bevestigingen op de juiste plaats en veilig aan het matras bevestigd zijn.
- Het bedhek moet op correcte montage en positie worden gecontroleerd.
- Het bedhek moet regelmatig op volledige intactheid gecontroleerd worden. Dat geldt met name voor de veiligheid van vergrendelingen en scharnieren aan het product.
- Het bedhek mag niet worden gebruikt voor een slaapvlak dat meer dan 600 mm van de vloer verwijderd is.
- **WAARSCHUWING!** Om gevaar voor strangulatie te vermijden dient u te waarborgen dat een opening van minstens 250 mm (10 inch) tussen het einde van het bed en het bedhek overblijft nadat het bedhek volgens de aanwijzingen van de fabrikant is gemonteerd.
- **WAARSCHUWING:** Gebruik alleen maar reserve onderdelen die geleverd zijn door de producent en/of verkopende winkel.

VERZORGING EN ONDERHOUD

- Gelieve het textiel etiket in acht te nemen.
- Reinig, verzorg en controleer dit product regelmatig.

F AVERTISSEMENTS

- Cette barrière de lit n'est pas recommandée pour les enfants de moins de 18 mois ou de plus de 5 ans.
- La barrière de lit doit être utilisée uniquement lorsque l'enfant est capable de monter ou descendre du lit sans aide.
- La barrière de lit ne doit pas être utilisée pour remplacer le lit dans la mesure où elle n'offre pas le même niveau de sécurité.
- L'épaisseur maximale du matelas adaptée pour cette barrière de lit est de 150 mm.
- Lorsque la barrière de lit est verrouillé ou complètement assemblé, elle doit reposer contre le côté du matelas.

- La barrière de lit ne doit pas être utilisée si toutes les fixations ne sont pas à leur place et fixées en toute sécurité sur le matelas.
- Contrôler la stabilité et la position correcte de la barrière de lit.
- Vérifier régulièrement l'état général de la barrière de lit. Ceci s'applique particulièrement à la sécurité des verrouillages et aux charnières du produit.
- La barrière de lit ne doit pas être utilisée sur une surface qui installée à plus de 600 mm du sol.
- AVERTISSEMENT: Afin d'éviter le risque de strangulation, il est nécessaire de s'assurer qu'un espace d'au moins 250 mm (10 inch) se trouve entre le bout du lit et la barrière de lit lorsque la grille est installée conformément aux instructions du fabricant.
- AVERTISSEMENT: N'utilisez pas d'autres pièces de rechange que celles recommandées par le fabricant ou le distributeur.

ENTRETIEN ET MAINTENANCE

- Veuillez tenir compte de l'étiquette textile.
- Nettoyez, entretenez et contrôlez ce produit à intervalles réguliers.

E INDICACIONES DE ADVERTENCIA

- La barrera protectora no se recomienda para niños menores de 18 meses o mayores de 5 años.
- La barrera protectora solo debe utilizarse si el niño puede subir y bajar de la cama sin ayuda.
- La barrera protectora no debe utilizarse a modo de cama, ya que no ofrece una seguridad comparable.
- El grosor máximo del colchón para el que es indicada esta barrera protectora es de 150 mm.
- Si la barrera protectora está bloqueada o en posición ajustada, deberá encontrarse al lado del colchón.
- La barrera protectora no debe emplearse si no se encuentran todas las fijaciones en el lugar correcto ni están firmemente unidas al colchón.
- Debe comprobarse la estabilidad de la barrera protectora en la posición correcta.
- Debe comprobarse regularmente el estado de la barrera protectora, esto es válido sobre todo para la seguridad de bloqueos y articulaciones en el producto.
- La barrera protectora no debe utilizarse en una superficie para dormir que esté a una distancia superior a 600 mm respecto al suelo
- ADVERTENCIA: para evitar el peligro de estrangulación hay que garantizar que exista un espacio de 250 mm (10 pulgadas) como mínimo entre el extremo de la cama y de la barrera protectora si la barrera protectora está colocada según las indicaciones del fabricante.
- ADVERTENCIA: Utilice solamente piezas de repuesto reconocidas por el fabricante o su representación.

CUIDADO Y MANTENIMIENTO

- Tener en cuenta el símbolo del tejido textil.
- Limpie, cuide y compruebe periódicamente este artículo.

P **ADVERTÊNCIAS**

- A barreira de protecção para cama não é recomendada para crianças com idade inferior a 18 meses ou superior a 5 anos.
- A barreira de protecção para cama só deve ser utilizada se a criança conseguir subir e descer da cama sem ajuda.
- A barreira de protecção para cama não deve ser utilizada como substituição da cama, porque não oferece a mesma segurança.
- A espessura máxima do colchão adequada para esta barreira de protecção para cama deve ser de 150 mm.
- Quando a barreira de protecção para cama estiver completamente bloqueada ou montada, deve ficar ao lado do colchão.
- A barreira de protecção para cama não deve ser utilizada se todas as fixações não estiverem na posição correcta nem bem fixadas ao colchão.
- A barreira de protecção para cama deve ser verificada se está bem segura na posição correcta.
- O estado geral da barreira de protecção para cama deve ser verificado regularmente; isto aplica-se, sobretudo, à segurança dos bloqueios e articulações do produto.
- A barreira de protecção para cama não deve ser utilizada na superfície de dormir, que está afastada do chão mais do que 600 mm.
- AVISO: para evitar o perigo de estrangulamento é necessário garantir que existe um espaço de, pelo menos, 250 mm (10 polegadas) entre o fim da cama e a barreira de protecção, se a barreira foi colocada de acordo com as instruções do fabricante.
- ADVERTÊNCIA: Utilize unicamente peças reconhecidas pelo fabricante ou pelo respectivo representante desse mesmo.

LIMPEZA E MANUTENÇÃO

- Observe as indicações contidas nas etiquetas dos têxteis.
- Limpe, controle e cuide periodicamente este produto.

I **AVVERTENZE**

- La sponda di protezione non è adatta a bambini di età inferiore ai 18 mesi o superiore ai 5 anni.
- La sponda di protezione deve essere utilizzata solo quando il bambino è in grado di salire e scendere dal letto senza aiuto.
- La sponda di protezione non deve essere utilizzata come letto di riserva, poiché non garantirebbe la sicurezza necessaria.
- Questa sponda di protezione può essere utilizzata su un materasso dallo spessore massimo di 150 mm.
- Quando la sponda di protezione è bloccata o completamente montata, questa deve aderire al lato del materasso.
- La sponda di protezione può essere utilizzata solo quando tutti i rinforzi sono al posto giusto e fissati con sicurezza al materasso.
- La tenuta della sponda di protezione nella posizione corretta deve essere controllata.
- Le condizioni generali della sponda di protezione devono essere controllate regolarmente, questo vale soprattutto per la sicurezza di bloccaggi e cerniere del prodotto.

- La sponda di protezione non deve essere utilizzata quando la superficie dove dorme il bambino è a un'altezza superiore a 600 mm dal pavimento.
- **ATTENZIONE:** Per evitare lo strangolamento è necessario assicurarsi che vi sia uno spazio di almeno 250 mm (10 pollice) tra la fine del letto e della sponda di protezione quando la sponda di protezione è fissata secondo le istruzioni del produttore.
- **ATTENZIONE:** Usare solo pezzi di ricambio riconosciuti dal produttore o dalle sue rappresentanze commerciali.

CURA E MANUTENZIONE

- Osservare il contrassegno sul tessuto
- Pulire, manutentere e controllare regolarmente questo prodotto.

DK ADVARSELSHENVISNINGER

- Dette sengegitter anbefales ikke til børn under 18 måneder eller over 5 år.
- Sengegitret bør kun bruges, hvis barnet kan kravle ind og ud af senge af sig selv.
- Sengegitret bør ikke bruges som sengeerstatning, da det ikke byder på tilsvarende sikkerhed.
- Madrassen bør ikke være tykkere end 150 mm ved brug af dette sengegitter.
- I tilfælde af, at sengegitret er låst eller helt samlet, bør det ligge ved siden af madrassen.
- Sengegitret bør ikke bruges, hvis ikke alle befæstelser sidder på rigtige plads og er sikkert anbragt til madrassen.
- Sengegitret bør kontrolleres for rigtig anbringelse i den korrekte position.
- Hele sengegitret bør kontrolleres regelmæssigt, dette gælder især for sikkerheden mht. låse og led.
- Sengegitter bør ikke bruges i senge, der er hører end 600 mm over gulvet.
- **ADVARSEL:** For at undgå stranguleringsfare, er det nødvendigt at sørge for en afstand på mindst 250 mm (10inch) mellem sengeende og sengegitter, efter at sengegitret er blevet anbragt iht. fabrikantens instruktioner.
- **ADVARSEL:** Anvend kun reservedele, der er godkendt af fabrikanten eller af dennes repræsentant.

PLEJE OG VEDLIGEHOLDELSE

- Vær venligst opmærksom på tekstikmærkningen
- Rens, plej og kontroller produktet regelmæssigt.

FIN VAROITUKSET, SÄNGYN TURVALAITA

- Turvalaidan käyttöä ei suositella alle 18 kuukauden tai 5 vuoden ikäisille lapsille.
- Turvalaitaa saa käyttää vain, kun lapsi osaa mennä sänkyyn ja nousta sängystä ilman apua.
- Turvalaitaa ei saa käyttää korvaamaan sänkyä, koska se ei mahdollista sänkyyn verrattavaa turvallisuutta.
- Turvalaitaa voidaan käyttää patjan kanssa, jonka paksuus on enintään 150 mm.
- Kun turvalaita on lukittu tai koottu kokonaan, sen tulee olla patjaa vasten patjan sivulla.
- Turvalaitaa ei saa käyttää, jos kaikkia kiinnittimiä ei ole kiinnitetty oikeisiin kohtiin ja luotettavasti patjaan.
- Turvalaidan varma kiinnitys oikeassa asennossa tulee tarkistaa.
- Turvalaidan kunto on tarkastettava säännöllisesti, tämä koskee erityisesti lukitusten ja tuotteen nivelien turvallisuutta.

- Turvalaitaa ei tulisi käyttää sängyssä, jonka korkeus lattiasta on yli 600 mm.
- VAROITUS: Kuristumisen vaaran välttämiseksi on ehdottomasti varmistettava, että sängyn päädyn ja turvalaidan välinen rako on vähintään 250 mm (10 tuumaa).
- VAROITUS: Käytä vain valmistajan tai sen edustajan hyväksymiä varaosia.

HOITO JA HUOLTO

- Ota huomioon tekstiilimerkintä.
- Puhdista, hoida ja tarkasta tuote säännöllisesti.

S SÄKERHETSVARNINGAR SÄNGSKYDD

- Sängskyddet rekommenderas inte till barn under 18 månader eller äldre än 5 år.
- Sängskyddet skall endast användas när barnet kan komma i och ur sängen utan hjälp.
- Sängskyddet får ej ersätta en säng eftersom det inte ger samma säkerhet.
- Sängskyddet passar till alla madrasser med en maximal tjocklek på 150 mm.
- Sängskyddet skall i låst och monterat skick ligga mot madrassens långsida.
- Sängskyddet bör inte användas om inte alla fästen har monterats korrekt och säkert mot madrassen.
- Kontrollera sängskyddet att det sitter fast ordentligt i rätt läge.
- Sängskyddet bör kontrolleras regelbundet med avseende på dess skick i sin helhet. Detta gäller framför allt för säkerheten av produktens lås och gångjärn.
- Sängskyddet bör inte fästas på liggytor med större avstånd än 600 mm från golvet.
- VARNING: För att undvika strykningsrisk skall säkerställas att avståndet mellan sängskyddet och sängens huvud- och fotända är minst 250 mm (10 inch).
- VARNING: Använd endast reservdelar som har godkänts av tillverkaren eller dess återförsäljare.

SKÖTSEL OCH UNDERHÅLL

- Beakta anvisningarna på textilmärkningen.
- Rengör, vårda och kontrollera vagnen regelbundet.

N ADVARSLER

- Sengegrinden anbefales ikke for barn under 18 måneder eller over 5 år.
- Sengegrinden må kun brukes når barnet kan gå opp og ut av sengen alene.
- Sengegrinden må ikke brukes som erstatning for en seng, for den gir ikke tilstrekkelig beskyttelse.
- Maksimal tykkelse på madrassen anbefales å være på 150 mm.
- Når sengegrinden er låst eller helt oppbygget skal den ligge mot madrassen på siden.
- Sengegrinden må ikke brukes hvis ikke alle festene er på riktig sted og ikke er festet riktig i madrassen.
- Kontroller at sengegrinden er sitter fast i riktig posisjon.
- Kontroller sengegrindens komplette tilstand regelmessig, spesielt alle låser og ledd på produktet.
- Sengegrinden må ikke brukes på en soveoverflate som er mer enn 600 mm fra bakken.
- ADVARSEL: Man må se til at sengegrinden har en avstand på 250 mm (10 inch) mellom enden av sengen og sengegrinden når denne er montert etter produsentens angivelser, for å unngå fare for kvelning.
- ADVARSEL: Bruk kun reservedeler som anbefales av produsenten eller produsentens representanter.

PLEIE OG VEDLIKEHOLD

- Vær oppmerksom på markeringene på tekstilene.
- Dette produktet må rengjøres, pleies og kontrolleres regelmessig.

RO INDICAȚII DE AVERTIZARE

- Grilajul de protecție pentru pat nu este recomandat pentru copii sub 18 luni sau peste 5 ani.
- Grilajul de protecție pentru pat trebuie utilizat numai în cazurile în care copilul poate urca și coborî din pat fără ajutor.
- Grilajul de protecție pentru pat nu trebuie utilizat ca înlocuitor pentru pat, deoarece nu oferă o siguranță comparabilă.
- Grosimea maximă a saltelei pentru acest grilaj de protecție pentru pat trebuie să fie de 150 mm.
- Când acest grilaj de protecție pentru pat este complet montat și blocat, el trebuie să atingă în lateral salteaua.
- Grilajul de protecție pentru pat nu trebuie utilizat, dacă nu au fost amplasate încă toate dispozitivele de fixare la locul potrivit și dacă acestea nu au fost fixate încă sigur de saltea.
- Grilajul de protecție pentru pat trebuie verificat dacă este stabil în poziția corectă.
- Grilajul de protecție pentru pat trebuie verificat la intervale regulate, pentru a constata dacă este într-o stare de ansamblu bună; acest lucru este valabil în special pentru siguranța blocajelor și articulațiile produsului.
- Grilajul de protecție pentru pat nu trebuie utilizat pe o suprafață de dormit, aflată la o înălțime de podea mai mare de 600 mm.
- AVERTISMENT: Pentru a evita pericolul de sugrumare este necesar să se asigure existența unui spațiu de cel puțin 250 mm (10 țoli) între capetele patului și lateralele grilajului protector al patului.
- AVERTISMENT: Utilizați doar piesele de schimb recunoscute de producător sau de către reprezentanța sa.

ÎNGRIJIRE ȘI ÎNTREȚINERE

- Vă rugăm să țineți cont de etichetarea materialelor textile.
- Curățați, îngrijiți și controlați acest produs în mod periodic.

BIH POSEBNE UPUTE

- Zaštitna rešetka za krevet se ne preporučuje za djecu starosti ispod 18 mjeseci ili preko 5 godina.
- Zaštitna rešetka za krevet bi se trebala koristiti samo kad dijete bez pomoći može ulaziti i izlaziti.
- Zaštitna rešetka za krevet se ne smije upotrebljavati kao zamjena za krevet, jer ne nudi sličnu bezbjednost.
- Maksimalna podesna debljina dušeka za ovu zaštitnu rešetku za krevet bi trebala iznositi 150 mm.
- Kada je zaštitna rešetka za krevet fiksirana ili kompletno montirana, treba ležati uz stranu dušeka.
- Zaštitna rešetka kreveta se ne smije koristiti, ako nisu sva pričvršćenja na tačnom mjestu i sigurno pričvršćena na dušek.

- Zaštitna rešetka kreveta bi se trebala redovno provjeravati u vezi pričvršćenja i tačne pozicije.
- Zaštitna rešetka kreveta se mora redovno provjeravati u vezi kompletnog stanja, to važi prije svega za bezbjednost fiksiranja i zglobova na proizvodu.
- Zaštitna rešetka kreveta se ne bi smjela koristiti na jednoj spavaćoj površini, koja je od tla udaljena preko 600 mm.
- UPOZORENJE: Zbog izbjegavanja opasnosti od gušenja mora da se osigurati, da između kraja kreveta i zaštitne rešetke kreveta postoji jedna praznina od najmanje 250 mm (10 inča), ako je zaštitna rešetka kreveta montirana prema podacima proizvođača.
- PAŽNJA: Koristite samo rezervne dijelove koje su priznate od proizvođača ili njegeovog zastupništva.

NJEGA I ODRŽAVANJE

- Molimo Vas da obratite pažnju na naznaku tekstita.
- Redovito čistite, održavajte i kontrolirajte ovaj proizvod.

TR İKAZ BİLGİLERİ

- Yatak koruyucusu 18 aydan küçük veya 5 yaşından büyük çocuklar için tavsiye edilmemektedir.
- Yatak koruyucusu yalnızca çocuk herhangi bir yardım almadan yatağa çıkabiliyor ve yataktan inebiliyorsa kullanılmalıdır.
- Kıyaslanabilecek bir güvenlik arz etmediğinden dolayı yatak koruyucusu yedek yatak olarak kullanılmamalıdır.
- Bu yatak koruyucusunun uygun olduğu minderler maksimum kalınlığı 150 mm olmalıdır.
- Yatak koruyucusu sürgülenmiş veya komple kurulmuş haldeyken minderler yan tarafına yanaşmış durumda olmalıdır.
- Yatak koruyucusu tüm tespit yerleri doğru yere iliştilmeden ve mindere güvenli bir şekilde takılmadan kullanılmamalıdır.
- Yatak koruyucusu doğru pozisyonda iyice oturup oturmadığına dair kontrol edilmelidir.
- Yatak koruyucusu düzenli olarak genel durumuna dair kontrol edilmelidir. Bu özellikle de ürün üzerindeki sürgülerin ve mafsalların güvenliği için geçerlidir.
- Yatak koruyucusu yerden yüksekliği 600 mm'den daha fazla olan bir uyuma yüzeyinde kullanılmamalıdır.
- UYARI: Boğulma tehlikesini önlemek için, yatak koruyucusu imalatçı bilgilerine uygun bir şekilde yerine monte edilmiş durumdayken yatağın ucu ile yatak koruyucusunun arasında 250 mm'lik (10 inç) bir aralık kalması temin edilmelidir.
- İKAZ: Sadece üretici veya temsilciliği tarafından kabul edilen yedek parçaları kullanınız.

BAKIM VE ONARIM

- Lütfen tekstil işaretlerine dikkat ediniz.
- Bu ürünü düzenli olarak temizleyiniz, bakımını yapınız ve kontrol ediniz.

SK **VÝSTRAŽNÉ POKYNY**

- Bezpečnostnú zábranu na posteľ nedoporučujeme pre deti mladšie ako 18 mesiacov a staršie ako 5 rokov.
- Bezpečnostnú zábranu na posteľ použite len v prípade, ak vie dieťa bez pomoci vyliezť na posteľ alebo zliezť z postele.
- Nepoužívajte bezpečnostnú zábranu na posteľ ako náhradu detskej postielky, pretože neposkytuje rovnakú mieru bezpečnosti.
- Táto bezpečnostná zábrana na posteľ je vhodná pre matrac, ktorého maximálna hrúbka je 150 mm.
- Keď je bezpečnostná zábrana na posteľ upevnená alebo kompletne namontovaná, musí priliehať k boku matraca.
- Nepoužívajte bezpečnostnú zábranu na posteľ, pokiaľ nie sú všetky upevňovacie prvky na správnom mieste a bezpečne pripevnené k matracu.
- Skontrolujte stabilitu bezpečnostnej zábrany na posteľ v správnej pozícii.
- Pravidelne kontrolujte celkový stav bezpečnostnej zábrany na posteľ a to najmä z hľadiska bezpečnosti zaistovacích prvkov a klbov výrobku.
- Nepoužívajte bezpečnostnú zábranu na posteľ, pokiaľ je ložná plocha od podlahy vzdialená viac ako 600 mm.
- VAROVANIE: Po namontovaní bezpečnostnej zábrany na posteľ podľa pokynov výrobcu sa bezpodmienečne uistite, že medzi koncom postele a bezpečnostnej zábrany je minimálna medzera 250 mm (10 inch), aby sa predišlo riziku uskrtenia.
- VÝSTRAHA: Použite iba náhradné diely, ktoré sú uznané výrobcom alebo jeho zástupcom.

OŠETROVANIE A ÚDRŽBA

- Dbajte na označenie týkajúce sa údržby a ošetrovania textilných častí.
- Pravidelne čistite, ošetríte a kontrolujte tento produkt.

CZ **VÝSTRAŽNÉ POKYNY**

- Bezpečnostní zábranu na posteľ nedoporučujeme pro děti mladší 18 měsíců nebo starší 5 let.
- Bezpečnostní zábranu na posteľ používejte jen tehdy, umí-li dítě bez pomoci vlézt do postele a také z ní vylézt.
- Bezpečnostní zábranu na posteľ nepoužívejte jako náhradu dětské postýlky, neboť neposkytuje stejnou míru bezpečnosti.
- Bezpečnostní zábrana na posteľ se hodí k matracím s maximální tloušťkou 150 mm.
- Když je bezpečnostní zábrana na posteľ upevňena nebo kompletne namontovaná, musí přiléhat k boku matraca.
- Bezpečnostní zábranu na posteľ používejte jen tehdy, nacházejí-li se všechny přichytky na správných místech a jsou-li bezpečně připevněny k matraci.
- Zkontrolujte, je-li bezpečnostní zábrana připevnena k posteli stabilně a nachází-li se ve správné pozici.
- Pravidelně zkontrolujte celkový stav bezpečnostní zábrany na posteľ, obzvlášť pak bezpečnost pojistek a kloubů výrobku.
- Bezpečnostní zábranu na posteľ nepoužívejte u ložných ploch vzdálených od země víc než 600 mm.

- **VAROVÁNÍ:** Poté, co jste bezpečnostní zábranu na postel připevnili dle pokynů výrobce, je bezpodmínečně nutné se ujistit, že se mezi koncem postele a bezpečnostní zábrany na postel nachází mezera o velikosti nejméně 250 mm (10 inch). Můžete tak zabránit nebezpečí uškrtnení.
- **VÝSTRAHA:** Použijte pouze náhradní díly, které jsou uznané výrobcem anebo jeho zastoupením.

OŠETŘOVÁNÍ A ÚDRŽBA

- Dbejte označení týkající se údržby a ošetřování textilních částí.
- Pravidelně čistěte, ošetřujte a kontrolujte tento produkt.

H FIGYELMEZTETÉSEK

- Az ágyhoz rögzíthető védőrács nem ajánlott 18 hónaposnál fiatalabb vagy 5 évesnél idősebb gyermekek számára.
- Az ágyhoz rögzíthető védőrácsot csak akkor használja fel, ha a gyermek már segítség nélkül ki és be tud mászni az ágyba.
- Az ágyhoz rögzíthető védőrácsot ne használja pótágyként, mivel az nem olyan biztonságos, mint egy ágy.
- Az ehhez az ágyhoz rögzíthető védőrácshoz felhasználható matrac maximális vastagsága 150 mm lehet.
- Az ágyhoz rögzíthető védőrácsnak elreteszelt vagy teljesen felépített állapotban a matrac oldalánál kell lennie.
- Az ágyhoz rögzíthető védőrácsot nem szabad felhasználni, ha nincs minden rögzítés a megfelelő helyen biztonságosan felerősítve a matracon.
- Az ágyhoz rögzíthető védőrács stabilitását a megfelelő helyzetben ellenőrizni kell.
- Az ágyhoz rögzíthető teljes védőrácsot rendszeresen ellenőrizni kell, ez mindenekelőtt a terméken található reteszek és csuklók biztonságára vonatkozik.
- Az ágyhoz rögzíthető védőrácsot ne alkalmazza olyan ágyfelületen, mely a földtől több mint 600 mm magasságban van.
- FIGYELEM: A fulladásveszély elkerülése érdekében feltétlenül gondoskodjon arról, hogy az ágy vége és a leesésgátló között legalább 250 mm (10 inch) távolság legyen.
- FIGYELEM: Csak a gyártó vagy képviselője által elismert pótalkatrészeket alkalmazzon.

ÁPOLÁS ÉS KARBANTARTÁS

- Kérjük, tartsa szem előtt a textileken található jelöléseket.
- Rendszeresen tisztogassa, ápolja és ellenőrizze a terméket.

PL WSKAZÓWKI OSTRZEGAWCZE – BARIERKA ZABEZPIECZAJĄCA DO ŁÓŻKA

- Barierka zabezpieczająca nie jest zalecana dla dzieci młodszych niż 18 miesięcy lub starszych niż 5 lat.
- Barierki można używać tylko w przypadku, gdy dziecko potrafi bez pomocy wejść i wyjść z łóżka.
- Barierka nie może zastępować łóżka, bowiem nie gwarantuje bezpieczeństwa, jakie daje łóżko.
- Maksymalna grubość materaca, przy którym może być stosowana barierka, wynosi 150 mm.

- W stanie zablokowanym lub w pełni zamontowanym barierka powinna przylegać do boku materaca.
- Barierki nie należy stosować, jeżeli wszystkie mocowania nie znajdują się we właściwych miejscach i nie są stabilnie zamocowane do materaca.
- Należy sprawdzić, czy barierka jest stabilnie osadzona i znajduje się we właściwej pozycji.
- Należy regularnie sprawdzać stan ogólny barierki, w szczególności skuteczność działania blokad i przegubów.
- Barierki nie należy stosować w łózkach, w których powierzchnia spania znajduje się na wysokości większej niż 600 mm od podłogi.
- OSTRZEŻENIE: aby uniknąć ryzyka uduszenia, należy zapewnić, aby przerwa między końcem łóżka a barierką wynosiła co najmniej 250 mm (10 cali).
- OSTRZEŻENIE: używać tylko części zamiennych zaakceptowanych przez producenta lub jego przedstawiciela.

PIELĘGNACJA I KONSERWACJA

- Prosimy zwrócić uwagę na symbole na metce materiału poszycia wózka.
- Regularnie czyścić, pielęgnować i sprawdzać wózek.

EST OHUTUSJUHISED

- Voodi kaitsevõret ei soovitata alla 18 kuu või üle 5 aasta vanustele lastele.
- Voodi kaitsevõret tuleks kasutada üksnes siis, kui laps suudab iseseisvalt voodisse minna ja voodist välja tulla.
- Voodi kaitsevõret ei tuleks kasutada voodi asemel, sest ta ei paku voodiga võrreldavat turvalisust.
- Selle voodi kaitsevõre jaoks sobiva madratsi maksimaalne paksus peab olema 150 mm.
- Kui voodi kaitsevõre on blokeeritud või täiesti paigaldatud, siis peab see asuma madratsi kõrval.
- Voodi kaitsevõret ei tuleks kasutada, kui kõik kinnitused ei paikne õiges kohas ja ei ole korralikult madratsi külge kinnitatud.
- Voodi kaitsevõret tuleks kontrollida, kas see on korralikult kinni ja õiges asendis.
- Voodi kaitsevõre kogu seisundit tuleks regulaarselt kontrollida, see käib eelkõige toote kinnituskohtade ja liigendite turvalisuse kohta.
- Voodi kaitsevõret ei tuleks kasutada magamisaseme puhul, mis on põrandast kõrgemal kui 600 mm.
- HOIATUS. Kägistamisrisiki vältimiseks on vaja tagada, et voodi otsa ja voodi kaitsevõre vahel oleks vähemalt 250 mm (10-tolline) vahe, kui voodi kaitsevõre on paigaldatud vastavalt tootja andmetele.
- HOIATUS: Kasutage ainult neid asendusosi, mis on tootja või edasimüüja poolt tunnustatud.

HOOLDAMINE JA KORRASHOID

- Puhastage, hooldage ja kontrollige seda toodet regulaarselt.
- Palun pöörake tähelepanu tekstiilmaterjalide märgistusele.

LV BRĪDINĀJUMI - GULTAS AIZSARGS

- Šis gultas aizsargs nav ieteicams bērniem, jaunākiem par 18 mēnešiem vai vecākiem par 5 gadiem.
- Gultas aizsargu drīkst izmantot tikai tad, ja bērns bez citu palīdzības var iekļūt gultā un izkļūt no tās.
- Gultas aizsargu nedrīkst izmantot kā gultas aizvietojumu, jo tas nesniedz gultai līdzvērtīgu drošību.
- Šim gultas aizsargam piemērotā matrača maksimālais biezums ir 150 mm.
- Kad gultas aizsargs ir nofiksēts jeb pilnībā uzstādīts, tam jāatrodas pret matrača malu.
- Gultas aizsargu nedrīkst izmantot, kamēr visi stiprinājumi nav ievietoti pareizās vietās un droši piestiprināti pie matrača.
- Ir jāpārbauda, vai gultas aizsargs ir stingri ievietots un atrodas pareizā stāvoklī.
- Ir regulāri jāpārbauda gultas matrača vispārējais stāvoklis, jo īpaši attiecībā uz fiksācijas elementu un savienojumu drošību.
- Gultas aizsargu nedrīkst izmantot guļamvirsmām, kas atrodas virs 600 mm no grīdas.
- BRĪDINĀJUMS: Lai izvairītos no nožņaugšanās riska, ir nepieciešams nodrošināt, lai starp gultas malu un gultas aizsargu būtu vismaz 250 mm (10 collu) atstatums.
- BRĪDINĀJUMS: Izmantojiet tikai ražotāja vai tā pārstāvja apstiprinātās rezerves daļas.

KOPŠANA UN APKOPE

- Noteikti ievērot tekstila marķējumu.
- Tīrīt, kopt un pārbaudīt ražojumu regulāri.

LT ĮSPĖJIMAS

- Apsauginės lovos grotelės nerekomenduotinos jaunesniems kaip 18 mėnesių ir vyresniems kaip 5 metų vaikams.
- Apsauginės lovos grotelės reikia naudoti tik tada, kai vaikas be pašalinės pagalbos gali įlipti į lovą ir iš jos išlipti.
- Apsauginių lovos grotelių negalima naudoti kaip lovos pakaitalo, nes jos nesuteikia panašios apsaugos.
- Maksimalus čiužinio storis, kuriam tinka šios apsauginės lovos grotelės, yra 150 mm.
- Kai apsauginės lovos grotelės užfiksuotos arba pilnutinai sumontuotos, jos turi būti prigludusios prie čiužinio šono.
- Apsauginių lovos grotelių reikėtų nenaudoti, jeigu visi tvirtinimai nėra tinkamoje vietoje ir patikimai pritvirtinti prie čiužinio.
- Reikėtų patikrinti, ar apsauginės lovos grotelės tvirtai laikosi tinkamoje padėtyje.
- Reikėtų reguliariai tikrinti apsauginių lovos grotelių būseną, tai ypač taikytina gaminyje esančių užskandų ir sąnarų saugumui.
- Apsauginių lovos grotelių nereikėtų naudoti prie miegamojo paviršiaus, kuris nuo grindų nutolęs daugiau kaip per 600 mm.
- ĮSPĖJIMAS: siekiant išvengti užsismaugimo pavojaus, būtina užtikrinti, kad po to, kai apsauginės lovos grotelės buvo pritvirtintos pagal gamintojo nurodymus, tarp lovos galo ir apsauginių lovos grotelių būtų ne mažesnis kaip 250 mm (10 colių) tarpas.
- ĮSPĖJIMAS: Naudokite tik gamintojo ar jo atstovo pripažįstamas atsargines dalis.

PRIEŽIŪRA IR APTARNAVIMAS

- Prašome atkreipti dėmesį į tekstilinio audinio standartines nuorodas.
- Šį gaminį reikia valyti, prižiūrėti ir tikrinti reguliariai.

SLO OPOZORILNA

- Ta zaščitna mreža za postelje ni priporočljiva za otroke pod 18 meseci ali nad 5 letom starosti.
- Ta zaščitna mreža za postelje naj se uporablja zgolj kadar zmore otrok brez pomoči vstopati v in izstopati iz postelje.
- Zaščitna mreža za postelje naj se ne uporablja kot nadomestek za posteljo, saj ne zagotavlja primerljive zaščite.
- Maksimalna debelina vzmetnice za katero je zaščitna mreža za postelje primerna, naj znaša 150 mm.
- Ko je zaščitna mreža za postelje zapahnjena ali v celoti nameščena, naj nalega ob stran vzmetnice.
- Zaščitna mreža za postelje naj se ne uporablja v primeru, kadar se vse pritrditve ne nahajajo na pravilnem mestu in niso varno pritrjene na vzmetnico.
- Zaščitna mreža za postelje se naj preizkusi glede na trdno naleganje v pravilnem položaju.
- Zaščitna mreža za postelje naj se redno preglejuje glede na celotno stanje, to še posebej velja za varnost zapahov in zglobov na proizvodu.
- Zaščitna mreža za postelje naj se ne uporablja na spalni površini, ki je od tal oddaljena za več kot 600 mm.
- OPOZORILO: Kadar se zaščitna mreža za postelje namesti v skladu z navodili proizvajalca je v izogib nevarnosti zadavljenja nujno potrebno med koncem postelje in zaščitno mrežo za postelje zagotoviti vsaj 250 mm (10 col) špranjo.
- POZOR: Uporabljajte le nadomestne dele, ki jih priznavajo proizvajalec ali njegovi zastopniki.

NEGA IN VZDRŽEVANJE

- Prosimo upoštevajte označbo tekstila.
- Redno čistite, negujte in kontrolirajte ta izdelek.

HR UPUTE UPOZORENJA

- Zaštitna rešetka za krevet se ne preporučuje za djecu starosti ispod 18 mjeseci ili preko 5 godina.
- Zaštitna rešetka za krevet bi se trebala koristiti samo kada dijete bez pomoći može ulaziti i izlaziti.
- Zaštitna rešetka za krevet se ne smije upotrebljavati kao zamjena za krevet, jer ne nudi usporedivu sigurnost.
- Maksimalna prikladna debljina madraca za ovu zaštitnu rešetku za krevet bi trebala iznositi 150 mm.
- Kada je zaštitna rešetka za krevet zakračunata ili kompletno montirana, treba ležati uz stranu madraca.
- Zaštitna rešetka kreveta se ne smije koristiti, ako nisu sva pričvršćenja na točnom mjestu i sigurno pričvršćena na madracu.

- Zaštitna rešetka kreveta bi se redovito trebala provjeriti u svezi pričvršćenja i točne pozicije.
- Zaštitna rešetka kreveta se mora redovito provjeravati u svezi ukupnog stanja, to valja prije svega za sigurnost zakračunanja i zglobova na proizvodu.
- Zaštitna rešetka kreveta se ne bi smjela koristiti na jednoj spavaćoj površini, koja je od poda udaljenija od 600 mm.
- UPOZORENJE: Kako biste izbjegli opasnost od davljenja, nužno je osigurati da između kraja kreveta i zaštitne ograde za krevet ostane razmak od najmanje 250 mm (10 inch).
- UPOZORENJE: Koristite samo dopunske dijelove koji su priznati od strane proizvođača ili njegovog zastupnika.

NJEGA I ODRŽAVANJE

- Molimo Vas da obratite pažnju na naznaku tekstila.
- Čistite, održavajte i kontrolirajte redovito ovaj proizvod.

SRB

UPUTSTVA UPOZORENJA

- Zaštitna rešetka za krevet se ne preporučuje za decu starosti ispod 18 meseci ili preko 5 godina.
- Zaštitna rešetka za krevet bi trebala da se koristi samo kada dete može bez pomoći da uđe i izađe.
- Zaštitna rešetka za krevet ne sme da se koristi kao zamena za krevet, pošto ne nudi sličnu bezbednost.
- Maksimalna podesna debljina dušeka za ovu zaštitnu rešetku za krevet bi trebala da iznosi 150 mm.
- Ako je zaštitna rešetka za krevet fiksirana ili kompletno montirana, treba da leži uz stranu dušeka.
- Zaštitna rešetka kreveta ne sme da se koristiti, ako nisu sva pričvršćenja na tačnom mestu i sigurno pričvršćena na dušek.
- Zaštitna rešetka kreveta mora redovno da se proverava u vezi pričvršćenja i pravilne pozicije.
- Zaštitna rešetka kreveta mora redovno da se proverava u vezi kompletnog stanja, to važi pre svega za bezbednost fiksiranja i zglobova na proizvodu.
- Zaštitna rešetka kreveta ne bi smela da se koristiti na jednoj spavaćoj površini, koja je od tla udaljena preko 600 mm.
- UPOZORENJE: Zbog izbegavanja opasnosti od gušenja se mora osigurati, da između kraja kreveta i zaštitne rešetke kreveta postoji jedna praznina od najmanje 250 mm (10 inča), ako je zaštitna rešetka kreveta montirana po podacima proizvođača.
- UPOZORENJE: Koristite samo dopunske delove koji su priznati od strane proizvođača ili njegovog zastupnika.

NEGA I ODRŽAVANJE

- Obratite pažnju na oznake tekstila.
- Redovno čistite, negujte i kontrolišite ovaj proizvod.

GEO გაფრთხილება : საწოლის დამცავი ჯებირი

- საწოლის დამცავი ჯებირი არ არის რეკომენდირებული 18 თვემდე ან 5 წელზე მეტი ასაკის ბავშვებისთვის.
- საწოლის დამცავი ჯებირის გამოიყენება შეიძლება მხოლოდ იმ შემთხვევაში, თუ ბავშვს დამოუკიდებლად საწოლზე ასვლა და გადმოსვლა შეუძლია.
- დამცავი ჯებირი არ ასრულებს ჩვეულებრივი საწოლის ფუნქციას, რადგანაც ჯებირი არ იძლევა უსაფრთხოების ისეთ გარანტიას, როგორც საწოლი.
- საწოლის დამცავი ჯებირისთვის განკუთვნილი მატრასის მაქსიმალური სისქე არ უნდა აღემატებოდეს 150მმ.-ს.
- საწოლის დამცავი ჯებირი დამონტაჟებულ და ჩაკეტილ მდგომარეობაში მატრასის კედელს უნდა ედებოდეს.
- საწოლის დამცავი ჯებირის გამოყენება დაუშვებელია, თუ ყველა სამაგრი ზუსტად და მყარად არ არის მატრასზე მიმაგრებული.
- დამონტაჟების შემდეგ გადაამოწმეთ საწოლის დამცავი ჯებირი, არის თუ არა ის სწორ პოზიციაში მჭიდროდ მორგებული.
- საწოლის დამცავი ჯებირი რეგულარულად უნდა გადაამოწმდეს, განსაკუთრებით ჩამკეტები და სამაგრები.
- დამცავი ჯებირის გამოყენება დაშვებულია საწოლისთვის, რომლის სიმაღლე იატაკიდან 600მმ.-ს შეადგენს.
- გაფრთხილება: უსაფრთხოების დასაცავად და შტრანგულაციის თავიდან ასარიდებლად აუცილებელია ლოგინის ბოლოებს და დამცავ ჯებირს შორის დაცულ იქნეს 250მმ. დაშორება.
- გაფრთხილება: გამოიყენეთ მხოლოდ მწარმოებლის ან მწარმოებლის წარმომადგენელი კომპანიის მიერ დაშვებული და რეკომენდირებული შემცველი ნაწილები.

მოვლა და ტექნიკური გადამოწმება

- გთხოვთ დააკვირდეთ ქსოვილის დახასიათებას.
- ნშირად გაწმინდეთ, გასუფთავეთ და გადაამოწმეთ პროდუქტი.

GR ΠΡΟΕΙΔΟΠΟΙΗΤΙΚΕΣ ΥΠΟΔΕΙΞΕΙΣ ΣΤΡΑΤΕΣ

- Το προστατευτικό κιγκλίδωμα κρεβατιού δεν συνίσταται για παιδιά κάτω των 18 μηνών ή πάνω των 5 ετών.
- Το προστατευτικό κιγκλίδωμα κρεβατιού οφείλει να χρησιμοποιείται, μόνο όταν το παιδί μπορεί να ανεβαίνει στο κρεβάτι ή να κατεβαίνει από το κρεβάτι δίχως βοήθεια.
- Το προστατευτικό κιγκλίδωμα κρεβατιού δεν πρέπει να χρησιμοποιείται ως υποκατάστατο κρεβατιού, επειδή δεν προσφέρει κάποια συγκρισιμη.
- Τα μέγιστο πάχος του στρώματος γι αυτό το προστατευτικό κιγκλίδωμα κρεβατιού πρέπει να είναι 150 mm.
- Εάν το προστατευτικό κιγκλίδωμα κρεβατιού είναι μανταλαμένο ή πλήρως δομημένο, πρέπει να εφάπτεται στην πλευρά του στρώματος.
- Το προστατευτικό κιγκλίδωμα κρεβατιού δεν πρέπει να χρησιμοποιείται, εάν δεν βρισκονται όλες οι στερεώσεις στην σωστή θέση και δεν είναι καλά στερεωμένες στο στρώμα.
- Το προστατευτικό κιγκλίδωμα κρεβατιού πρέπει να ελεγχθεί ως προς την σταθερή έδρα στην σωστή θέση.

- Η γενική κατάσταση του προστατευτικού κιγκλιδώματος κρεβατιού πρέπει να ελέγχεται τακτικά, αυτό ισχύει κυρίως για την ασφάλεια των μανδάλων και αρθρώσεων του προϊόντος.
- Το προστατευτικό κιγκλιδώμα κρεβατιού δεν πρέπει να χρησιμοποιείται σε μια υπνηκή επιφάνεια, η οποία απέχει από το έδαφος πάνω από 600 mm.
- ΠΡΟΕΙΔΟΠΟΙΗΣΗ: Για να αποφεύγονται κίνδυνοι στραγγαλισμού, είναι αναγκαίο να διασφαλίζεται το γεγονός, ώστε να υψίσταται ένα κενό τουλάχιστον 250 mm (10 inch) μεταξύ του τέλους του κρεβατιού και του προστατευτικού κιγκλιδώματος κρεβατιού, όταν προστατευτικό κιγκλιδώμα κρεβατιού τοποθετήθηκε σύμφωνα με τα στοιχεία του κατασκευαστή.
- ΠΡΟΕΙΔΟΠΟΙΗΣΗ: Χρησιμοποιείτε μόνο ανταλλακτικά, εγκεκριμένα από τον κατασκευαστή ή τον εκπρόσωπό του.

ΠΕΡΙΠΟΙΗΣΗ ΚΑΙ ΣΥΝΤΗΡΗΣΗ

- Προσέχετε την ετικέτα χαρακτηριστικών του υφάσματος.
- Καθαρίζετε, περιποιείστε και ελέγχετε το παρόν προϊόν τακτικά.

RUS ПРЕДУПРЕЖДАЮЩИЕ

- Защитная решетка для кровати не рекомендуется для детей в возрасте до 18 месяцев или старше 5 лет.
- Защитную решетку для кровати следует использовать только тогда, когда ребенок умеет без помощи залезать и слезать из кровати.
- Не использовать защитную решетку для кровати в качестве запасной кровати, поскольку она не обеспечивает сопоставимой безопасности.
- Максимальная толщина матраса, для которого подходит эта защитная решетка для кровати, должна составлять 150 мм.
- В заблокированном или полностью собранном виде эта защитная решетка для кровати должна примыкать к стороне матраса.
- Не пользоваться защитной решеткой для кровати, если не все крепления надежно закреплены в правильном месте к матрасу.
- Защитную решетку для кровати следует проверить на прочность посадки в правильном положении.
- Следует регулярно проверять общее состояние защитной решетки для кровати, особенно это касается безопасности фиксаторов и шарниров изделия.
- Не использовать защитную решетку для кровати на предназначенной для сна поверхности, которая находится на расстоянии более чем 600 мм от земли.
- ПРЕДУПРЕЖДЕНИЕ: Во избежание риска удушья, необходимо убедиться в том, чтобы между концом кровати и концом защитной решетки соблюдалось расстояние минимум 250 мм (10 дюймов), если защитная решетка для кровати была установлена в соответствии с указаниями производителя.
- ПРЕДУПРЕЖДЕНИЕ: Используйте только те запчасти, которые рекомендованы изготовителем или его представителем.

ΥΧΟΔ Ι ΟΒΣΛΥΙΒΑΝΙΕ

- Παρακαλούμε, обращайте внимание на помету о стандартности технического изделия.
- Чистите, ухаживайте и контролируйте это изделие регулярно.

BG ПРЕДУПРЕДИТЕЛНИ УКАЗАНИЯ ПРЕДПАЗНА ПРЕГРАДА ЗА ЛЕГЛО

- Предпазната преграда за легло не се препоръчва за деца под 18 месеца или над 5 години.
- Предпазната преграда за легло трябва да се използва само тогава, когато детето може без чужда помощ да се качва и да слиза от леглото.
- Предпазната преграда за легло не трябва да се използва като заместител на леглото, тъй като не предлага съпоставими сигурност като при едно легло.
- Максималната дебелина на матрака, която е подходяща за тази предпазна преграда за легло, е 150 мм.
- Когато предпазната преграда за легло е затворена или изцяло монтирана, трябва да приляга на страната на матрака.
- Предпазната преграда за легло не трябва да се използва, ако не всички укрепления са монтирани на правилното място и сигурно са монтирани към матрака.
- Предпазната преграда за легло трябва да се провери за устойчивост в правилната позиция.
- Предпазната преграда за легло трябва редовно да се проверява за цялостното и състояние, това важи особено за сигурността на заключващите съоръжения и шарнирите на продукта.
- Предпазната преграда за легло не трябва да се използва при повърхност за спане, която се намира на повече от 600 мм над пода.
- ПРЕДУПРЕЖДЕНИЕ: За да се предотврати опасността от задушаване, е необходимо да се подсигури, че има свободно разстояние от най-малко 250 мм (10 инча) между края на леглото и предпазната преграда.
- ПРЕДУПРЕЖДЕНИЕ: Използвайте само резервни части, които са признати от производителя или от негов представител.

СЪХРАНЯВАНЕ И ПОДДРЪЖКА

- Моля вземете под внимание маркировката върху текстила.
- Редовно почиствайте, поддържайте и контролирайте настоящия продукт.

МК УПАТСТВА ЗА ОПОМЕНА

- Заштитната решетка за кревет не се препоръчва за деца на возраст помала од 18 месеци или поголема од 5 години.
- Заштитната решетка за кревет треба да се употребува само кога детето може без помош да седнува на и да станува од кревет.
- Заштитната решетка за кревет не смее да се употребува како замена за кревет, бидејќи не нуди таква сигурност.
- Максималната соодветна дебелина на душек за оваа заштитна решетка за кревет треба да биде 150 mm.
- Кога заштитната решетка за кревет е заклучена или целосно составена, таа треба да лежи на страната од душекот.
- Заштитната решетка за кревет не треба да се користи доколку сите прицврстувања не се наоѓаат на соодветното место и доколку не се затегнати на душекот.
- Заштитната решетка за кревет треба да биде контролирана по однос на фиксирана положба во исправната позиција.

- Заштитната решетка за кревет треба да биде проверувана редовно по однос на целокупната состојба, ова важи пред сè за безбедноста на затворањата и зглобовите на производот.
- Заштитната решетка за кревет не треба да се употребува на површина за спиење што се наоѓа на растојание поголемо од 600 mm од подот.
- ПРЕДУПРЕДУВАЊЕ: за да се избегне опасност од задавување неопходно е да има празнина од најмалку 250 mm (10 инчи) помеѓу крајот на креветот и заштитната решетка за кревет, откако решетката ќе биде поставена според податоците на производителот.
- ПРЕДУПРЕДУВАЊЕ: Употребувајте само резервни делови кои што се препорачани од производителот или од неговиот претставник.

НЕГА И ОДРЖУВАЊЕ

- Ве молиме да обратите внимание на ознаките на текстилот.
- Редовно чистете, негувајте и контролирајте го овој производ.

UA ПОПЕРЕДЖУЮЧИ ВКАЗІВКИ

- Захисна решетка для ліжка не рекомендується для дітей віком до 18 місяців або старше 5 років.
- Захисну решітку для ліжка слід використовувати тільки тоді, коли дитина вміє без допомоги залазити і злизити з ліжка.
- Не використовувати захисну решітку для ліжка в якості запасного ліжка, оскільки воно не забезпечує порівняльної безпеки.
- Максимальна товщина матраца, для якого підходить ця захисна решітка для ліжка, повинна становити 150 мм.
- У заблокованому або повністю зібраному вигляді ця захисна решітка для ліжка повинна примикати до сторони матраца.
- Не користуватися захисною решіткою для ліжка, якщо не всі кріплення надійно закріплені в правильному місці до матраца.
- Захисну решітку для ліжка слід перевірити на міцність посадки в правильному положенні.
- Слід регулярно перевіряти загальний стан захисної решітки для ліжка, особливо це стосується безпеки фіксаторів і шарнірів виробу.
- Не використовувати захисну решітку для ліжка на призначеній для сну поверхні, яка знаходиться на відстані більше ніж 600 мм від землі.
- ПОПЕРЕДЖЕННЯ: Щоб уникнути ризику удушення, необхідно переконатися в тому, щоб між кінцем ліжка і кінцем захисної решітки дотримувалася відстань мінімум 250 мм (10 дюймів), якщо захисна решітка для ліжка була встановлена відповідно до вказівок виробника.
- ПОПЕРЕДЖЕННЯ: Використовуйте лише ті запчастини, котрі рекомендовані виробником чи його представником.

ДОГЛЯД ТА ОБСЛУГОВУВАННЯ

- Звертайте, будь ласка, увагу на позначку стандартності текстильного виробу.
- Регулярно чистіть, обслуговуйте та контролюйте даний виріб.

تذییرات حاجز حمایة السربیر

- لا ینصح باستخدام حاجز حمایة السربیر للأطفال دون سن 18 شهراً أو عندما یركون عمر الطفل أكبر من 5 سنوات.
- یرب استخدام حاجز حمایة السربیر فقط عندما یركون الطفل قادراً علی الصعود والخروج من السربیر دون مساعدة.
- یرب عدم استخدام حاجز حمایة السربیر كبديل للمهد ، حیث لا یرمكن أن یوفر نفس مستوى الأمان الذي یوفره المهد.
- الحد الأقصى لسماكة المرتبة التي یناسبها حاجز حمایة السربیر عن -150 مم.
- یرتم تثبیت حاجز حمایة السربیر بحیث یرمس جانبہ ، عند وضعه المغلق أو عند وضعه فی موضعه ، جانب المرتبة.
- یرب عدم استخدام حاجز حمایة السربیر إلا إذا كانت المثبتات مثبتة فی مكانها ومثبتة بشكل.
- یرب فحص حاجز حمایة السربیر للتأكد من ترکیبه وتأمينه بشكل صحیح بمجرد ترکیبه فی مكانه.
- یرب فحص حاجز حمایة السربیر بشكل دوری لمعرفة حالته العامة مع الإشارة بشكل خاص إلى أمان أي آلية قفل أو مفصلات مستخدمة فی المنتج.
- یرب عدم استخدام حاجز حمایة السربیر علی سطح نوم یرزید طوله عن 600 مم.
- تذییر: لمنع خطر الاختناق ، من الضروري التأكد من أنه عندما یرتم تثبیت وافی السربیر فی موضعه ، فهناك فجوة لا تقل عن 250 مم بین كل نهاية السربیر ونهاية حاجز حمایة السربیر یرب فحص حاجز حمایة السربیر.
- تذییر: لا تستخدم أجزاء إضافية وإستبدال بخلاف الأجزاء المعتمدة من قبل الشركة المصنعة أو الموزع.

الرعاية والصيانة

- یرجى ملاحظة تسمية النسیج.
- رعاية وتطیف والتحقق من هذا المنتج بانتظام.

هشدارها نگهداری تخت

- برای استفاده توسط کودکان با سن کمتر از 18 ماه و یا زمانی که کودک بیش از 5 سال سن دارد توصیه نمی شود این محافظ تخت فقط برای کودکانی استفاده میشود که به تنهایی قادراند روی تخت خواب قرار بگیرند و یا از آن خارج شوند
- این وسیله نمیتواند جایگزین رختخواب بچگانه شود زیرا از امنیت کافی برخوردار نیست
- حداکثر ضخامتی که برای تشک در نظر گرفته شده است برای تختخواب مناسب است : 150 میلیمتر
- این محافظ باید طوری نصب شود که وقتی تشک روی تخت قرار دارد، با کناره ی تشک تماس شود
- وقتی تمام قسمت ها بسته شد، برای اطمینان بیشتر دوباره قسمتهای حساس و قابل باز شدن را بررسی نمایید
- وقتی تمام قسمت ها بسته شد، برای اطمینان بیشتر دوباره قسمتهای حساس و قابل باز شدن را بررسی نمایید
- وسیله را به صورت مداوم مورد بررسی قرار دهید تا از سالم بودن تمامی اجزای آن اطمینان کامل حاصل کنید
- هشدار : برای جلوگیری از خطر خفگی ، محافظ را باید طوری نصب کرد که از هر طرف تخت خواب حداقل 600 میلیمتر فاصله باشد
- هشدار : برای جلوگیری از خطر خفگی ، محافظ را باید طوری نصب کرد که از هر طرف تخت خواب حداقل 250 میلیمتر فاصله باشد بین هر انتهای تخت و انتهای مربوط به تختخواب
- هشدار: از قطعات اضافی و جایگزین به جز مورد تایید سازنده استفاده نکنید

مراقبت و نگهداری

- لطفاً توجه به برجسب پارچه داشته باشید
- مراقب باشید، تمیز کنید و این محصول را به طور منظم بررسی کنید

CN 警告及注意事項

- 此床欄不適用於18個月以下或5歲以上之小孩使用。
- 此床欄只適合能自行爬入及爬出而不需協助的小孩使用。
- 此床欄並非嬰兒圍欄的代替品，因其不能提供相同程度的安全保護。
- 此床欄只適用於床墊厚度不超過150毫米。
- 此床欄是靠邊使用的，如要鎖上或移至合適位置，請按住床墊的邊緣。
- 此床欄必須所有部份已完全安裝在床墊上才能使用。
- 使用前，必須檢查及確保所有部份均已完全安裝到位。
- 此床欄應定期檢查及確保所有保險裝置及關節能操作正常。
- 此床欄不適用於平面離地超過600毫米的地方使用。
- 注意！為免造成窒息的危險，請必須確保此床欄正確地安裝到位，床墊與床欄兩端應保留最少250毫米(10英寸)的空間。
- 注意！請勿隨意更換未經生產商或經銷商許可的零件。

保養

- 請注意產品上洗水標指示。
- 請定期清潔及檢查產品。

TW 警告及注意事項

- 此床欄不適用於18個月以下或5歲以上之小孩使用。
- 此床欄只適合能自行爬入及爬出而不需協助的小孩使用。
- 此床欄並非嬰兒圍欄的代替品，因其不能提供相同程度的安全保護。
- 此床欄只適用於床墊厚度不超過150毫米。
- 此床欄是靠邊使用的，如要鎖上或移至合適位置，請按住床墊的邊緣。
- 此床欄必須所有部份已完全安裝在床墊上才能使用。
- 使用前，必須檢查及確保所有部份均已完全安裝到位。
- 此床欄應定期檢查及確保所有保險裝置及關節能操作正常。
- 此床欄不適用於平面離地超過600毫米的地方使用。
- 為免造成窒息的危險，請必須確保此床欄正確地安裝到位，床墊與床欄兩端應保留最少250毫米(10英吋)的空間。
- 注意！請勿隨意更換未經生產商或經銷商許可的零件。

保養

- 請注意產品上洗水標指示。
- 請定期清潔及檢查產品。



hauck GmbH + Co. KG
Frohnlicher Str. 8
96242 Sonnefeld
Germany

phone: +49(0)9562/986-0
fax: +49(0)9562/6272
mail: info@hauck.de
web: www.hauck.de