

Intertronic ^{iD}

RA-19



DAB+/UKW-Radio
Bedienungsanleitung

D

Radio DAB+/FM
Mode d'emploi

F

Radio DAB+/FM
Istruzioni per l'uso

I

DAB+/UKW-Radio

Bedienungsanleitung

Sicherheitsvorkehrungen und wichtige Hinweise



VORSICHT: Um elektrische Schläge zu vermeiden, niemals das Gehäuse öffnen. Es befinden sich keine vom Benutzer zu wartenden Teile im Innern des Geräts. Überlassen Sie alle Reparaturarbeiten dem qualifizierten Fachpersonal.



Dieses Symbol warnt den Benutzer vor einer gefährlichen Spannung im Innern des Geräts (Risiko eines elektrischen Schlags!).



Dieses Symbol weist darauf hin, dass die Gebrauchsanleitung wichtige Hinweise zur Wartung und Bedienung des Geräts enthält.

VORSICHT: Um Feuer und elektrische Schläge zu vermeiden, setzen Sie das Gerät weder Regen noch Feuchtigkeit aus.

Bitte lesen Sie die Gebrauchsanleitung vor Inbetriebnahme des Geräts genau durch. Bewahren Sie die Anleitung für späteres Nachschlagen an einem sicheren Ort auf. Wenn Sie das Gerät an eine andere Person weitergeben, denken Sie daran, auch die Gebrauchsanleitung beizulegen.

- Wird dieses Produkt zweckentfremdet, falsch bedient oder nicht fachgerecht repariert, kann keine Haftung für eventuelle Schäden übernommen werden.
- Elektrogeräte sind kein Kinderspielzeug. Kinder sind sich der Gefahren nicht bewusst, die beim Umgang mit solchen Geräten entstehen können. Stellen Sie das Radio deshalb ausser Reichweite von Kindern auf.
- Vergewissern Sie sich vor dem Anschliessen des Netzgeräts an der Steckdose, dass die angezeigte Nennspannung mit der hausinternen übereinstimmt.
- Halten Sie das Netzgerät beim Ein- und Ausstecken immer am Stecker fest (nicht am Kabel ziehen).
- Verlegen Sie das Netzkabel so, dass es nirgends eingeklemmt und nicht durch scharfe Gegenstände beschädigt wird.
- Verwenden Sie nur das mitgelieferte Netzgerät. Adapter eines anderen Typs können Schäden am Radio verursachen.
- Achten Sie darauf, dass das Radio nicht auf dem Netzkabel zu stehen kommt.
- Kontrollieren Sie regelmässig, ob sich das Netzgerät und das Kabel in einwandfreiem Zustand befinden. Lassen Sie das Kabel und das Netzgerät bei Beschädigung durch einen Fachmann ersetzen.
- Schliessen Sie das Netzkabel an eine leicht zugängliche Steckdose an, damit Sie im Notfall sofort den Stecker ziehen können.
- Stecken Sie das Radio aus, bevor Sie es an einen anderen Ort stellen.

- Fassen Sie das Radio und das Netzgerät nicht mit nassen Händen an.
- Stecken Sie das Netzgerät bei einem Gewitter aus.
- Stellen Sie das Gerät nicht an einem Ort auf, wo es mit Spritzwasser in Kontakt kommt (z.B. im Badezimmer).
- Stellen Sie keine mit Wasser gefüllten Gefäße (z.B. Blumenvasen) auf oder neben das Gerät.
- Wenn das Gerät mit Wasser in Kontakt kam, stecken Sie das Netzgerät sofort aus. Lassen Sie das Radio durch einen Fachmann überprüfen, bevor Sie es wieder in Betrieb nehmen.
- Achten Sie beim Aufstellen des Geräts immer darauf, dass seine Luftzirkulation durch nichts behindert wird.
- Stellen Sie das Radio nicht in ein Regal oder in einen anderen engen Raum.
- Stellen Sie das Radio in mindestens 1 Meter Entfernung zu anderen Elektrogeräten, die Interferenzen verursachen können.
- Decken Sie das Gerät während des Betriebs niemals ab.
- Stellen Sie das Gerät nicht in die Nähe der Heizkörper und anderer Wärmequellen.
- Stellen Sie das Gerät nicht in die Nähe von offenen Flammen (z.B. Kerzen).
- Setzen Sie das Gerät nicht der direkten Sonneneinstrahlung aus.
- Verwenden Sie das Gerät nicht an extrem heißen, kalten und staubigen Orten.
- Stellen Sie das Gerät auf eine ebene, stabile Unterlage.
- Vermeiden Sie, das Gerät fallen zu lassen und harten Schlägen auszusetzen.
- Stecken Sie keine Gegenstände in die Öffnungen des Radios.
- Verwenden Sie zur Reinigung des Radios keine Scheuermittel und keine flüssigen Reiniger. Stecken Sie das Netzgerät vor der Reinigung immer aus.
- Angesichts der Vielfalt an Oberflächenmaterialien von Möbeln ist nicht ausgeschlossen, dass diese durch Kontakt mit dem Gerät unliebsame Spuren erhalten. Der Hersteller kann nicht für Schäden und Rückstände an Möbeln u. ä. haftbar gemacht werden.

Teilebezeichnung

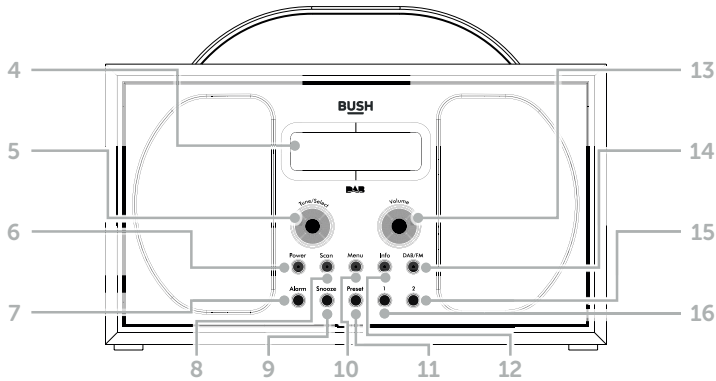
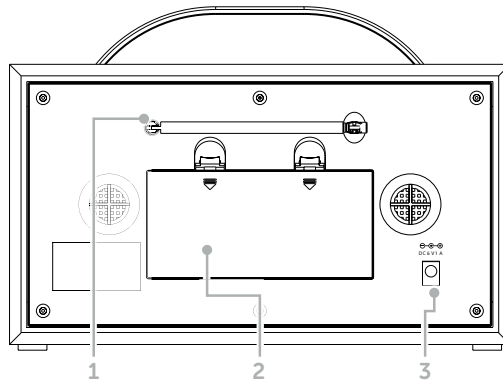

D

- 1 Teleskopantenne
- 2 Batteriefach
- 3 Anschlussbuchse für das Netzgerät
- 4 LCD-Display mit Hintergrundbeleuchtung
- 5 Drehknopf TUNE/SELECT
 - Drehen, um durch die Senderliste oder im Menü zu navigieren
 - Drücken, um einen Sender einzustellen oder eine Menüfunktion zu wählen
- 6 POWER-Taste
 - Einmal drücken, um das Radio einzuschalten.
 - Erneut drücken zum Ausschalten des Geräts (bei Batteriebetrieb) oder zur Umschaltung in den Standby-Modus (bei Netzbetrieb)
- 7 ALARM-Taste
 - Zur Einstellung des Weckers

- 8 SCAN-Taste
 - Im DAB-Modus: Drücken, um einen DAB-Sendersuchlauf zu starten
 - Im FM-Modus: Kurz drücken, um die Sendersuche in aufsteigender Richtung zu starten / Lang drücken, um die Sendersuche in absteigender Richtung auszuführen
- 9 SNOOZE-Taste
 - Weckwiederholung
- 10 MENU-Taste
 - Einmal drücken, um ins Menü zu gelangen. Erneut drücken, um das Menü zu verlassen.
- 11 PRESET-Taste
 - Kurz drücken zur Einstellung der Festsender
 - Lang drücken zur Programmierung von Festsendern
- 12 INFO-Taste
 - Anzeige von Informationen zum eingestellten Sender
- 13 Drehknopf VOLUME
 - Lautstärkeregelung
- 14 DAB/FM
 - Umschaltung zwischen dem DAB- und dem FM/UKW-Bereich
- 15 Taste "2"
 - Kurz drücken zur Einstellung des unter der Nummer 2 gespeicherten Festsenders
 - Lang drücken, um einen Sender unter der Speichernummer 2 abzulegen
- 16 Taste "1"
 - Kurz drücken zur Einstellung des unter der Nummer 1 gespeicherten Festsenders
 - Lang drücken, um einen Sender unter der Speichernummer 1 abzulegen

Stromversorgung

Netzbetrieb

1. Schliessen Sie den DC-Stecker des mitgelieferten Netzgeräts an die mit "DC 6V" bezeichnete Buchse auf der Rückseite des Radios. Ziehen Sie das Kabel vollständig aus.
2. Schliessen Sie das Netzgerät an die Steckdose.
3. Die Anzeige "Welcome to Digital Radio" erscheint im Display und das Radio befindet sich im Standby-Modus.

Batteriebetrieb

1. Öffnen Sie das Batteriefach auf der Rückseite des Radios.
 2. Legen Sie vier Batterien des Typs C/LR14/Baby (nicht mitgeliefert) ins Fach ein.
 3. Schliessen Sie das Batteriefach.
 4. Wenn Sie das Radio durch Batterien betreiben, stecken Sie das Netzgerät zuvor aus.
- Verwenden Sie nur Batterien des selben Typs. Wir empfehlen die Verwendung von Alkaline-Batterien.
 - Wechseln Sie immer alle Batterien gleichzeitig aus. Mischen Sie keine neuen mit verbrauchten Batterien.
 - Legen Sie die Batterien immer mit der richtigen Polarität ins Fach ein.
 - Verbrauchte Batterien müssen sofort aus dem Gerät entfernt werden.
 - Aufladbare Batterien müssen vor dem Aufladen entfernt und mit einem externen Ladegerät geladen werden.
 - Bei längerem Nichtgebrauch sollten die Batterien ebenfalls entfernt werden, um Schäden durch auslaufende Säure zu vermeiden.
 - Die Batterien dürfen nicht in Kinderhände gelangen.
 - Nicht aufladbare Batterien dürfen nicht geladen werden.
 - Die Batterien dürfen nicht auseinandergenommen, kurzgeschlossen und im Feuer entsorgt werden.
 - Verbrauchte Batterien und Akkus sind Sondermüll und dürfen nicht in den Kehricht geworfen werden. Bringen Sie sie zur Verkaufs- oder einer anderen Sammelstelle zurück, wo sie der fachgerechten und umweltfreundlichen Entsorgung und Wiederaufbereitung zugeführt werden.

D

Inbetriebnahme

1. Ziehen Sie die Teleskopantenne aus.
2. Drücken Sie die POWER-Taste. Das Radio schaltet sich ein und die automatische Suche nach DAB-Sendern startet. Das Display zeigt den Fortschritt der Suche an und die Anzahl der gefundenen Sender.
3. Nach beendeter Suche stellt sich das Radio auf den ersten Sender in der Liste ein. Die Sender werden zuerst in numerischer, und dann in alphabetischer Reihenfolge sortiert.

Hinweis: Die DAB-Senderliste bleibt gespeichert, d.h. wenn Sie das Gerät zum nächsten Mal einschalten, wird keine Sendersuche ausgeführt. Sie können jedoch eine Sendersuche starten, indem Sie die SCAN-Taste drücken.

4. Drehen Sie den TUNE/SELECT-Knopf, um die Senderliste zu durchsuchen. Wenn der gewünschte Sender angezeigt wird, drücken Sie zur Einstellung des Senders auf den TUNE/SELECT-Knopf. Es dauert eine kurze Zeit, bis sich das Radio auf den neuen Sender einstellt.

Lautstärkeregelung

1. Drehen Sie den VOLUME-Regler im Uhrzeigersinn, um das Lautstärkeniveau zu erhöhen.
2. Drehen Sie den Regler gegen den Uhrzeigersinn, um das Lautstärkeniveau zu verringern.

Einstellung von Uhrzeit und Datum

Wenn Sie das DAB-Radio zum ersten Mal einschalten, wird die Uhr automatisch mit den durch den DAB-Sender übermittelten Zeitsignalen synchronisiert. Die Uhr wird im 24-Stunden-Format angezeigt, und die Umschaltung zwischen Sommer- und Winterzeit findet automatisch statt.

Uhrzeit und Datum können jedoch auch wie folgt von Hand eingestellt werden:

1. Drücken Sie die MENU-Taste, um ins Menü zu gelangen.
2. Wählen Sie durch Drehen des TUNE/SELECT-Reglers die Option "System" und drücken Sie zur Bestätigung auf den Knopf.
3. Wählen Sie durch Drehen des TUNE/SELECT-Reglers "Time" (Uhrzeit) und drücken Sie zur Bestätigung auf den Knopf. Die Anzeige "Set Time/Date" (Zeit/Datum einstellen) erscheint. Drücken Sie auf den TUNE/SELECT-Knopf, um den Modus zur Einstellung von Uhrzeit und Datum zu aktivieren.
4. Die Stundenziffern blinken im Display. Stellen Sie durch Drehen des TUNE/SELECT-Reglers die Stundenzahl ein und drücken Sie dann auf den Knopf.
5. Die Minutenziffern blinken im Display. Stellen Sie durch Drehen des TUNE/SELECT-Reglers die Minutenzahl ein und drücken Sie dann auf den Knopf.
6. Die Anzeige "Set Date" (Datum einstellen) erscheint im Display und die Datumsziffer blinkt. Stellen Sie nacheinander das Datum, den Monat und die Jahreszahl ein. Führen Sie durch Drehen des TUNE/SELECT-Reglers die gewünschte Einstellung aus, und drücken Sie nach jeder Einstellung auf den TUNE/SELECT-Knopf.
7. Nach beendeter Einstellung erscheint die Anzeige "Time Saved" (Uhrzeit gespeichert) im Display und danach wieder "Set Time/Date".
8. Sie können nun durch Drehen des TUNE/SELECT-Reglers weitere Einstellungen ausführen:
 - Set 12/24 Hour (Einstellung des 12- oder 24stündigen Zeitanzeigeformats)
 - Set Date Format (Einstellung des Formats für die Datumsanzeige: Tag/Monat/Jahr oder Monat/Tag/Jahr)
 - Auto Update (Zeitsynchronisation durch DAB, FM, durch beide oder keine Synchronisation)
9. Drücken Sie die MENU-Taste, um das Menü zu verlassen.

Einstellung des Wellenbereichs

Drücken Sie die Taste DAB/FM, um vom DAB-Modus zum FM-Modus umzuschalten und umgekehrt.

Teleskopantenne

Ziehen Sie die Teleskopantenne vollständig aus und stellen Sie sie in vertikaler Position auf.

DAB-Empfang

- Kontrollieren Sie anhand der Anzeige im Display, ob sich das Radio im DAB-Modus befindet. Drücken Sie gegebenenfalls die Taste DAB/FM, um vom FM- in den DAB-Modus umzuschalten.
- Wenn Sie das Radio zum ersten Mal einschalten, ist die Senderliste leer und die Suche nach DAB-Sendern startet automatisch. Auf dem Display erscheint eine Statusleiste, die den Fortschritt der Suche anzeigt und die Anzahl der gefundenen Sender.
- Wenn das Radio bereits in Betrieb war, stellt es sich beim Wiedereinschalten automatisch auf den zuletzt eingestellten Sender ein.

Einstellung von DAB-Sendern

1. Drehen Sie den TUNE/SELECT-Knopf, um die DAB-Senderliste zu durchsuchen.
2. Wenn der gesuchte Sender angezeigt wird, drücken Sie auf den TUNE/SELECT-Knopf zur Einstellung des Senders. Es dauert eine kurze Zeit, bis sich das Radio auf den ausgewählten Sender einstellt.

D Suche nach DAB-Sendern

Es empfiehlt sich, von Zeit zu Zeit eine DAB-Sendersuche zu starten um sicherzustellen, dass die Senderliste stets auf dem neusten Stand ist. Es kann nämlich vorkommen, dass neue Sender der Liste hinzugefügt werden, oder dass nach einem Umzug andere DAB-Sender verfügbar sind.

Drücken Sie im DAB-Modus die SCAN-Taste, um die Sendersuche zu starten. Die Anzeige "Scanning .." erscheint im Display mit einer Skala, die den Fortschritt der Suche anzeigt und der Anzahl der gefundenen Sender.

Inaktive Sender löschen

Es kann vorkommen, dass die DAB-Senderliste Sender enthält, die nicht mehr aktiv sind (diese Sender sind durch ein Fragezeichen "?" gekennzeichnet).

Sie können diese Sender wie folgt von der Liste löschen:

1. Drücken Sie die MENU-Taste, um ins Menü zu gelangen.
2. Wählen Sie durch Drehen des TUNE/SELECT-Reglers die Option "Prune" (Leeren). Drücken Sie dann zur Bestätigung auf den Knopf.
3. Die Anzeige "Prune? <No> Yes" erscheint im Display. Wählen Sie durch Drehen des TUNE/SELECT-Reglers "Yes" und drücken Sie dann auf den Knopf. Die Sender mit dem Fragezeichen vor dem Namen werden anschliessend nicht mehr angezeigt.

Festsender-Programmierung

Sie können maximal 10 DAB-Sender für den direkten Zugriff speichern.

Hinweis: Wenn Sie einen DAB-Sender speichern, wird der unter der selben Nummer gespeicherte UKW-Sender dadurch nicht gelöscht.

1. Schalten Sie das Radio ein und stellen Sie den gewünschten DAB-Sender ein.
2. Halten Sie die PRESET-Taste ungefähr 2 Sekunden gedrückt, bis die Anzeige "Preset Store <1: (Empty)>" angezeigt wird.
3. Wählen Sie mit dem TUNE/SELECT-Regler die gewünschte Speichernummer (1-10) aus.
4. Drücken Sie zur Bestätigung auf den TUNE/SELECT-Knopf. Die Anzeige "Preset X Stored" erscheint im Display ("X" steht für die Speichernummer des Senders).

Hinweise:

- Die Sender mit der Speichernummer 1 und 2 können auch programmiert werden, indem Sie die Taste "1" oder "2" am Radio gedrückt halten, bis die Anzeige "Preset 1 (oder 2) Stored" im Display erscheint.
- Wenn unter der ausgewählten Nummer bereits ein DAB-Sender gespeichert war, wird dieser durch den neuen Sender ersetzt.

Einstellung der gespeicherten Sender

1. Drücken Sie einmal die PRESET-Taste. Die Anzeige "Preset Recall <1:>" erscheint im Display, zusammen mit dem Namen oder der Frequenz des unter der Nummer 1 gespeicherten Senders. Wenn unter der Nummer kein Sender gespeichert wurde, erscheint stattdessen die Anzeige "Empty" im Display.
2. Wählen Sie durch Drehen des TUNE/SELECT-Reglers die gewünschte Speichernummer von 1 bis 10 aus.
3. Drücken Sie zur Bestätigung auf den TUNE/SELECT-Knopf. Das Radio schaltet auf den ausgewählten Sender um.

Hinweise:

- Um die Sender mit der Speichernummer 1 und 2 einzustellen, genügt es, die Taste "1" oder "2" am Gerät zu drücken.
- Wenn unter der ausgewählten Nummer kein Sender gespeichert wurde, erscheint die Anzeige "Preset Empty" im Display und das Radio schaltet wieder zum zuletzt eingestellten Sender um.

DAB-Anzeigeinformationen

Während Sie einen DAB-Sender anhören, können Sie durch mehrmaliges Drücken der INFO-Taste verschiedene Informationen auf dem Display anzeigen.

- Dynamic Label Segment (DLS)

Hierbei handelt es sich um einen Fliesstext mit Informationen zum Sender wie z.B. dem Namen des Titels, des Interpreten etc.

- Signalstärke

Im Display erscheint ein leeres Quadrat, das die Mindestsignalstärke für eine gute Tonqualität anzeigt. Die Reihe der ausgefüllten Rechtecke zeigt die effektiv empfangene Signalstärke an. Je stärker das Signal, desto länger ist die Reihe der ausgefüllten Quadrate auf der rechten Seite des leeren Quadrats.

- Programmtyp (PTY)

z.B. Rock, Pop, Talk oder News

- Multiplexname

Anzeige des Namens der Multiplexgruppe, der der eingestellte Sender angehört

- Kanalnummer und Frequenz

z. B. 12B 225.648 MHz

- Signalfehler

Der Signalfehler wird durch eine Zahl zwischen 0 und 99 angezeigt. Der Klang ist nicht mehr zufriedenstellend, wenn die Fehlerrate bei 30 oder höher liegt. Ändern Sie in diesem Fall die Antennenposition oder stellen Sie das Radio an einem anderen Ort auf, um den Empfang zu verbessern.

- Bit-Geschwindigkeit

Zeigt die Datenübertragungsrate an, mit der das Signal übertragen wird

- Uhrzeit und Datum

Die Uhrzeit- und Datuminformationen werden durch den Sender übermittelt

Dynamic Range Control (DRC)

Der Dynamikbereich wird durch den Sender bestimmt und kann je nach Programmtyp (z.B. Pop oder Klassik) variieren. Der Dynamikbereich bezeichnet den Unterschied zwischen den leisesten und den lautesten Tönen, und kann im Menü des Radios vergrößert oder komprimiert werden. Sie können somit den Klang einer Radiosendung Ihren persönlichen Bedürfnissen anpassen. Wenn Sie die Kompression auf Maximum einstellen, werden die leisen Töne in einer lauten Umgebung verstärkt, während die lautesten Töne auf ihrem Originalniveau bleiben.

Es gibt drei Arten der Dynamikkompression:

- DRC off: keine Kompression (Standardeinstellung)
- DRC low: mittlere Kompression
- DRC high: maximale Kompression

1. Drücken Sie die MENU-Taste, um ins Menü zu gelangen.
2. Wählen Sie durch Drehen des TUNE/SELECT-Reglers die Option "DRC" und drücken Sie zur Bestätigung auf den Knopf.
Hinweis: Die aktuelle DRC-Einstellung wird durch einen Stern (*) gekennzeichnet.
3. Wählen Sie durch Drehen des TUNE/SELECT-Reglers die gewünschte Option aus und drücken Sie zur Bestätigung auf den Knopf.

UKW-Empfang

Drücken Sie die Taste DAB/FM, um vom DAB-Modus zum UKW-Modus zu wechseln.

Wenn Sie beim letzten Gebrauch des Radios bereits einen UKW-Sender angehört haben, stellt sich das Radio beim Wiedereinschalten auf diesen Sender ein.

Antenneneinstellung

Ziehen Sie die Teleskopantenne vollständig aus. Am besten stellen Sie sie in vertikaler Position auf.

Abstimmung von UKW-Sendern

1. Drehen Sie den TUNE/SELECT-Regler, um den Frequenzbereich schrittweise vorwärts oder rückwärts zu durchsuchen.
2. Drücken Sie einmal die SCAN-Taste, um die automatische Sendersuche in aufsteigender Richtung zu starten.
3. Halten Sie die SCAN-Taste länger gedrückt, um die automatische Sendersuche in absteigender Richtung zu starten.

Hinweis: Wenn der Klang nicht einwandfrei ist, versuchen Sie, den Empfang zu verbessern, indem Sie die Antenneneinstellung ändern oder das Radio an einem anderen Ort aufstellen.

Suchlauf-Einstellung (Scan Setting)

1. Drücken Sie einmal die MENU-Taste. Die Anzeige "Scan Setting" erscheint im Display. Drücken Sie zur Bestätigung auf den TUNE/SELECT-Knopf.
Hinweis: Die ausgewählte Einstellung wird durch einen Stern (*) gekennzeichnet.
Sie können zwischen folgenden Einstellungen wählen:
 - Nur starke Sender (strong stations): Der automatische Suchlauf hält nur bei Sendern mit starken Signalen. Es ist möglich, dass der von Ihnen gesuchte Sender dabei übersprungen wird.
 - Alle Sender (all stations): Der Suchlauf hält bei allen Sendern an (auch bei solchen mit schwächeren Signalen).
2. Wählen Sie durch Drehen des TUNE/SELECT-Reglers die gewünschte Option aus, und drücken Sie zur Bestätigung auf den Knopf.

Audio-Einstellung (Audio Setting)

1. Drücken Sie die MENU-Taste, um ins Menü zu gelangen.
2. Wählen Sie mit dem TUNE/SELECT-Regler "Audio Setting" und drücken Sie zur Bestätigung auf den Knopf.
Sie können zwischen folgenden Einstellungen wählen:
 - Stereo möglich (stereo allowed): Das Radio schaltet je nach Sender automatisch zwischen Mono- und Stereoempfang um.
 - Nur Mono (forced mono): Der Empfang ist immer in Mono.
Hinweis: Die ausgewählte Einstellung wird durch einen Stern (*) angezeigt.
3. Wählen Sie durch Drehen des TUNE/SELECT-Reglers die gewünschte Option aus, und drücken Sie zur Bestätigung auf den Knopf.

Festsender-Programmierung

Sie können 10 UKW-Sender für den direkten Zugriff speichern.

Hinweis: Wenn Sie einen UKW-Sender speichern, bleibt der unter der selben Nummer gespeicherte DAB-Sender erhalten.

1. Stellen Sie den gewünschten UKW-Sender ein.
2. Halten Sie die PRESET-Taste ungefähr zwei Sekunden gedrückt, bis die Anzeige "Preset Store <1: (Empty)>" im Display erscheint.
3. Wählen Sie mit dem TUNE/SELECT-Regler die gewünschte Speichernummer von 1 bis 10 aus.
Hinweis: Die Sender mit der Speichernummer 1 oder 2 werden ebenfalls unter den Tasten "1" und "2" auf der Vorderseite des Radios gespeichert.
4. Drücken Sie zur Bestätigung auf den TUNE/SELECT-Knopf. Die Anzeige "Preset X stored" erscheint im Display ("X" ist die Speichernummer des Senders).

Hinweise:

- Die Sender mit der Speichernummer 1 und 2 können auch programmiert werden, indem Sie die Taste "1" oder "2" am Radio gedrückt halten, bis die Anzeige "Preset 1 (oder 2) Stored" im Display erscheint.
- Wenn unter der ausgewählten Nummer bereits ein Sender gespeichert war, wird dieser durch den neuen Sender ersetzt.

Einstellung der gespeicherten Sender

1. Drücken Sie einmal die PRESET-Taste. Die Anzeige "Preset Recall <1:>" erscheint im Display, zusammen mit dem Namen oder der Frequenz des unter der Nummer 1 gespeicherten Senders. Wenn unter der Nummer kein Sender gespeichert wurde, erscheint stattdessen die Anzeige "Empty" im Display.
2. Wählen Sie durch Drehen des TUNE/SELECT-Reglers die gewünschte Speichernummer von 1 bis 10 aus.
3. Drücken Sie zur Bestätigung auf den TUNE/SELECT-Knopf. Das Radio schaltet auf den ausgewählten Sender um.

Hinweise:

Um die Sender mit der Speichernummer 1 und 2 einzustellen, genügt es, die Taste "1" oder "2" am Gerät zu drücken.

Wenn unter der ausgewählten Nummer kein Sender gespeichert wurde, erscheint die Anzeige "Preset Empty" im Display und das Radio schaltet wieder zum zuletzt eingestellten Sender um.

Anzeigeinformationen im FM-Modus

Während Sie einen UKW-Sender anhören, können Sie durch mehrmaliges Drücken der INFO-Taste zwischen folgenden Anzeigeinformationen wählen:

- Radiotext (RT)

Hierbei handelt es sich um einen Fliesstext mit Informationen zum eingestellten Programm (z.B. dem Namen des Titels, des Interpreten etc.).

- Programmtyp (PTY)

z. B. Rock, Pop oder News

- Sendername oder Frequenz

z.B. BBC R4 oder 93.30 MHz

- Audiomodus

Stereo oder Mono

- Uhrzeit und Datum

Die Uhrzeit- und Datuminformationen werden durch den Sender übermittelt

Weckfunktion

Die Weckfunktion ist nur möglich, wenn das Radio durch Steckdosenanschluss betrieben wird – jedoch nicht beim Batteriebetrieb.

Einstellung der Weckzeit

Kontrollieren Sie vor dem Einstellen des Weckers, ob das Display die aktuelle Uhrzeit anzeigt.

1. Drücken Sie die ALARM-Taste.
2. Die Anzeige "Alarm 1 Setup" erscheint im Display (drücken Sie die Taste erneut, wenn Sie den Wecker für die zweite Weckzeit einstellen möchten). Drücken Sie zur Bestätigung auf den TUNE/SELECT-Knopf.
3. Die Anzeige "Alarm 1 Wizard on time 00:00" erscheint im Display und die Stundenziffern blinken.
4. Stellen Sie durch Drehen des TUNE/SELECT-Knopfs die Stundenzahl ein und drücken Sie dann auf den Knopf.
5. Die Minutenziffern blinken im Display. Stellen Sie durch Drehen des TUNE/SELECT-Knopfs die Minutenzahl ein und drücken Sie dann auf den Knopf.
6. Die Anzeige der Wecktondauer blinkt im Display. Stellen Sie durch Drehen des TUNE/SELECT-Reglers die Dauer des Wecktons ein (15, 30, 45, 60, 90 und 120 Minuten und drücken Sie dann auf den Knopf. Die Anzeige der Wecktonart blinkt.
7. Wählen Sie durch Drehen des TUNE/SELECT-Reglers die Wecktonart aus (Buzzer, DAB oder FM) und drücken Sie dann auf den Knopf.
Hinweis: Wenn Sie "DAB" oder "FM" gewählt haben, blinkt die Anzeige "Last listened" im Display. Drücken Sie den TUNE/SELECT-Knopf, um durch den zuletzt eingestellten DAB- oder UKW-Sender geweckt zu werden.
8. Stellen Sie als nächstes mit dem TUNE/SELECT-Regler die Häufigkeit ein, mit der Sie geweckt werden möchten (daily – täglich, once – einmal, weekends – am Wochenende, weekdays – an Werktagen). Drücken Sie zur Bestätigung Ihrer Wahl auf den TUNE/SELECT-Knopf.
Hinweis: Wenn Sie "Once" (einmal) wählen, müssen Sie anschliessend das Datum eingeben, an dem Sie geweckt werden möchten.
9. Wählen Sie durch Drehen des TUNE/SELECT-Knopfs zwischen "Alarm On" (Wecker eingeschaltet) und "Alarm Off" (Wecker ausgeschaltet), und drücken Sie dann auf den Knopf. Die Anzeige "Alarm Saved" erscheint im Display und die Programmierung des Weckers ist abgeschlossen.
10. Wenn der Wecker aktiviert ist, erscheint im Standby-Modus das Symbol einer Glocke mit der Zahl "1" oder "2" im Display.

Hinweis:

Die Anzeige "Time is not set" erscheint im Display, wenn Sie den Wecker programmieren möchten, ohne zuvor die Uhr des Radios eingestellt zu haben (oder wenn die Uhr nicht mit den Zeitsignalen des Radiosenders synchronisiert wurde).

Wichtig:

Der Weckton beginnt mit einer niedrigen Lautstärke und wird nach und nach lauter, bis er das zuletzt verwendete Lautstärkeniveau erreicht hat. Wenn die Lautstärke beim ausschalten des Radios sehr leise eingestellt war, ist es möglich, dass Sie den Weckton nicht hören. Vergewissern Sie sich deshalb beim Ausschalten des Radios immer, dass die Lautstärke auf ein ausreichendes Niveau eingestellt ist.

Ausschaltung des Wecktons

Drücken Sie, wenn der Alarmton ausgelöst wird, die POWER-Taste, um den Ton auszuschalten. Die Anzeige "Alarm Off" erscheint im Display.

Ausser wenn Sie die Einstellung "Once" (einmal) gewählt haben, bleibt das Glockensymbol mit der Ziffer "1" oder "2" weiterhin angezeigt und der Weckton wird 24 Stunden später erneut ausgelöst.

Weckwiederholung

Drücken Sie, wenn der Alarm ausgelöst wird, die SNOOZE-Taste. Der Weckton wird 9 Minuten lang unterbrochen und anschliessend erneut ausgelöst.

Den Wecker deaktivieren

Um den Wecker zu deaktivieren, verfahren Sie, wie im Abschnitt "Einstellung der Weckzeit" beschrieben und wählen unter Punkt 9 die Option "Alarm Off".

Einschlaftimer

Sie können eine Zeit einstellen, nach der das Radio automatisch in den Standby-Modus umschaltet. Die Einstellungsmöglichkeiten sind "Sleep Off" (Timer deaktiviert) und 15, 30, 45, 60 oder 90 Minuten.

Der Einschlaftimer funktioniert bei Netz- und bei Batteriebetrieb.

1. Drücken Sie bei eingeschaltetem Radio die MENU-Taste, um ins Menü zu gelangen.
2. Wählen Sie durch Drehen des TUNE/SELECT-Reglers die Option "System" und drücken Sie zur Bestätigung auf den Knopf.
3. Wählen Sie durch Drehen des TUNE/SELECT-Reglers "Sleep" und drücken Sie zur Bestätigung auf den Knopf.
4. Wählen Sie mit dem TUNE/SELECT-Regler die gewünschte Zeitspanne aus und drücken Sie zur Bestätigung auf den Knopf. Im Display erscheint wieder die Anzeige <Sleep>.
5. In der rechten oberen Ecke des Displays wird der Buchstabe "S" zusammen mit der verbleibenden Anzahl von Minuten angezeigt. Nach Ablauf der eingestellten Zeitspanne schaltet das Radio in den Standby-Modus um.

Den Sleep-Timer deaktivieren

Wenn Sie den Timer deaktivieren möchten, wiederholen Sie den oben beschriebenen Vorgang und wählen Sie bei Punkt 4 die Option "Off".

Das Radio schaltet in diesem Fall nicht in den Standby-Modus um.

Displaybeleuchtung

Sie können im Menü eine Zeitspanne einstellen, nach der die Anzeigebeleuchtung automatisch schwächer wird.

1. Drücken Sie die MENU-Taste, um ins Menü zu gelangen.
2. Wählen Sie durch Drehen des TUNE/SELECT-Reglers "System" und drücken Sie zur Bestätigung auf den Knopf.
3. Wählen Sie durch Drehen des TUNE/SELECT-Reglers "Backlight" (Beleuchtung) und drücken Sie zur Bestätigung auf den Knopf.
4. Die Anzeige "Timeout" (Zeitabschaltung) erscheint im Display. Wählen Sie mit dem TUNE/SELECT-Regler die gewünschte Einstellung aus: On, 10, 20, 30, 45, 60, 90, 120, 180 Sekunden. Drücken Sie, wenn die gewünschte Option angezeigt wird, auf den TUNE/SELECT-Regler. Daraufhin wird wieder "Timeout" angezeigt.
5. Anschliessend können Sie unter "On Level" (An-Einstellung) einen Wert für die Anzeigehelligkeit einstellen. Sie haben die Wahl zwischen "high" (hoch), "middle" (mittel) und "low" (niedrig).
6. Unter "Dim Level" (Dim-Einstellung) können Sie einen Helligkeitswert einstellen (hoch, mittel oder niedrig), auf den das Display nach der unter "Zeitabschaltung" eingegebenen Zeit umschaltet.
Hinweis:
Die automatische Dimmung ist nicht möglich, wenn unter "Zeitabschaltung" die Einstellung "On" gewählt wurde. In diesem Fall bleibt die Anzeigehelligkeit immer auf dem unter "An-Einstellung" eingestellten Wert.

Einstellung der Anzeigesprache

Sie können Englisch, Deutsch, Französisch und Italienisch als Anzeigesprache wählen.

1. Drücken Sie die MENU-Taste, um ins Menü zu gelangen.
 2. Wählen Sie durch Drehen des TUNE/SELECT-Reglers "System" und drücken Sie zur Bestätigung auf den Knopf.
 3. Wählen Sie durch Drehen des TUNE/SELECT-Reglers "Language" (Sprache) und drücken Sie zur Bestätigung auf den Knopf.
 4. Wählen Sie durch Drehen des TUNE/SELECT-Reglers die gewünschte Sprache aus und drücken Sie zur Bestätigung auf den Knopf.
- Die ausgewählte Sprache wird durch einen Stern (*) angezeigt.

Anzeige der Software-Version

Gehen Sie wie folgt vor, um bei eingeschaltetem Gerät die Software-Version des Radios anzuzeigen:

1. Drücken Sie die MENU-Taste, um ins Menü zu gelangen.
2. Wählen Sie durch Drehen des TUNE/SELECT-Reglers "System" und drücken Sie zur Bestätigung auf den Knopf.
3. Wählen Sie durch Drehen des TUNE/SELECT-Reglers "SW Version" und drücken Sie zur Bestätigung auf den Knopf.

Die Software des Radios wird nun auf dem LCD-Display angezeigt.

Neueinstellung

Sie können das Radio auf seinen Werkszustand zurücksetzen. Alle Festsender werden dabei gelöscht.

1. Drücken Sie die MENU-Taste, um ins Menü zu gelangen.
2. Wählen Sie durch Drehen des TUNE/SELECT-Reglers "System" und drücken Sie zur Bestätigung auf den Knopf.
3. Wählen Sie durch Drehen des TUNE/SELECT-Reglers "Factory Reset" (Werkseinstellung) und drücken Sie zur Bestätigung auf den Knopf. Die Anzeige "Werkseinstellung Ja <Nein>" erscheint im Display.
4. Wählen Sie durch Drehen des TUNE/SELECT-Reglers "Ja" und drücken Sie auf den Knopf.
5. Die Anzeige "Neustart..." erscheint im Display, während das Radio auf seinen ursprünglichen Zustand zurückgesetzt wird. Nach einigen Sekunden wird wieder "Welcome to Digital Radio" angezeigt und das Radio schaltet in den Standby-Modus um. Wenn Sie das Radio das nächste Mal einschalten, wird eine vollständige DAB-Sendersuche gestartet. Das Display zeigt den Fortschritt der Suche und die Anzahl der gefundenen Sender an. Nach beendeter Suche stellt sich das Radio auf den ersten Sender in der Liste ein. Die Sender werden zuerst nach Zahlen, und dann in alphabetischer Reihenfolge sortiert.

D

Technische Daten

Modell:	RA-19 DAB+ (EPPING)
Stromversorgung:	- Netzgerät (Eingang: AC 100-240 V, 50/60 Hz; Ausgang: DC 6 V, 1.5 A) - 4 Batterien C/LR14/Baby
Ausgangsleistung:	2 x 1.5 W RMS
Frequenzbereich:	DAB Band III: 174 – 240 MHz UKW: 87.5 – 108 MHz
Abmessungen:	ca. 26 x 10 x 15 cm
Gewicht:	ca. 1 kg (ohne Batterien)

Abhilfe bei Funktionsstörungen

Konsultieren Sie bei Funktionsstörungen zuerst die folgenden Punkte. Lassen Sie das Gerät bei Fortbestand des Problems durch einen Fachmann überprüfen.

Problem: Kein Ton / kein Strom

- Stellen Sie die Lautstärke auf ein ausreichend hohes Niveau ein.
- Kontrollieren Sie, ob sich Strom auf der Steckdose befindet und ob das Radio nicht im Standby-Modus ist.
- Wenn Sie das Radio durch Batterien betreiben, kontrollieren Sie, ob diese noch ausreichend geladen sind. Verwenden Sie nur Batterien der Grösse "C" von guter Qualität.

Problem: Schlechter Radioempfang

- Ziehen Sie die Teleskopantenne ganz aus.
- Starten Sie eine Sendersuche mit der SCAN-Taste.
- Stellen Sie das Radio an einem anderen Ort auf, um den Empfang zu verbessern.
- Kontrollieren Sie, ob sich keine anderen Geräte in der Nähe des Radios befinden, die Interferenzen erzeugen.

Problem: Das Gerät reagiert nicht auf Tastendruck

- Kontrollieren Sie, ob der DC-Stecker des Netzkabels richtig in der DC-Buchse des Radios sitzt, und ob das Netzgerät richtig an die Steckdose angeschlossen ist.
- Wenn Sie das Radio durch Batterien betreiben, kontrollieren Sie, ob diese noch ausreichend geladen sind.
- Stecken Sie das Netzgerät aus. Warten Sie 3 Minuten und schliessen Sie das Radio dann wieder an.
- Setzen Sie das Radio auf seine Werkseinstellungen zurück.

Irrtümer und technische Änderungen vorbehalten.

Radio DAB+/FM

Mode d'emploi

Consignes de sécurité et remarques importantes



PRUDENCE: Ne jamais ouvrir le boîtier afin d'éviter les électrocutions. L'appareil n'intègre aucune pièce dont l'entretien peut être réalisé par l'utilisateur. Confiez tous les travaux de réparation à des professionnels qualifiés.



Ce symbole avertit l'utilisateur de la présence d'une tension dangereuse à l'intérieur de l'appareil (risque d'électrocution!).



Ce symbole indique que le mode d'emploi comporte des remarques importantes concernant l'entretien et l'utilisation.

PRUDENCE: N'exposez pas l'appareil à la pluie ou à l'humidité afin d'éviter tout risque d'incendie et d'électrocution.

Veillez lire attentivement l'intégralité du présent mode d'emploi avant de mettre l'appareil en service. Conservez ce mode d'emploi dans un endroit sûr afin de pouvoir le consulter ultérieurement. Si vous remettez l'appareil à une autre personne, n'oubliez pas de lui fournir le mode d'emploi.

- Nous déclinons toute responsabilité quant aux éventuels dommages consécutifs à un usage, une manipulation ou une réparation non conformes du produit.
- Les appareils électriques ne sont pas des jouets. Les enfants n'ont pas conscience des dangers en manipulant ce type d'appareil. Placez donc la radio hors de portée des enfants.
- Avant de brancher le bloc d'alimentation dans la prise secteur, assurez-vous que la tension nominale indiquée concorde bien avec celle de votre logement.
- Tenez toujours le bloc d'alimentation en main lorsque vous le branchez ou le débranchez de la prise secteur (ne tirez pas sur le câble).
- Disposez le câble d'alimentation de sorte qu'il ne puisse pas se coincer ni être endommagé par des objets tranchants.
- Utilisez seulement le bloc d'alimentation fourni. L'emploi d'un bloc d'alimentation différent peut provoquer des dommages à la radio.
- Faites en sorte que la radio ne soit jamais posée sur son câble.
- Vérifiez régulièrement si le bloc et le câble d'alimentation sont en bon état. S'ils sont endommagés, faites-les remplacer par un spécialiste.
- Branchez le câble d'alimentation dans une prise secteur facilement accessible afin de pouvoir le débrancher immédiatement en cas d'urgence.

- Débranchez la radio avant de la déplacer.
- Ne touchez pas la radio ni le bloc d'alimentation si vous avez les mains mouillées.
- En cas d'orage, débranchez le bloc d'alimentation.
- Ne placez pas l'appareil dans un endroit présentant des risques d'éclaboussures d'eau (p. ex. la salle de bains).
- Ne placez pas de récipient rempli d'eau (p. ex. un vase) à côté de l'appareil ni sur celui-ci.
- Si l'appareil est entré en contact avec de l'eau, débranchez immédiatement le bloc d'alimentation. Avant de l'utiliser à nouveau, faites contrôler la radio par un spécialiste.
- Installez toujours l'appareil dans un endroit permettant une bonne ventilation de l'appareil.
- Ne placez pas la radio sur une étagère ou dans un autre endroit exigü.
- Placez l'appareil à une distance d'un mètre au minimum d'un autre appareil électronique qui pourrait provoquer des interférences.
- Ne recouvrez jamais l'appareil pendant son fonctionnement.
- Ne placez pas l'appareil à proximité d'un radiateur ou d'une autre source de chaleur.
- Ne placez pas l'appareil à proximité de flammes nues (p. ex. des bougies).
- N'exposez pas l'appareil à la lumière directe du soleil.
- N'utilisez pas l'appareil dans des endroits particulièrement chauds, froids ou poussiéreux.
- Placez l'appareil sur un support plat et stable.
- Évitez de faire tomber l'appareil et de lui faire subir des chocs.
- N'enfoncez pas d'objets dans les ouvertures de la radio.
- N'utilisez pas de produits abrasifs ou liquides pour nettoyer la radio. Débranchez toujours l'appareil avant de le nettoyer.
- En raison de la diversité des matériaux de surface des meubles, il n'est pas exclu que l'appareil laisse des traces inesthétiques. Le fabricant ne pourra être tenu responsable, entre autres, des dommages et des traces sur les meubles.

Désignation des éléments

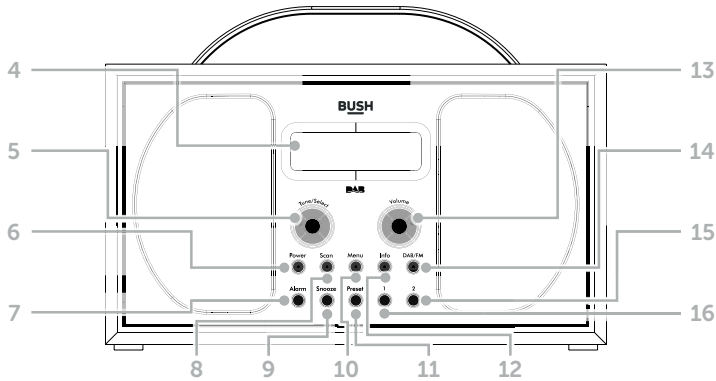
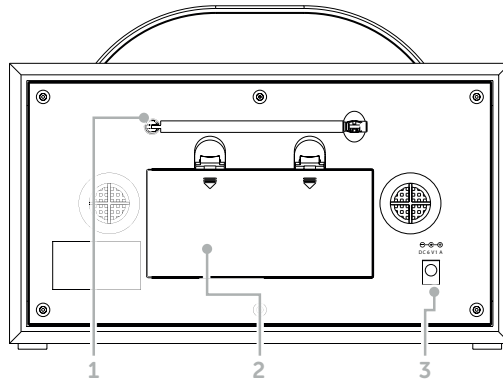

- 1 Antenne télescopique
- 2 Compartiment à piles
- 3 Prise pour le bloc d'alimentation
- 4 Afficheur LCD rétroéclairé
- 5 Molette TUNE/SELECT
 - Tourner pour naviguer dans la liste des stations et dans le menu
 - Appuyer pour syntoniser une station et pour choisir une fonction dans le menu
- 6 Touche POWER
 - Appuyer une fois pour allumer la radio
 - Réappuyer pour éteindre l'appareil (lorsqu'il est alimenté à piles) ou pour le commuter en stand-by (lorsqu'il est alimenté par le secteur)
- 7 Touche ALARM
 - Programmation du réveil

- 8 Touche SCAN
 - En mode DAB: appuyer pour lancer la recherche des stations DAB
 - En mode FM: appuyer brièvement pour commencer la recherche des stations en avant / appuyer longuement pour effectuer la recherche en arrière
- 9 Touche SNOOZE
 - Répétition du réveil
- 10 Touche MENU
 - Appuyer une fois pour accéder au menu. Réappuyer pour quitter le menu.
- 11 Touche PRESET
 - Appuyer brièvement pour syntoniser une station fixe
 - Appuyer longuement pour programmer les stations fixes
- 12 Touche INFO
 - Pour afficher des informations sur la station syntonisée en ce moment
- 13 Molette VOLUME
 - Réglage du volume
- 14 DAB/FM
 - Commutation entre la gamme DAB et la gamme FM
- 15 Touche "2"
 - Appuyer brièvement pour syntoniser la station fixe enregistrée sous le numéro 2
 - Appuyer longuement pour sauvegarder une station sous le numéro de mémoire 2
- 16 Touche "1"
 - Appuyer brièvement pour syntoniser la station fixe enregistrée sous le numéro 1
 - Appuyer longuement pour sauvegarder une station sous le numéro de mémoire 1

Alimentation électrique

Alimentation au secteur

1. Branchez d'abord la fiche DC du bloc d'alimentation fourni à la prise "DC 6 V" au dos de la radio. Étendez le câble entièrement.
2. Branchez le bloc d'alimentation à la prise de courant.
3. L'indication "Welcome to Digital Radio" s'affiche et la radio se trouve ensuite en stand-by.

Alimentation à piles

1. Ouvrez le compartiment à piles au dos de la radio.
 2. Insérez quatre piles du type C/LR14/Baby (non incluses) dans le compartiment.
 3. Fermez le compartiment.
 4. Débranchez le bloc d'alimentation si vous souhaitez faire fonctionner la radio à piles.
- Utilisez seulement des piles du même type. Nous recommandons des piles rechargeables ou alcalines.
 - Remplacez toujours toutes les piles en même temps. Ne mélangez pas des piles neuves avec des piles usées.
 - Insérez les piles toujours avec la polarité correcte dans le compartiment.
 - Retirez immédiatement les piles de l'appareil lorsqu'elles sont déchargées.
 - Retirez les piles rechargeables de l'appareil avant de les recharger, et chargez-les avec un chargeur de piles externe.
 - Retirez également les piles lorsque vous n'utilisez pas l'appareil pendant une période prolongée, afin de ne pas endommager ses composants intérieurs par d'éventuelles fuites d'acide.
 - Tenez les piles hors de portée des enfants.
 - Ne chargez pas des piles non rechargeables.
 - Ne démontez et ne court-circuitez jamais les piles, et ne les jetez pas au feu.
 - Les piles et accus usés sont des déchets spéciaux et ne doivent pas être jetés aux ordures ménagères. Ramenez-les au point de vente ou dans un autre point de collecte où elles sont éliminés de manière adéquate et sans nuire à l'environnement.

F

Mise en marche

1. Étendez l'antenne télescopique.
2. Appuyez sur la touche POWER. La radio se met en marche et la recherche automatique des stations DAB commence. L'afficheur indique la progression de la recherche et le nombre de stations trouvées.
3. Lorsque la recherche est terminée, la radio se règle sur la première station de la liste. Les stations sont d'abord classées en ordre numérique, et puis en ordre alphabétique.
Remarque: La liste des stations DAB reste enregistrée, et la recherche des stations ne recommence pas lorsque vous allumez la radio la prochaine fois. Vous pouvez pourtant lancer une nouvelle recherche des stations en appuyant sur la touche SCAN.

4. Tournez la molette TUNE/SELECT pour parcourir la liste des stations. Lorsque la station désirée est affichée, appuyez sur la touche TUNE/SELECT pour syntoniser la station. Il faut attendre un moment jusqu'à ce que la radio se règle sur la nouvelle station.

Réglage du volume

1. Tournez la molette VOLUME en sens horaire pour augmenter le volume.
2. Tournez la molette en sens antihoraire pour réduire le volume.

Réglage de l'heure et de la date

Lorsque vous allumez la radio DAB pour la première fois, l'horloge est automatiquement synchronisée avec les signaux horaires transmis par la station DAB. L'heure est affichée dans le format de 24 heures, et le passage entre l'heure d'été et l'heure d'hiver est effectué automatiquement.

Vous pouvez aussi régler l'heure et la date manuellement comme suit:

1. Appuyez sur la touche MENU pour accéder au menu.
2. Sélectionnez l'option "System" en tournant la molette TUNE/SELECT, et appuyez sur la molette pour confirmer.
3. Choisissez "Time" (heure) en tournant la molette TUNE/SELECT, et appuyez sur la molette pour confirmer. L'indication "Set Time/Date" (réglage heure/date) s'affiche. Appuyez sur la molette TUNE/SELECT pour activer le mode du réglage de l'heure et de la date.
4. Les chiffres des heures clignotent sur l'afficheur. Réglez le nombre des heures en tournant la molette TUNE/SELECT, et appuyez ensuite sur la molette.
5. Les chiffres des minutes clignotent sur l'afficheur. Réglez le nombre des minutes en tournant la molette TUNE/SELECT, et appuyez ensuite sur la molette.
6. L'indication "Set Date" (réglage date) s'affiche et le chiffre de la date clignote. Réglez successivement la date, le mois et l'année. Effectuez les réglages désirés en tournant la molette TUNE/SELECT, et appuyez ensuite toujours sur la molette TUNE/SELECT.
7. Lorsque le réglage est terminé, l'indication "Time Saved" (heure enregistrée) s'affiche, et ensuite de nouveau "Set Time/Date".
8. Vous pouvez maintenant effectuer les réglages suivants en tournant la molette TUNE/SELECT:
 - Set 12/24 Hour (réglage du format de l'affichage de l'heure – 2 x 12 ou 24 heures)
 - Set Date Format (réglage du format de l'affichage de la date: jour/mois/année ou mois/jour/année)
 - Auto Update (synchronisation de l'heure par DAB, FM, par les deux ou pas de synchronisation)
9. Appuyez sur la touche MENU pour quitter le menu.

Sélection de la gamme d'ondes

Appuyez sur la touche DAB/FM pour passer du mode DAB au mode FM et vice versa.

Antenne télescopique

Etendez l'antenne entièrement et placez-la en position verticale.

Réception DAB

- Vérifiez à l'aide de l'indication sur l'afficheur si la radio est en mode DAB. Appuyez si nécessaire sur la touche DAB/FM pour passer du mode FM au mode DAB.
- Lorsque vous allumez la radio pour la première fois, la liste des stations est vide et la recherche des stations DAB démarre automatiquement. Sur l'afficheur apparaît une barre d'état qui indique la progression de la recherche, et le nombre de stations trouvées.
- Si la radio était déjà allumée avant, elle se règle automatiquement sur la dernière station écoutée au moment de la remettre en marche.

Syntonisation des stations DAB

1. Tournez la molette TUNE/SELECT pour parcourir la liste des stations DAB.
2. Lorsque la station désirée s'affiche, appuyez sur la touche TUNE/SELECT pour syntoniser la station. Il faut un peu de temps jusqu'à ce que la radio se règle sur la station sélectionnée.

Recherche des stations DAB

Nous recommandons d'effectuer de temps en temps une recherche des stations DAB pour être sûr que la liste des stations DAB soit toujours à jour. Il est possible que des nouvelles stations soient ajoutées à la liste, et que les stations reçues avant ne soient plus disponibles après un déménagement.

F

Lorsque la radio est en mode DAB, appuyez sur la touche SCAN pour lancer la recherche des stations. L'indication "Scanning ..." s'affiche avec une échelle qui indique la progression de la recherche et le nombre de stations trouvées.

Supprimer les stations inactives de la liste

Il est possible que la liste DAB contient des stations qui ne sont plus actives (ces stations sont indiquées par un point d'exclamation "?").

Vous pouvez effacer ces stations de la liste en procédant de la manière suivante:

1. Appuyez sur la touche MENU pour accéder au menu.
2. Choisissez l'option "Prune" (Ecrêter) en tournant la molette TUNE/SELECT. Appuyez ensuite sur la molette pour confirmer.
3. L'indication "Prune? <No> Yes" s'affiche. Choisissez "Yes" en tournant la molette TUNE/SELECT, et appuyez ensuite sur la molette. Après ceci, les stations avec le point d'interrogation devant leur nom ne sont plus sur la liste.

Programmation de stations fixes

Vous pouvez programmer 10 stations DAB pour l'accès direct.

Remarque: lorsque vous programmez une station DAB, la station FM qui est enregistrée sous le même numéro n'est pas effacée.

1. Allumez la radio et syntonisez la station DAB désirée.
2. Maintenez appuyée la touche PRESET pendant 2 secondes environ, jusqu'à ce que l'indication "Preset Store <1: (Empty)>" s'affiche.
3. Sélectionnez le numéro de mémoire (1-10) désiré en tournant la molette TUNE/SELECT.
4. Appuyez sur la molette TUNE/SELECT pour confirmer. L'indication "Preset X Stored" s'affiche ("X" est le numéro de mémoire de la station).

Remarques:

- Vous pouvez aussi programmer les stations sous le numéro de mémoire 1 et 2 en appuyant longuement sur la touche "1" ou "2", jusqu'à ce que l'indication "Preset 1 (ou 2) Stored" s'affiche.
- Si une station DAB était déjà enregistrée sous le numéro choisi, elle est effacée et remplacée par la nouvelle station.

Syntonisation des stations fixes

1. Appuyez une fois sur la touche PRESET. L'indication "Preset Recall <1:>" s'affiche, avec le nom ou la fréquence de la station qui est enregistrée sous le numéro 1. L'indication "Empty" s'affiche si aucune station n'est enregistrée sous le numéro choisi.
2. Sélectionnez le numéro de mémoire 1 - 10 désiré en tournant la molette TUNE/SELECT.
3. Appuyez sur la molette TUNE/SELECT pour confirmer. La radio se règle ensuite sur la station sélectionnée.

Remarques:

- Pour syntoniser les stations fixes avec le numéro 1 et 2, il suffit d'appuyer sur la touche "1" ou "2" de la radio.
- Si aucune station n'est enregistrée sous le numéro choisi, l'indication "Preset Empty" s'affiche et la radio se règle de nouveau sur la dernière station écoutée.

Affichages en mode DAB

Lorsque vous écoutez une station DAB, vous pouvez afficher différentes informations en appuyant plusieurs fois sur la touche INFO.

- Dynamic Label Segment (DLS)

Il s'agit d'un texte défilant qui contient des informations sur la station DAB – par ex. le nom du titre, de l'interprète etc.

- Puissance du signal

L'afficheur indique un carré vide qui indique la puissance de signal minimale nécessaire pour une bonne qualité de son. La ligne des carrés remplis indique la puissance de signal effectivement reçue. Plus le signal est fort, plus longue est la ligne des carrés remplis sur la droite du carré vide.

- Type de programme (PTY)

Par ex. Rock, Pop, Talk ou News

- Nom de multiplex

Affichage du nom du groupe multiplex auquel appartient la station syntonisée en ce moment

- Numéro de canal et fréquence

Par ex. 12B 225.648 MHz

- Erreur de signal

L'erreur de signal est indiquée par un chiffre entre 0 et 99. Le son n'est plus suffisant lorsque le taux d'erreur est de 30 ou plus. Modifiez dans ce cas la position de l'antenne ou placez la radio dans un autre endroit pour améliorer la réception.

- Débit binaire

Affiche la vitesse avec laquelle le signal est transmis.

- Heure et date

Les informations sur l'heure et la date sont transmis par la station radio.

Dynamic Range Control (DRC)

La plage dynamique est déterminée par la station radio, et peut varier en fonction du type de programme (par ex. pop ou musique classique). La plage dynamique définit la différence entre les sons plus faibles et plus forts, et peut être élargie ou compressée dans le menu de la radio. Vous pouvez ainsi adapter le son d'une émission de radio à vos besoins. Si vous réglez la compression sur maximum, les sons faibles sont renforcés dans un environnement bruyant, tandis que le niveau des sons forts ne change pas.

Il y a trois types de compression dynamique:

- DRC off: pas de compression (réglage par défaut)

- DRC low: compression moyenne

- DRC high: compression maximale

1. Appuyez sur la touche MENU pour accéder au menu.

2. Sélectionnez l'option "DRC" en tournant la molette TUNE/SELECT, et appuyez sur la molette pour confirmer.

Remarque: le réglage actuel est indiqué par une étoile (*).

3. Choisissez l'option désirée en tournant la molette TUNE/SELECT, et appuyez sur la molette pour confirmer.

Réception FM

Appuyez sur la touche DAB/FM pour passer du mode DAB au mode FM.

Si vous avez écouté une station FM la dernière fois que la radio était en marche, elle se règle sur cette station lorsqu'elle est rallumée.

F

Réglage de l'antenne

Étendez l'antenne télescopique entièrement. Nous conseillons de placer l'antenne en position verticale.

Syntonisation des stations FM

1. Tournez la molette TUNE/SELECT pour parcourir la gamme de fréquences pas à pas en avant ou en arrière.
2. Appuyez une fois sur la touche SCAN pour commencer la recherche automatique en avant.
3. Appuyez longuement sur la touche SCAN pour exécuter la recherche automatique en arrière.

Remarque: lorsque le son n'est pas satisfaisant, essayez d'améliorer la réception en changeant la position de l'antenne, ou en plaçant la radio dans un autre endroit.

Réglage de recherche (scan setting)

1. Appuyez une fois sur la touche MENU. L'indication "Scan Setting" s'affiche. Appuyez sur la touche TUNE/SELECT pour confirmer.

Remarque: le réglage actuel est indiqué par une étoile (*).

Vous pouvez choisir entre les réglages suivants:

- Stations fortes (strong stations): la recherche automatique s'arrête seulement sur les stations fortes. Il est possible que l'appareil saute la station que vous souhaitez écouter.
- Toutes chaînes (all stations): la recherche s'arrête sur toutes les stations (aussi sur les stations qui ont des signaux faibles).

2. Choisissez l'option désirée en tournant la molette TUNE/SELECT, et appuyez sur la molette pour confirmer.

Réglage audio (audio setting)

1. Appuyez sur la touche MENU pour accéder au menu.
2. Sélectionnez "Audio Setting" en tournant la molette TUNE/SELECT, et appuyez sur la molette pour confirmer. Vous pouvez choisir entre les réglages suivants:

- Stéréo admis (stereo allowed): en fonction de la station reçue, la radio change automatiquement entre stéréo et mono.
- Stations mono (forced mono): la réception est toujours en mono.

Remarque: l'option sélectionnée est indiquée par une étoile (*).

3. Choisissez l'option désirée en tournant la molette TUNE/SELECT, et appuyez sur la molette pour confirmer.

Programmation de stations fixes

Vous pouvez programmer 10 stations FM pour l'accès direct.

Remarque: lorsque vous programmez une station FM, la station DAB qui est enregistrée sous le même numéro n'est pas effacée.

1. Syntonisez la station FM désirée.
2. Maintenez appuyée la touche PRESET pendant 2 secondes environ, jusqu'à ce que l'indication "Preset Store <1: (Empty)>" s'affiche.
3. Sélectionnez le numéro de mémoire (1-10) désiré en tournant la molette TUNE/SELECT.
Remarque: les stations avec le numéro de mémoire 1 ou 2 sont également sauvegardées sous les touches "1" et "2" sur le côté antérieur de la radio.
4. Appuyez sur la molette TUNE/SELECT pour confirmer. L'indication "Preset X Stored" s'affiche ("X" est le numéro de mémoire de la station).

Remarques:

- Vous pouvez aussi programmer les stations sous le numéro de mémoire 1 et 2 en appuyant longuement sur la touche "1" ou "2", jusqu'à ce que l'indication "Preset 1 (ou 2) Stored" s'affiche.
- Si une station DAB était déjà enregistrée sous le numéro choisi, celle-ci est effacée et remplacée par la nouvelle station.

Syntonisation des stations fixes

1. Appuyez une fois sur la touche PRESET. L'indication "Preset Recall>1:>" s'affiche, avec le nom ou la fréquence de la station qui est enregistrée sous le numéro 1. L'indication "Empty" s'affiche si aucune station n'a été enregistrée sous ce numéro.
2. Choisissez le numéro de mémoire 1-10 désiré en tournant la molette TUNE/SELECT.
3. Appuyez sur la molette TUNE/SELECT pour confirmer. La radio se règle ensuite sur la station sélectionnée.

Remarque:

- Pour syntoniser les stations fixes avec le numéro 1 et 2, il suffit d'appuyer sur la touche "1" ou "2" de la radio.
- Si aucune station n'est enregistrée sous le numéro choisi, l'indication "Preset Empty" s'affiche et la radio se règle de nouveau sur la dernière station écoutée.

Affichages en mode FM

Lorsque vous écoutez une station FM, vous pouvez choisir entre les informations suivantes en appuyant plusieurs fois sur la touche INFO:

- Texte radio (RT)

Il s'agit d'un texte défilant qui contient des informations sur le programme écouté en ce moment (par ex. le nom du titre, de l'interprète etc.).

- Type de programme (PTY)

Par ex. rock, pop ou news

- Nom de la station ou fréquence

Par ex. BBC R4 ou 93.30 MHz

- Mode audio

Stéréo ou mono

- Heure et date

Les informations sur l'heure et la date sont transmises par la station radio

Réveil

La fonction de réveil est seulement possible lorsque la radio est alimentée par la prise de courant, mais non pas lorsqu'elle est alimentée à piles.

Réglage de l'heure de réveil

Avant de programmer le réveil, vérifiez si l'afficheur indique l'heure actuelle correcte.

1. Appuyez sur la touche ALARM.
2. L'indication "Alarm 1 Setup" s'affiche (réappuyez sur la même touche si vous souhaitez programmer le réveil pour la deuxième heure de réveil). Appuyez ensuite sur la touche TUNE/SELECT pour confirmer.
3. L'indication "Alarm 1 Wizard on time 00:00" s'affiche et les chiffres des heures clignotent.
4. Réglez le nombre des heures en tournant la molette TUNE/SELECT, et appuyez ensuite sur la molette.
5. Les chiffres des minutes clignotent. Réglez le nombre de minutes en tournant la molette TUNE/SELECT, et appuyez ensuite sur la molette.
6. L'affichage de la durée de la sonnerie clignote. Réglez la durée de la sonnerie en tournant la molette TUNE/SELECT (15, 30, 45, 60, 90 ou 120 minutes), et appuyez ensuite sur la molette.
7. Choisissez le type de la sonnerie en tournant la molette TUNE/SELECT (buzzer, DAB ou FM), et appuyez ensuite sur la molette.
Remarque: Si vous avez choisi "DAB" ou "FM", l'indication "Last listened" clignote sur l'afficheur. Appuyez sur la touche TUNE/SELECT pour être réveillé par la dernière station DAB ou FM écoutée.
8. Déterminez ensuite avec la molette TUNE/SELECT quand vous souhaitez être réveillé: daily – tous les jours, once – une fois, weekends – le weekend, weekdays – les jours ouvrables. Appuyez sur la molette TUNE/SELECT pour confirmer votre choix.
Remarque: si vous sélectionnez "Once" (une fois), vous devez ensuite entrer la date à laquelle vous souhaitez être réveillé.
9. Choisissez entre "Alarm On" (réveil activé) et "Alarm Off" (réveil désactivé) en tournant la molette TUNE/SELECT, et appuyez ensuite sur la molette. L'indication "Alarm Saved" s'affiche et la programmation du réveil est terminée.
10. Lorsque le réveil est activé, le symbole d'une cloche avec la lettre "1" ou "2" est affiché lorsque la radio est en stand-by.

Remarque:

L'indication "Time is not set" s'affiche si vous souhaitez programmer le réveil sans avoir d'abord réglé l'horloge de la radio (ou si l'horloge n'est pas synchronisée avec les signaux horaires transmis par la station radio).

Important:

La sonnerie de réveil commence avec un faible niveau sonore et le volume augmente ensuite progressivement, jusqu'à ce qu'il a atteint le dernier niveau réglé. Si le volume était réglé sur un niveau faible au moment d'éteindre la radio, il se peut que vous n'entendiez pas la sonnerie de réveil. Vérifiez donc toujours si le volume est réglé sur un niveau suffisant lorsque vous éteignez la radio.

Eteindre la sonnerie de réveil

Lorsque la sonnerie de réveil s'enclenche, appuyez sur la touche POWER pour éteindre le son. L'indication "Alarm Off" s'affiche.

Sauf si vous avez choisi le réglage "Once" (une fois), le symbole de la cloche avec le chiffre "1" ou "2" reste affiché et la sonnerie de réveil s'enclenche de nouveau après 24 heures.

Répétition du réveil

Appuyez sur la touche SNOOZE lorsque la sonnerie de réveil s'enclenche. La sonnerie est interrompue pendant 9 minutes et s'enclenche ensuite de nouveau.

Désactiver le réveil

Pour désactiver le réveil, procédez comme décrit au paragraphe "Réglage de l'heure de réveil", et sélectionnez l'option "Alarm Off" au point 9.

Minuterie présommeil

Vous pouvez programmer une heure après laquelle la radio retourne automatiquement en stand-by. Vous pouvez choisir entre les options "Sleep Off" (minuterie désactivée) et 15, 30, 45, 60 ou 90 minutes.

La minuterie présommeil fonctionne lorsque la radio est alimentée à piles et au secteur.

1. Appuyez sur la touche MENU lorsque la radio est allumée pour accéder au menu.
2. Choisissez l'option "System" en tournant la molette TUNE/SELECT, et appuyez sur la molette pour confirmer.
3. Choisissez "Sleep" en tournant la molette TUNE/SELECT, et appuyez sur la molette pour confirmer.
4. Choisissez la durée désirée en tournant la molette TUNE/SELECT, et appuyez sur la molette pour confirmer. L'indication <Sleep> réapparaît sur l'afficheur.
5. Dans le coin supérieur droit de l'afficheur, la lettre "S" s'affiche avec le nombre de minutes restant. La radio retourne en stand-by à la fin de la durée réglée.

F

Désactiver la minuterie présommeil

Si vous souhaitez désactiver la minuterie présommeil, répétez la procédure indiquée au paragraphe suivant, et choisissez "Off" au point 4.

La radio ne retourne alors pas automatiquement en stand-by.

Eclairage de l'afficheur

Vous pouvez régler une durée dans le menu après laquelle l'éclairage de l'afficheur diminue automatiquement.

1. Appuyez sur la touche MENU pour accéder au menu.
2. Choisissez "System" en tournant la molette TUNE/SELECT, et appuyez sur la molette pour confirmer.
3. Sélectionnez "Backlight" (rétroéclairage) en tournant la molette TUNE/SELECT, et appuyez sur la molette pour confirmer.
4. L'indication "Timeout" (temporisation) s'affiche. Choisissez l'option désirée en tournant la molette TUNE/SELECT: On, 10, 20, 30, 45, 60, 90, 120, 180 secondes. Appuyez sur la molette TUNE/SELECT lorsque l'option désirée s'affiche. L'indication "Timeout" réapparaît ensuite sur l'afficheur.
5. Vous pouvez ensuite choisir une valeur pour l'éclairage de l'afficheur sous "On Level" (niveau marche). Vous pouvez choisir entre "high" (élevé), "middle" (moyen) et "low" (faible).
6. Sous la rubrique "Dim Level" (niveau atténuation), vous pouvez choisir une valeur de luminosité sur laquelle l'afficheur se règle après la durée définie sous "temporisation".

Remarque:

L'atténuation automatique n'est pas possible si vous avez choisi l'option "On" sous "temporisation".

Dans ce cas la luminosité de l'éclairage reste toujours sur le niveau que vous avez choisi sous "niveau marche".

Sélection de la langue de l'affichage

Vous pouvez choisir l'anglais, l'allemand, le français et l'italien comme langue d'affichage.

1. Appuyez sur la touche MENU pour accéder au menu.
2. Choisissez "System" en tournant la molette TUNE/SELECT, et appuyez sur la molette pour confirmer.
3. Choisissez "Language" (langue) en appuyant sur la touche TUNE/SELECT, et appuyez sur la molette pour confirmer.
4. Choisissez la langue désirée en tournant la molette TUNE/SELECT, et appuyez sur la molette pour confirmer.

La langue sélectionnée est indiquée par une étoile (*).

Afficher la version du logiciel

Procédez de la manière suivante pour afficher la version du logiciel lorsque l'appareil est allumé.

1. Appuyez sur la touche MENU pour entrer dans le menu.
2. Choisissez "System" en tournant la molette TUNE/SELECT, et appuyez sur la molette pour confirmer.
3. Choisissez "SW Version" en tournant la molette TUNE/SELECT, et appuyez sur la molette pour confirmer.

La version du logiciel de la radio apparaît maintenant sur l'afficheur.

Réinitialisation

Vous pouvez remettre la radio à son état initial. Toutes les stations fixes sont ainsi effacées.

1. Appuyez sur la touche MENU pour accéder au menu.
2. Choisissez "System" en tournant la molette TUNE/SELECT, et appuyez sur la molette pour confirmer.
3. Choisissez "Factory Reset" (réglage en usine) en tournant la molette TUNE/SELECT, et appuyez sur la molette pour confirmer. L'indication "Réglage en usine? Oui <Non>" s'affiche.
4. Choisissez "Oui" en tournant la molette TUNE/SELECT, et appuyez ensuite sur la molette.
5. L'indication "Redémarrage..." s'affiche lorsque la radio est remise à l'état initial. Après quelques secondes, l'indication "Welcome to Digital Radio" s'affiche et la radio passe en stand-by. Une recherche complète des stations DAB démarre lorsque vous allumez la radio la prochaine fois. L'afficheur indique la progression de la recherche et le nombre de stations trouvées. Lorsque la recherche est terminée, la radio se règle sur la première station de la liste. Les stations sont d'abord classées en ordre numérique, et puis en ordre alphabétique.

Spécifications techniques

Modèle:	RA-19 DAB+ (EPPING)
Alimentation:	- Adaptateur secteur (entrée: AC 100-240 V, 50/60 Hz; sortie: DC 6 V, 1.5 A) - 4 piles C/LR14/Baby
Puissance de sortie:	2 x 1.5 W RMS
Gamme de fréquences:	Bande DAB III: 174 – 240 MHz FM: 87.5 – 108 MHz
Dimensions:	env. 26 x 10 x 15 cm
Poids:	env. 1 kg (sans piles)

En cas de problèmes de fonctionnement

Consultez d'abord les points suivants lorsque l'appareil ne fonctionne pas correctement. Faites contrôler l'appareil par un technicien qualifié si le problème persiste.

Problème: pas de son / pas de courant

- Réglez le volume sur un niveau assez élevé.
- Vérifiez si la prise de courant est sous tension, et si la radio n'est pas en stand-by.
- Si la radio est alimentée à piles, vérifiez si elles sont suffisamment chargées. Utilisez seulement des piles du type "C" de bonne qualité.

Problème: mauvaise réception radio

- Etendez l'antenne télescopique entièrement.
- Exécutez une recherche de stations en appuyant sur la touche SCAN.
- Placez la radio dans un autre endroit pour améliorer la réception.
- Vérifiez s'il n'y a pas des appareils électriques à proximité qui peuvent provoquer des interférences.

Problème: l'appareil ne répond pas à la pression des touches

- Vérifiez si la fiche DC du câble d'alimentation est correctement insérée dans la prise DC, et si l'adaptateur-secteur est correctement branché à la prise de courant.
- Si la radio est alimentée à piles, vérifiez si elles sont encore suffisamment chargées.
- Débranchez l'adaptateur secteur. Attendez 3 minutes et rebranchez ensuite la radio à la prise de courant.
- Remettez la radio à l'état initial.

Sous réserve d'erreurs et de modifications techniques.

Radio DAB+/FM

Istruzioni d'uso

Importanti consigli di sicurezza



ATTENZIONE! Per evitare scosse elettriche, non aprire mai l'apparecchio. L'apparecchio non contiene al suo interno parti riparabili dall'utente. Affidare tutti gli interventi di riparazione al personale tecnico qualificato.



Questo simbolo avverte l'utente della presenza di una tensione pericolosa all'interno dell'apparecchio (rischio di scossa elettrica!).



Questo simbolo indica che le istruzioni d'uso contengono indicazioni importanti sulla manutenzione e sull'uso dell'apparecchio.

ATTENZIONE! Per evitare incendi e scosse elettriche non esporre l'apparecchio a pioggia o umidità.

Leggere attentamente le istruzioni d'uso prima di mettere in funzione l'apparecchio. Conservare le istruzioni in un luogo sicuro per poterle consultare in un secondo momento. Se l'apparecchio viene consegnato a un'altra persona, ricordare di allegare anche le istruzioni d'uso.

- Si declina qualsiasi responsabilità per eventuali danni causati da un uso diverso da quello previsto, da un azionamento errato e da riparazioni non a regola d'arte.
- Gli apparecchi elettrici non sono giocattoli per bambini. I bambini non sono consapevoli dei pericoli che possono sorgere quando si maneggiano apparecchi di questo genere. Tenere quindi la radio fuori dalla portata dei bambini.
- Prima di collegare l'alimentatore alla presa, assicurarsi che la tensione nominale indicata coincida con quella domestica.
- Quando si collega e si scollega l'alimentatore, farlo sempre tenendo in mano la spina (non tirare il cavo).
- Posizionare il cavo di alimentazione in modo da evitare che si schiacci o si danneggi con bordi taglienti.
- Verificare che la radio non poggi sul cavo di alimentazione.
- Controllare regolarmente che l'alimentatore e il cavo siano in perfette condizioni. Far sostituire il cavo e l'alimentatore da un tecnico specializzato qualora siano danneggiati.
- Collegare il cavo di alimentazione a una presa facilmente accessibile, in modo da poterlo scollegare immediatamente in caso di emergenza.
- Scollegare la radio prima di spostarla in un altro luogo.

- Non toccare la radio e l'alimentatore con le mani bagnate.
- Scollegare l'alimentatore in caso di temporale.
- Non posizionare l'apparecchio in un luogo in cui può entrare in contatto con spruzzi d'acqua (ad es. in bagno).
- Non posizionare nessun recipiente contenente acqua (ad es. vaso di fiori) sopra o accanto all'apparecchio.
- Se l'apparecchio è venuto a contatto con l'acqua, scollegare subito l'alimentatore. Far controllare l'apparecchio da un tecnico specializzato prima di rimetterlo in funzione.
- Nell'installare l'apparecchio fare sempre attenzione che nulla ne ostacoli la circolazione dell'aria.
- Non posizionare la radio su uno scaffale o in un altro spazio angusto. Lasciare uno spazio libero di almeno 10 cm intorno alla radio.
- Non coprire mai l'apparecchio quando è in funzione.
- La radio si riscalda se viene utilizzata per un lungo periodo. Ciò è normale e non costituisce un'anomalia di funzionamento.
- Non posizionare l'apparecchio vicino a corpi riscaldanti e altre fonti di calore.
- Non posizionare l'apparecchio vicino a fiamme libere (ad es. candele).
- Non esporre l'apparecchio alla luce diretta del sole.
- Non utilizzare l'apparecchio in ambienti estremamente caldi, freddi e polverosi.
- Posizionare l'apparecchio su una superficie piana e stabile.
- Evitare di far cadere l'apparecchio o di esporlo a urti violenti.
- Non inserire alcun oggetto nelle aperture della radio.
- Non utilizzare l'apparecchio in prossimità di apparecchi elettrici che possono generare interferenze.
- Non utilizzare detergenti abrasivi o liquidi per pulire la radio. Scollegare sempre l'alimentatore prima di pulirlo.
- Data la varietà di superfici dei mobili, non è escluso che questi possano restare segnati se vengono a contatto con l'apparecchio. Il produttore non può essere ritenuto responsabile di eventuali danni o segni lasciati sui mobili e simili.

Descrizione degli elementi

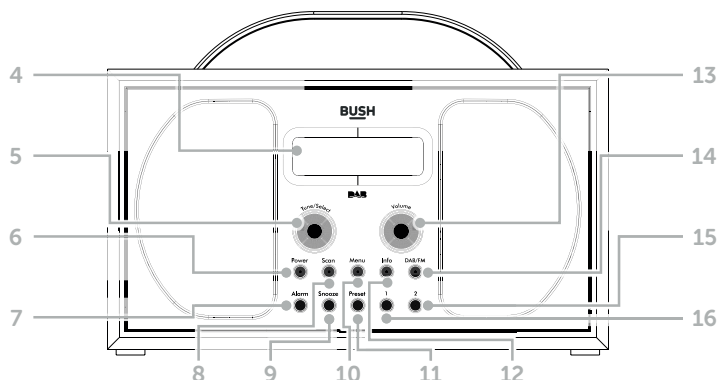
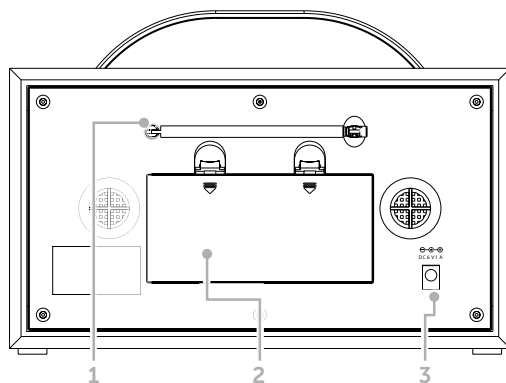

- 1 Antenna telescopica
- 2 Scomparto delle pile
- 3 Presa per l'adattatore rete
- 4 Display LCD retroilluminato
- 5 Manopola TUNE/SELECT
 - Girare per navigare nel menu e nella lista delle stazioni
 - Premere per sintonizzare una stazione e per scegliere una funzione nel menu
- 6 Tasto POWER
 - Premere una volta per accendere la radio
 - Premere ancora una volta per spegnere l'apparecchio (se è alimentato con pile) o per commutarlo in modalità stand-by (se è alimentato tramite l'adattatore rete)
- 7 Tasto ALARM
 - Per programmare la sveglia

- 8 Tasto SCAN
 - In modalità DAB: premere per avviare la ricerca delle stazioni DAB
 - In modalità FM: premere brevemente per cominciare la ricerca delle stazioni in ordine crescente / premere lungamente per eseguire la ricerca in ordine decrescente
- 9 Tasto SNOOZE
 - Ripetizione della sveglia
- 10 Tasto MENU
 - Premere una volta per entrare nel menu. Premere ancora una volta per uscire dal menu.
- 11 Tasto PRESET
 - Premere brevemente per sintonizzare una stazione fissa
 - Premere lungamente per programmare le stazioni fisse
- 12 Tasto INFO
 - Per visualizzare informazioni sulla stazione che è sintonizzata in quel momento
- 13 Manopola VOLUME
 - Regolazione del volume
- 14 DAB/FM
 - Commutazione tra la gamma DAB e la gamma FM
- 15 Tasto "2"
 - Premere brevemente per sintonizzare la stazione fissa che è registrata sotto il numero 2
 - Premere lungamente per salvare una stazione sotto il numero "2"
- 16 Tasto "1"
 - Premere brevemente per sintonizzare la stazione fissa che è registrata sotto il numero 1
 - Premere lungamente per salvare una stazione sotto il numero "1"

Alimentazione

Alimentazione a rete

1. Collegate la spina DC dell'adattatore rete fornito alla presa "DC 6 V" sul retro della radio. Stendete quindi il cavo completamente.
2. Collegate l'adattatore rete alla corrente.
3. La scritta "Welcome to Digital Radio" è visualizzata sul display e la radio commuta in modalità stand-by.

Alimentazione a pile

1. Aprite lo scomparto delle pile sul retro della radio.
 2. Inserite quattro pile del tipo C/LR14/Baby (non incluse) nel vano.
 3. Richiudete il coperchio.
 4. Staccate l'adattatore rete se desiderate far funzionare l'apparecchio con pile.
- Usate soltanto pile dello stesso tipo. Si raccomandano delle pile alcaline.
 - Sostituite sempre tutte le pile allo stesso tempo. Non inserite mai pile nuove assieme a pile usate.
 - Inserite le pile sempre con la polarità corretta nel vano.
 - Togliete le pile usate subito dall'apparecchio.
 - Togliete le pile ricaricabili dall'apparecchio prima di caricarle, e caricatele con un caricatore esterno.
 - Togliete anche le pile quando non usate l'apparecchio per lungo tempo, per evitare il rischio di fuoriuscite d'acido che potrebbero corrodere le componenti al suo interno.
 - Tenete le pile fuori portata dei bambini.
 - Non caricate mai delle pile non ricaricabili.
 - Non smontate e non cortocircuitate mai le pile, e non gettatele nel fuoco.
 - Le pile e gli accumulatori usati sono rifiuti speciali e non devono essere gettati nella spazzatura. Portateli al punto di vendita o in un centro di raccolta dove vengono smaltiti in modo professionale e rispettando l'ambiente.

Messa in esercizio

1. Stendete l'antenna telescopica.
2. Premete il tasto POWER. La radio si accende e la ricerca automatica delle stazioni DAB inizia. Il display indica la progressione della ricerca e il numero delle stazioni trovate.
3. Quando la ricerca è terminata, la radio si regola sulla prima stazione della lista. Le stazioni sono dapprima elencate in ordine numerico, e poi in ordine alfabetico.
Nota: La lista delle stazioni DAB rimane registrata, e la ricerca non inizia quando accendete l'apparecchio la prossima volta. Potete però cominciare una nuova ricerca premendo il tasto SCAN.
4. Girate la manopola TUNE/SELECT per percorrere la lista delle stazioni. Quando la stazione desiderata è visualizzata sul display, premete la manopola TUNE/SELECT per sintonizzare la stazione. Ci vuole un po' di tempo finché la radio si regola sulla nuova stazione.

Regolazione del volume

1. Girate la manopola VOLUME in senso orario per aumentare il livello sonoro.
2. Girate la manopola nella direzione opposta per diminuire il volume.

Impostazione dell'ora e della data

Quando accendete la radio DAB per la prima volta, l'ora è automaticamente sincronizzata con i segnali orari trasmessi dalla stazione DAB. L'ora è visualizzata nel formato di 24 ore, e il passaggio dall'ora normale all'ora legale (e viceversa) è eseguito automaticamente.

Potete anche impostare l'ora e la data manualmente nella seguente maniera:

1. Premete il tasto MENU per entrare nel menu.
2. Selezionate l'opzione "System" girando la manopola TUNE/SELECT, e premete quindi sulla manopola per confermare.
3. Selezionate "Time" (Ora) girando la manopola TUNE/SELECT, e premete quindi sulla manopola. La scritta "Set Time/Date" (imposta ora/data) è visualizzata sul display. Premete sulla manopola TUNE/SELECT per attivare il modo per l'impostazione dell'ora e della data.
4. Le cifre delle ore lampeggiano sul display. Regolate il numero delle ore girando la manopola TUNE/SELECT, e premete quindi sulla manopola.
5. Le cifre dei minuti lampeggiano. Impostate il numero di minuti girando la manopola TUNE/SELECT, e premete quindi sulla manopola.
6. La scritta "Set Date" (imposta data) è visualizzata sul display, e la cifra della data lampeggia. Impostate successivamente la data, il mese e l'anno. Effettuate le impostazioni desiderate girando la manopola TUNE/SELECT, e confermate ogni impostazione premendo sulla manopola TUNE/SELECT.
7. Quando l'impostazione è terminata, la scritta "Time Saved" (ora memorizzata) è visualizzata e quindi di nuovo "Set Time/Date".
8. Potete adesso effettuare altre impostazioni girando la manopola TUNE/SELECT:
 - Set 12/24 Hour (impostazione del formato di 12 o di 24 ore)
 - Set Date Format (impostazione del formato dell'indicazione della data: giorno/mese/anno o mese/giorno/anno)
 - Auto Update (sincronizzazione dell'ora tramite DAB o FM, tramite entrambe le gamme d'onde o nessuna sincronizzazione)
9. Premete il tasto MENU per uscire dal menu.

Selezione della gamma d'onde

Premete il tasto DAB/FM per commutare dalla modalità DAB alla modalità FM e viceversa.

Antenna telescopica

Stendete completamente l'antenna telescopica e collocatela in posizione verticale.

Ricezione DAB

- Controllate tramite l'indicazione sul display se la radio è in modalità DAB. Se necessario, premete il tasto DAB/FM per commutare dalla modalità FM alla modalità DAB.
- Quando accendete la radio per la prima volta, la lista delle stazioni è vuota e la ricerca delle stazioni DAB inizia automaticamente. Sul display appare una barra di stato che indica la progressione della ricerca e il numero delle stazioni trovate.
- Se la radio era già in servizio prima, essa si regola automaticamente sull'ultima stazione ascoltata al momento di riaccenderla.

Sintonizzazione delle stazioni DAB

1. Girate la manopola TUNE/SELECT per percorrere la lista delle stazioni DAB.
2. Quando il nome della stazione desiderata è visualizzato sul display, premete sulla manopola TUNE/SELECT per sintonizzare la stazione. Ci vuole un po' di tempo finché la radio si regola sulla stazione selezionata.

Ricerca delle stazioni DAB

Vi raccomandiamo di eseguire di tanto in tanto una ricerca delle stazioni DAB per accertare che l'elenco delle stazioni DAB è sempre aggiornato. È possibile che nuove stazioni vengano aggiunte alla lista, o che le stazioni precedentemente recepite non siano più disponibili dopo un trasloco.

Quando la radio è in modalità DAB, premete il tasto SCAN per cominciare la ricerca. La scritta "Scanning ..." è visualizzata sul display, assieme ad una scala che indica la progressione della ricerca e al numero delle stazioni trovate.

Cancellare le stazioni inattive

È possibile che l'elenco delle stazioni DAB contenga delle stazioni che non sono più attive (queste stazioni sono indicate da un punto interrogativo "?").

Potete cancellare queste stazioni procedendo nella seguente maniera:

1. Premete il tasto MENU per accedere al menu.
2. Selezionate l'opzione "Prune" (elimina) girando la manopola TUNE/SELECT. Premete quindi sulla manopola per confermare.
3. La scritta "Elimina? <No> Si" è visualizzata sul display. Selezionate "Si" girando la manopola TUNE/SELECT, e premete quindi sulla manopola. Dopodiché le stazioni con un punto interrogativo davanti al loro nome non sono più visualizzate.

Programmazione di stazioni fisse

Potete programmare 10 stazioni DAB per l'accesso diretto.

Nota: Quando programmate una stazione DAB, la stazione FM che è registrata sotto lo stesso numero non viene cancellata.

1. Accendete la radio e sintonizzate la stazione DAB desiderata.
2. Mantenete premuto il tasto PRESET per circa 2 secondi finché la scritta "Preset Store <1: (Empty)>" è visualizzata sul display.
3. Selezionate il numero di memoria (1-10) desiderato girando la manopola TUNE/SELECT.
4. Premete sulla manopola TUNE/SELECT per confermare. La scritta "Preset X Stored" è visualizzata sul display ("X" è il numero di memoria della stazione).

Note:

- Potete anche programmare le stazioni fisse 1 e 2 premendo lungamente il tasto "1" o "2" sul lato anteriore della radio, finché la scritta "Preset 1 (oppure 2) Stored" è visualizzata sul display.
- Se avete già registrato una stazione DAB sotto il numero selezionato, questa è cancellata e sostituita dalla nuova stazione.

Sintonizzazione delle stazioni fisse

1. Premete una volta il tasto PRESET. La scritta "Preset Recall <1:>" è visualizzata sul display, assieme al nome e alla frequenza della stazione che è registrata sotto il numero 1. La scritta "Empty" è visualizzata se non avete ancora registrato una stazione sotto il numero selezionato.
2. Selezionate il numero di memoria 1-10 desiderato girando la manopola TUNE/SELECT.
3. Premete sulla manopola TUNE/SELECT per confermare. La radio si regola quindi sulla stazione selezionata.

Note:

- Per sintonizzare le stazioni con il numero 1 o 2, basta premere il tasto "1" o "2" sul lato anteriore della radio.
- Se nessuna stazione radio non è registrata sotto il numero selezionato, la scritta "Preset Empty" è visualizzata e la radio si regola di nuovo sull'ultima stazione sintonizzata.

Indicazioni in modalità DAB

Durante l'ascolto di una stazione DAB, potete visualizzare differenti informazioni sul display premendo ripetutamente il tasto INFO.

- Dynamic Label Segment (DLS)

Si tratta di un testo a scorrimento che contiene delle informazioni sulla stazione DAB (per esempio il nome del brano, dell'artista ecc.).

- Potenza del segnale

Sul display appare un quadrato vuoto che indica la potenza del segnale minima che è necessaria per una buona qualità del suono. La riga di quadrati riempiti indica la potenza del segnale effettivamente ricevuta. Più il segnale è forte, più lunga è la riga dei quadrati sul lato destro del quadrato vuoto.

- Tipo di programma (PTY)

Per esempio rock, pop, talk o news

- Nome di multiplex

Indicazione del nome del gruppo di multiplex al quale appartiene la stazione sintonizzata in quel momento.

- Numero di canale e frequenza

Per es. 12B 225.648 MHz

- Errore di segnale

L'errore di segnale è indicato da una cifra tra 0 e 99. Il suono non è più soddisfacente se il tasso di errore è 30 o più. Cambiate in questo caso la posizione dell'antenna, o collocate la radio in un altro posto per migliorare la ricezione.

- Velocità binaria

Indica la velocità della trasmissione del segnale

- Ora e data

Le informazioni sull'ora e sulla data sono trasmesse dalla stazione radio

Dynamic Range Control (DRC)

La gamma dinamica è determinata dalla stazione e può variare secondo il tipo di programma (per esempio pop o classica). La gamma dinamica è la differenza tra i toni più forti e quelli più deboli, e può essere ampliata e compressa nel menu della radio. Potete in questo modo adattare il suono della radio ai vostri bisogni personali. Se regolate la compressione dinamica sul massimo, i suoni deboli sono rinforzati in un ambiente rumoroso, mentre i toni più forti rimangono sul livello iniziale.

Ci sono tre tipi di compressione dinamica:

- DRC off: senza compressione (impostazione standard)
- DRC low: compressione media
- DRC high: compressione massima

1. Premete il tasto MENU per entrare nel menu.
2. Selezionate l'opzione "DRC" girando la manopola TUNE/SELECT, e premete sulla manopola per confermare.
Nota: la modalità DRC attualmente selezionata è indicata da una stella (*).
3. Selezionate l'opzione desiderata girando la manopola TUNE/SELECT, e premete sulla manopola per confermare.

Ricezione FM

Premete il tasto DAB/FM per passare dalla modalità DAB alla modalità FM.

Se avete già ascoltato una stazione FM l'ultima volta, la radio si regola su questa stazione al momento di riaccenderla.

Regolazione dell'antenna

Stendete completamente l'antenna e collocatela in posizione verticale.

Sintonizzazione delle stazioni FM

1. Girate la manopola TUNE/SELECT per percorrere la gamma di frequenze a piccoli intervalli in avanti o indietro.
2. Premete una volta il tasto SCAN per cominciare la ricerca delle stazioni in avanti.
3. Mantenete premuto il tasto SCAN per eseguire la ricerca indietro.

Nota: Se la qualità del suono non è soddisfacente, provate a migliorare la ricezione cambiando la posizione dell'antenna o collocando la radio in un altro posto.

Impostazione di ricerca (scan setting)

1. Premete una volta il tasto MENU. La scritta "Scan Setting" è visualizzata sul display. Premete sulla manopola TUNE/SELECT per confermare.

Nota: l'impostazione selezionata è indicata da una stella (*).

Potete scegliere tra le impostazioni seguenti:

- Solo stazioni con buona ricezione (strong stations): la ricerca automatica si ferma soltanto su stazioni con segnali forti. È possibile che la stazione ricercata viene omessa.
- Tutte le stazioni (all stations): la ricerca si ferma su tutte le stazioni (anche sulle stazioni con segnali deboli).

2. Selezionate l'opzione desiderata girando la manopola TUNE/SELECT, e premete sulla manopola per confermare.

Impostazione audio (audio setting)

1. Premete il tasto MENU per entrare nel menu.
2. Selezionate "Audio Setting" girando la manopola TUNE/SELECT, e premete sulla manopola per confermare.

Potete scegliere tra le impostazioni seguenti:

- Ricezione stereo (stereo allowed): secondo la stazione sintonizzata, la radio commuta automaticamente tra la ricezione monoaurale e stereofonica.
- Solo mono (forced mono): la ricezione è sempre in mono.

Nota: l'opzione selezionata è indicata da una stella.

3. Selezionate l'opzione desiderata girando la manopola TUNE/SELECT, e premete sulla manopola per confermare.

Programmazione di stazioni fisse

Potete programmare 10 stazioni FM per l'accesso diretto.

Nota: Quando programmate una stazione FM, la stazione DAB che è registrata sotto questo numero non viene cancellata.

1. Sintonizzate la stazione FM desiderata.
2. Mantenete premuto il tasto PRESET per circa due secondi finché la scritta "Preset Store <1: (Empty)>" è visualizzata sul display.
3. Selezionate il numero di memoria 1-10 desiderato girando la manopola TUNE/SELECT.
Nota: Le stazioni con i numeri di memoria 1 o 2 sono anche salvati sotto i tasti "1" e "2" sul lato anteriore dell'apparecchio.
4. Premete il tasto TUNE/SELECT per confermare. La scritta "Preset X stored" è visualizzata sul display ("X" è il numero di memoria della stazione).

Note:

- Potete anche programmare le stazioni fisse 1 e 2 premendo lungamente i tasti "1" e "2" sul lato anteriore della radio, finché la scritta "Preset 1 (oppure 2) Stored" è visualizzata sul display.
- Se avete già registrato una stazione sotto il numero selezionato, questa è cancellata e sostituita dalla nuova stazione.

Sintonizzazione delle stazioni fisse

1. Premete una volta il tasto PRESET. La scritta "Preset Recall <1:>" è visualizzata sul display, assieme al nome o alla frequenza della stazione che è salvata sotto il numero 1. La scritta "Empty" è visualizzata se non avete ancora registrato una stazione sotto il numero selezionato.
2. Selezionate il numero 1-10 desiderato girando la manopola TUNE/SELECT.
3. Premete sulla manopola TUNE/SELECT per confermare. La radio si regola quindi sulla stazione selezionata.

Note:

Per sintonizzare le stazioni fisse con il numero 1 e 2, basta premere il tasto "1" o "2" sul lato anteriore della radio.

Se nessuna stazione non è registrata sotto il numero selezionato, la scritta "Preset Empty" è visualizzata sul display e la radio si regola di nuovo sull'ultima stazione sintonizzata.

Indicazioni in modalità FM

Durante l'ascolto di una stazione FM, potete visualizzare le informazioni seguenti premendo ripetutamente il tasto INFO:

- Testo radio (RT)

Si tratta di un testo a scorrimento con informazioni sul programma ascoltato in quel momento (per esempio il nome del brano, dell'artista ecc.).

- Tipo di programma (PTY)

Per esempio rock, pop o news

- Nome della stazione o frequenza

Per es. BBC R4 o 93.30 MHz

- Modalità audio

Stereo o mono

- Ora e data

Le informazioni sull'ora e sulla data sono trasmesse dalla stazione radio

Sveglia

La funzione di sveglia è soltanto possibile quando la radio è alimentata dalla corrente – ma non quando è alimentata con pile.

Impostazione della sveglia

Prima di impostare la sveglia, controllate se il display indica l'ora corrente giusta.

1. Premete il tasto ALARM.
2. La scritta "Alarm 1 Setup" è visualizzata sul display (premete il tasto ancora una volta se desiderate programmare la sveglia per la seconda ora di sveglia). Premete sulla manopola TUNE/SELECT per confermare.
3. La scritta "Alarm 1 Wizard on time 00:00" è visualizzata sul display e le cifre delle ore lampeggiano.
4. Impostate il numero delle ore girando la manopola TUNE/SELECT, e premete quindi sulla manopola.
5. Le cifre dei minuti lampeggiano sul display. Impostate il numero di minuti girando la manopola TUNE/SELECT, e premete quindi sulla manopola.
6. L'indicazione della durata del segnale d'allarme lampeggia. Impostate la durata desiderata (15, 30, 45, 60, 90 e 120 minuti), e premete quindi sulla manopola. L'indicazione del tipo della suoneria lampeggia.
7. Selezionate il tipo della suoneria girando la manopola TUNE/SELECT (buzzer, DAB o FM), e premete quindi sulla manopola.

Nota: Se avete selezionato "DAB" o "FM", la scritta "Last listened" lampeggia sul display. Premete sulla manopola TUNE/SELECT per essere svegliati dall'ultima stazione DAB o FM sintonizzata.

8. Girate la manopola TUNE/SELECT per determinare quando desiderate essere svegliati: daily (ogni giorno), once (una volta), weekends (il finesettimana), weekdays (nei giorni feriali). Confermate la selezione premendo sulla manopola TUNE/SELECT.

Nota: se avete selezionato "Once" (una volta), dovete quindi impostare la data alla quale desiderate essere svegliati.

9. Girate la manopola TUNE/SELECT per scegliere "Alarm On" (sveglia attivata) "Alarm Off" (sveglia disattivata), e premete quindi sulla manopola. La scritta "Alarm Saved" è visualizzata e la programmazione della sveglia è terminata.
10. Quando la sveglia è attivata, il simbolo di una campanella con la cifra "1" o "2" è visualizzato sul display.

Nota:

La scritta "Time is not set" è visualizzata se desiderate programmare la sveglia senza aver dapprima impostato l'orologio della radio (o quando l'orologio non è sincronizzato con i segnali orari della stazione radio).

Importante:

La suoneria inizia con un debole livello sonoro, e il volume aumenta quindi gradualmente finché ha raggiunto l'ultimo livello impostato. Se il volume era regolato su un livello debole al momento di spegnere la radio, probabilmente non sentirete la suoneria d'allarme. Accertatevi dunque che il volume sia regolato su un livello abbastanza elevato al momento di spegnere la radio.

Spegnimento della suoneria

Quando la suoneria d'allarme si inserisce, premete il tasto POWER per spegnere il suono. La scritta "Alarm Off" è visualizzata sul display.

Salvo se avete selezionato l'opzione "Once" (una volta), il simbolo della campanella con la cifra "1" o "2" rimane visualizzato e la suoneria si inserisce di nuovo dopo un periodo di 24 ore.

Ripetizione della sveglia

Premete il tasto SNOOZE quando la suoneria d'allarme si inserisce. La suoneria è interrotta per 9 minuti e si inserisce quindi di nuovo.

Disattivare la sveglia

Per disattivare la sveglia, procedete come descritto al paragrafo "Impostazione della sveglia" e selezionate l'opzione "Alarm Off" al punto 9.

Programmazione del tempo di assopimento

Potete impostare un periodo dopo il quale la radio ritorna automaticamente in stand-by. Potete scegliere tra le opzioni "Sleep Off" (timer disattivato) e 15, 30, 45, 60 o 90 minuti.

Il timer funziona quando l'apparecchio è alimentato tramite la presa di corrente e con pile.

1. Quando la radio è accesa, premete il tasto MENU per accedere al menu.
2. Selezionate "System" girando la manopola TUNE/SELECT, e premete sulla manopola per confermare.
3. Selezionate "Sleep" girando la manopola TUNE/SELECT, e premete sulla manopola per confermare.
4. Selezionate il periodo desiderato girando la manopola TUNE/SELECT, e premete sulla manopola per confermare. La scritta <Sleep> appare di nuovo sul display.
5. Nell'angolo superiore destro del display, la lettera "S" è visualizzata assieme al numero di minuti che rimane dal periodo impostato. Trascorso questo periodo, la radio ritorna in modalità stand-by.

Disattivare lo sleep timer

Se desiderate disattivare lo sleep timer, ripetete il procedimento sopradescritto e selezionate l'opzione "Off" al punto 4.

La radio quindi non ritorna automaticamente in modalità stand-by.

Illuminazione del display

Potete impostare un periodo nel menu dopo il quale l'illuminazione del display diventa automaticamente più debole.

1. Premete il tasto MENU per entrare nel menu.
2. Selezionate "System" girando la manopola TUNE/SELECT, e premete sulla manopola per confermare.
3. Selezionate "Backlight" (retroilluminazione) girando la manopola TUNE/SELECT, e premete sulla manopola per confermare.
4. La scritta "Timeout" è visualizzata sul display. Selezionate l'opzione desiderata girando la manopola TUNE/SELECT: On, 10, 20, 30, 45, 60, 90, 120 o 180 secondi. Premete sulla manopola TUNE/SELECT quando l'opzione desiderata è visualizzata. La scritta "Timeout" appare di nuovo sul display.
5. Potete quindi scegliere in "On Level" (livello attivo) un valore per la luminosità del display LCD. Potete scegliere tra "high" (elevato), "middle" (medio) e "low" (basso).
6. Nella rubrica "Dim Level" (livello affievolito) potete scegliere un valore di luminosità (alto, medio o basso), sul quale il display LCD cambia dopo il periodo impostato in "Timeout".

Nota:

L'oscuramento automatico non funziona se avete selezionato l'opzione "On" nella rubrica "Timeout". In questo caso la luminosità del display rimane sempre sul livello impostato in "livello attivo".

Impostare la lingua delle indicazioni

Potete visualizzare le indicazioni sul display in inglese, tedesco, francese o italiano.

1. Premete il tasto MENU per accedere al menu.
2. Selezionate "System" girando la manopola TUNE/SELECT, e premete sulla manopola per confermare.
3. Selezionate "Language" (lingua) girando la manopola TUNE/SELECT, e premete sulla manopola per confermare.
4. Selezionate la lingua desiderata girando la manopola TUNE/SELECT, e premete sulla manopola per confermare.

La lingua selezionata è indicata da una stella (*).

Visualizzare la versione del software

Procedete nella seguente maniera per visualizzare la versione del software quando la radio è accesa.

1. Premete il tasto MENU per accedere al menu.
2. Selezionate "System" girando la manopola TUNE/SELECT, e premete sulla manopola per confermare.
3. Selezionate "SW Version" girando la manopola TUNE/SELECT, e premete sulla manopola per confermare.
La versione del software della radio è adesso visualizzata sul display LCD.

Reinizializzazione

Potete rimettere la radio allo stato iniziale. Tutte le stazioni fisse sono cancellate.

1. Premete il tasto MENU per accedere al menu.
2. Selezionate "System" girando la manopola TUNE/SELECT, e premete sulla manopola per confermare.
3. Selezionate "Factory Reset" (ripristino valori di default) girando la manopola TUNE/SELECT, e premete sulla manopola per confermare. La scritta "Ripristino Si <No>" è visualizzata sul display.
4. Selezionate "Si" girando la manopola TUNE/SELECT, e premete quindi sulla manopola.
5. La scritta "Riavvio" è visualizzata mentre la radio è rimessa allo stato iniziale. Dopo alcuni secondi, "Welcome to Digital Radio" è visualizzato e la radio commuta in modalità stand-by. Una ricerca completa delle stazioni DAB inizia quando accendete la radio la prossima volta. Il display indica la progressione della ricerca e il numero delle stazioni trovate. Quando la ricerca è terminata, la radio si regola sulla prima stazione della lista. Le stazioni sono dapprima elencate in ordine numerico, e quindi in ordine alfabetico.

Specifiche tecniche

Modello:	RA-19 DAB+ (EPPING)
Alimentazione:	- adattatore rete: AC 100-240 V, 50/60 Hz; uscita: DC 6 V, 1.5 A) - 4 pile C/LR14/Baby
Potenza di uscita:	2 x 1.5 W RMS
Gamma di frequenza:	DAB banda III: 174 – 240 MHz FM: 87.5 – 108 MHz
Dimensioni:	ca. 26 x 10 x 15 cm
Peso:	ca. 1 kg (senza pile)

In caso di problemi di funzionamento

Consultate dapprima i punti seguenti quando l'apparecchio non funziona correttamente. Fate controllare l'apparecchio da un tecnico qualificato se il problema persiste.

Problema: nessun suono / nessuna corrente elettrica

- Regolate il volume su un livello abbastanza elevato.
- Controllate se la presa di corrente è sotto tensione e se la radio non è in modalità stand-by.
- Quando la radio è alimentata con pile, accertatevi che queste siano ancora abbastanza cariche. Usate soltanto pile del tipo "C" di buona qualità.

Problema: cattiva ricezione radio

- Stendete completamente l'antenna telescopica.
- Cominciate la ricerca delle stazioni premendo il tasto SCAN.
- Collocate la radio in un altro posto per migliorare la ricezione.
- Controllate se non si trovano degli apparecchi in vicinanza della radio che possono provocare delle interferenze.

Problema: l'apparecchio non risponde alla pressione dei tasti

- Controllate se la spina DC del cavo d'alimentazione è correttamente inserita nella presa DC della radio, e se l'adattatore rete è correttamente collegato alla corrente.
- Se l'apparecchio è alimentato con pile, accertatevi che queste siano ancora abbastanza cariche.
- Staccate l'adattatore rete. Aspettate 3 minuti e riaccendete quindi la radio.
- Ripristinate le impostazioni di default.

Con riserva di errori e di modifiche tecniche.



**Entsorgung von gebrauchten elektrischen und elektronischen Geräten
(anzuwenden in den Ländern der europäischen Union und anderen europäischen
Ländern mit einem separaten Sammelsystem für diese Geräte).**

Das Symbol auf dem Produkt oder seiner Verpackung weist darauf hin, dass dieses Produkt nicht als normaler Haushaltsabfall zu behandeln ist, sondern an einer Annahmestelle für das Recycling von elektrischen und elektronischen Geräten abgegeben werden muss. Durch Ihren Beitrag zum korrekten Entsorgen dieses Produkts schützen Sie die Umwelt und die Gesundheit Ihrer Mitmenschen. Umwelt und Gesundheit werden durch falsches Entsorgen gefährdet. Materialrecycling hilft, den Verbrauch von Rohstoffen zu verringern. Weitere Informationen über das Recycling dieses Produkts erhalten Sie von Ihrer Gemeinde, den kommunalen Entsorgungsbetrieben oder dem Geschäft, in dem Sie das Produkt gekauft haben.

**Traitement des appareils électriques et électroniques en fin de vie
(applicable dans les pays de l'Union Européenne et aux autres pays européens
disposant de systèmes de collecte sélective)**

Ce symbole, apposé sur le produit ou sur son emballage, indique que ce produit ne doit pas être traité avec les déchets ménagers. Il doit être remis à un point de collecte approprié pour le recyclage des équipements électriques et électroniques. En s'assurant que ce produit est bien mis au rebut de manière appropriée, vous aiderez à prévenir les conséquences négatives potentielles pour l'environnement et la santé humaine. Le recyclage des matériaux aidera à conserver les ressources naturelles. Pour toute information supplémentaire au sujet du recyclage de ce produit, vous pouvez consulter votre municipalité, votre déchetterie ou le magasin où vous avez acheté le produit.

**Trattamento del dispositivo elettrico o elettronico a fine vita
(applicabile in tutti i paesi dell'Unione Europea e in quelli con sistema
di raccolta differenziata)**

Questo simbolo sul prodotto o sulla confezione indica che il prodotto non deve essere considerato come un normale rifiuto domestico, ma deve invece essere consegnato ad un punto di raccolta appropriato per il riciclo di apparecchi elettrici ed elettronici. Assicurandovi che questo prodotto sia smaltito correttamente, voi contribuirete a prevenire potenziali conseguenze negative per l'ambiente e per la salute che potrebbero altrimenti essere causate dal suo smaltimento inadeguato. Il riciclaggio dei materiali aiuta a conservare le risorse naturali. Per informazioni più dettagliate circa il riciclaggio di questo prodotto, potete contattare l'ufficio comunale, il servizio locale di smaltimento rifiuti oppure il negozio dove l'avete acquistato.

CE