

SECCO 200-300-400

Luftentfeuchter
Bedienungsanleitung

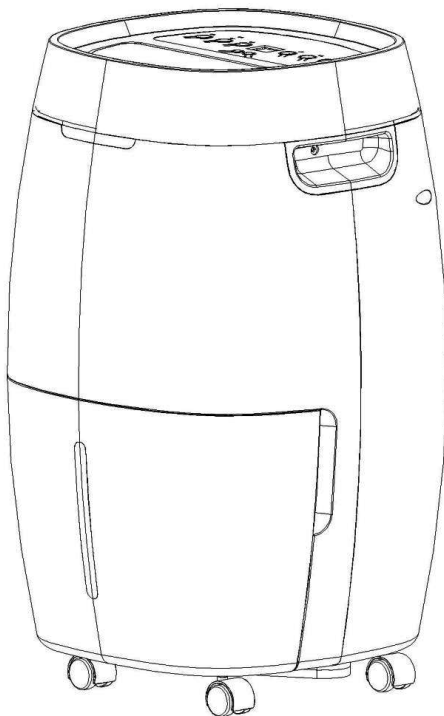

Inhaltsverzeichnis

1 Sicherheitshinweise	3
2 Eigenschaften.....	5
3 Schematische Darstellung.....	6
4 Operating instructions.....	7
5 In Betriebnahme.....	10
6 Instandhaltung.....	12
7 Fehlerbehebung	15
8 Technische Daten	16
9 Garantie / Entsorgung / Technische Änderungen	17

Bitte bewahren Sie die Gebrauchsanweisung auf.

Vielen Dank das Sie sich für eine Produkt von Sonnenkönig entschieden haben. Diese Gebrauchsanweisung gibt Ihnen Informationen zur Wartung und Pflege Ihres neuen Luftentfeuchters. Bitte lesen Sie die Gebrauchsanweisung sorgfältig durch, um sich mit den Funktionen des Gerätes vertraut zu machen. Das Gerät entfernt unerwünschte Feuchtigkeit aus der Luft und schafft eine angenehmere Umgebung in Ihrem Haus und Büro. Es lässt sich einfach von Raum zu Raum transportieren.

D

1 Sicherheitshinweise

Bitte lesen Sie vor erster Inbetriebnahme die Gebrauchsanweisung genau durch und beachten Sie die Sicherheitshinweise um Schäden durch falsche oder unsachgemäße Bedienung sowie unzulässige Umgebungsbedingungen zu vermeiden. Bewahren Sie diese zum späteren Nachschlagen gut auf. Bitte achten Sie darauf, dass Sie das Geräte auf eine geeignete und unempfindliche Flächen stellen, sodass auslaufende Flüssigkeiten keinen Schaden verursachen können.

Kontrollieren Sie das Gerät nach dem Entfernen der Verpackung auf Beschädigungen. Setzen Sie das Gerät bei Verdacht auf eine Beschädigung nicht in Betrieb und wenden Sie sich an einen Fachmann. Das recyclingfähige Verpackungsmaterial darf nicht für Kleinkinder zugänglich aufbewahrt oder entsorgt werden, sondern muss fachgerecht entsorgt werden.

Dieses Gerät darf nur für den Zweck, für den es ausdrücklich entwickelt wurde, d.h. für das Beheizen von Räumen, verwendet werden. Jeder andere Gebrauch ist als unsachgemäß und folglich als gefährlich anzusehen. Der Lieferant haftet nicht für eventuelle Personen- und/oder Sachschäden, die auf einen unsachgemäßen oder falschen Gebrauch zurückzuführen sind.

Reparaturen an elektrischen Geräten dürfen nur von Fachkräften durchgeführt werden. Unsachgemäß durchgeführte Reparaturen und Abänderungen an den Geräten können gefährliche Folgen für den Benutzer nach sich ziehen, worauf die Garantieansprüche abgelehnt werden.

Wenn Sie das Gerät in Gebrauch nehmen, beachten Sie bitte folgende Vorsichtsmaßnahmen:

1. Ziehen Sie den Stecker vor der Reinigung oder Lagerung vom Stromnetz.
2. Installieren Sie das Gerät nicht im Wasser oder in der Nähe von Wasser. Das Gerät darf nicht in einer Wäscherei installiert werden.

3. Das Gerät darf nicht in der Nähe von Heizungen oder anderen Wärme erzeugenden Installationen sowie brennbaren und gefährlichen Stoffen platziert werden.
4. Legen Sie niemals Ihre Finger oder Gegenstände in die Ansaug- oder Ableitungseinheit.
5. Leeren Sie regelmässig den Wasserbehälter.
6. Setzen Sie den Entfeuchter nicht in einem kleinen geschlossenen Raum wie Kleiderschränke ein. Dies kann zu Brand führen.
7. Platzieren Sie das Gerät nicht in der Nähe von Kunstgegenstände, Esswaren oder wissenschaftliche Materialien.
8. Installieren Sie Kondensatleitung an einem Gefälle um sicherzustellen, dass kondensiertes Wasser kontinuierlich abgeführt wird.
9. Das Gerät muss so positioniert werden, dass der Stecker zugänglich ist.
10. Das Gerät ist in Übereinstimmung mit den örtlichen Stromnetz Vorschriften zu installieren.
11. Das Gerät ist nur für den Innengebrauch bestimmt.
12. Das Gerät darf nicht in öffentlichen Transportmitteln genutzt werden.
13. Dieses Gerät kann von Kindern ab 8 Jahren und darüber sowie von Personen mit verringerten physischen, sensorischen oder geistigen Fähigkeiten oder Mangel an Erfahrung und Wissen benutzt zu werden, wenn sie beaufsichtigt oder bezüglich des sicheren Gebrauchs des Gerätes unterwiesen wurden und die daraus resultierenden Gefahren verstehen. Kinder dürfen nicht mit dem Gerät spielen. Reinigung und Benutzerwartung dürfen nicht von Kindern ohne Beaufsichtigung durchgeführt werden. Kinder jünger als 3 Jahre sind fernzuhalten, es sei denn, sie werden ständig überwacht. Kinder ab 3 Jahren und jünger als 8 Jahre dürfen das Gerät nur ein- und ausschalten, wenn sie beaufsichtigt werden oder bezüglich des sicheren Gebrauchs des Gerätes unterwiesen wurden und die daraus resultierenden Gefahren verstanden haben, vorausgesetzt, dass das Gerät in seiner normalen Gebrauchslage platziert oder installiert ist. Kinder ab 3 Jahren und jünger als 8 Jahre dürfen nicht den Stecker in die Steckdose stecken, das Gerät nicht regulieren, das Gerät nicht reinigen und/oder nicht die Wartung durch den Benutzer durchführen.
14. (CE) N 842/2006:R410A ist ein fluorierten Treibhausgas des Kyoto-Protokoll unterliegen internationalen Umweltabkommen.
15. Achtung: UV-C Strahler nicht verwenden wenn das Gehäuse entfernt ist.
16. Dieses Gerät enthält einen UV-C-Strahler.
17. Bei nicht bestimmungsgemäßer Verwendung des Gerätes oder beschädigtes Gehäuse können gefährliche UV-C-Strahlung entfliehen. UV-C-Strahlung kann, auch in kleiner Dosierung, schädlich für Haut und Augen sein.
18. Geräte, die offensichtlich beschädigt sind, dürfen nicht in betrieb genommen werden.
19. Um Gefahren zu vermeiden darf ein beschädigtes Gerät nur durch den Hersteller, seinen Kundendienst oder eine dafür qualifizierte Person repariert werden.

2 Eigenschaften

Leistungsstarkes Entfeuchten

Dank Kältetechnik entfernt das Gerät kraftvoll die unerwünschte Feuchtigkeit aus dem Raum und erzielt somit eine angenehme und komfortable Luft.

Leicht zu tragen

Der Entfeuchter ist leicht und kompakt gebaut. Dank der Laufrollen an der Unterseite ist es einfach das Gerät von Raum zu Raum zu bewegen.

Betrieb bei niedrigen Temperaturen mit Abtauautomatik

Bei einer Raumtemperatur zwischen 5°C und 12°C schaltet das Gerät in einem Rhythmus von 30 Minuten automatisch in den Auftaumodus. Bei einer Raumtemperatur zwischen 12°C und 20°C alle 45 Minuten.

Einstellbarer Hygrostat

Mit dem Feuchtigkeitsregler ist es möglich die gewünschte Luftfeuchtigkeit einzustellen.

Zeitschaltuhr An / Aus

Das Gerät können Sie auf automatisches Ein- und Auschalten programmieren.

Geräuscharmer Betrieb

Der entfeuchter ist Laufruhig

Energieeffizient

Der Energieverbrauch ist sehr niedrig

ION-Funktion und UV-Funktion (Optional)

ION reibigt die Luft und eliminiert Gerüche

UV tötet Keime ab

3 Schematische Darstellung

D

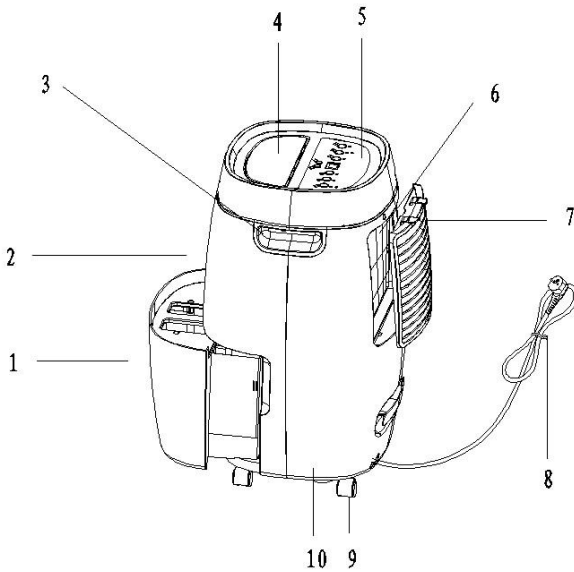

1. Wassertank

2. Frontblende

3. Traggriff

4. Luftauslass Luftklappe

5. Schalttafel

6. PU-Filter (Optional)

7. Rahmen

8. Netzkabel

9. Rollen

10. Rückwand

4 Operating Instructions

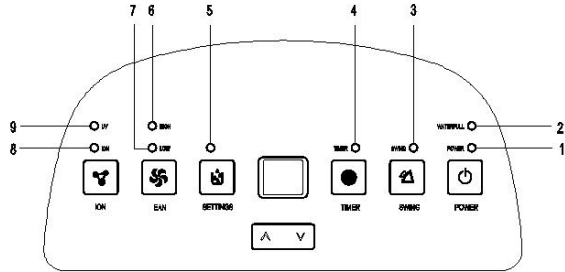

1. Ein/Aus	Grün	Power LED
2. Wasser voll	Rot	Wasser voll LED
3. Klappe	Grün	Swing LED
4. Zeitschaltuhr	Grün	Schaltur LED
5. Einstellung	Grün	Einstellung LED
6. Hoch	Grün	Hohe Ventilation LED
7. Niedrig	Grün	Niedrige Ventilation LED
8. ION	Grün	ION LED
9. UV	Blau	UV LED

1. Kontrolllampe

Die Kontrolllampe leuchtet grün, wenn das Gerät eingesteckt ist, unabhängig davon, ob das Gerät in Betrieb ist oder nicht.

2. Wassertank-Vollanzeige-Licht

Anzeige leuchtet rot, wenn die Entwässerungstank voll ist. Leeren Sie den Wassertank und stellen Sie sicher, dass der Tank richtig positioniert ist.

D

3. Lichtanzeigt für Luftklappe

Wenn die Luftklappe in Betrieb ist, leuchtet die Lichtanzeige.

4. Zeitschaltuhr - Anzeige

Die Schaltuhr Anzeige leuchtet grün auf, wenn Sie das Gerät auf Automatisches ein und Ausschalten programmiert haben.

5. Anzeiglampe Einstellungen

Die Einstellung Anzeigelampe leuchtet grün, wenn Sie die Luftfeuchtigkeit-Einstellung bedienen.

6. Ventilatoranzeige Hoch

Das Licht leuchtet grün wenn Sie die Ventilationsstufe auf "Hoch" stellen.

7. Ventilatoranzeige Niedrig

Das Licht leuchtet rot wenn Sie die Ventilationsstufe auf "Niedrig" stellen.

8. Ion-Anzeigelicht (Optional)

Das Licht leuchtet grün, wenn die ION funktion eingeschaltet ist.

9. UV-Anzeigelicht (Optional)

Das Licht leuchtet blau wenn die Funktion UV-Lampe eingeschaltet ist.



Feuchtigkeits- Füllstand und Schaltuhranzeige

Die 2 stellige Anzeige hat 3 Funktionen:

1. Wenn das Gerät eingesteckt ist, zeigt es die Feuchtigkeit im Raum an.
2. Wenn Sie die Luftfeuchtigkeit eingestellt haben, zeigt es die Feuchtigkeit an, die Sie eingestellt haben.
3. Wenn Sie die Schaltuhr programmieren zeigt es die Zeit an.
4. Wenn die Raumfeuchtigkeit weniger als 35% ist, zeigt es "LO" an.
5. Wenn die Raumfeuchtigkeit mehr als 95% ist, zeigt es "HI" an.

Tastenfunktionen



An/Aus Taste

Drücken Sie einmal auf die Taste um das Gerät ein zu schalten. Die Voreinstellung beträgt 60% Feuchtigkeit. Drücken Sie die Taste ein zweites mal um das Gerät aus zu schalten.



Taste für Schwenkung der Klappe

Drücken Sie einmal die Taste um die Schwenkung der in Betrieb zu nehmen und ein weiteres mal um diese Funktion aus zu schalten.



Zeitschaltuhr

1. Einstellung Zeitschaltuhr anschalten
Drücken Sie die Taste der Zeitschaltuhr und dann die Pfeiletaste um die Dauer einzustellen
2. Einstellung Zeitschaltuhr ausschalten
3. Drücken Sie die Taste der Zeitschaltuhr und dann die Pfeiltasten um die Zeit auf null zu setzen.



Einstellung Luftfeuchtigkeit

Drücken Sie auf die Taste um die gewünschte Raumfeuchtigkeit ein zu stellen. Siese können in folgender Reihenfolge gesetzt warden: 60%, 65%, 70%, 75%, 80%, 40%, 45%, 50%, 55%, 60%.Nach Erreichen der gewünschten Feuchtigkeit wird der Standby-Modus beim Kompressor und beim Ventilator aktiviert. Überschreitet die Raumfeuchtigkeit die gewünschte Feuchtigkeit wieder, wird das Gerät erneut aktiviert.



Ventilationsgeschwindigkeit

Drücken Sie auf die Taste um die Ventilationsgeschwindigkeit ein zu stellen. Sie könne zwischen hoher oder niedriger Geschwindigkeit wählen.



Ion/ UV Einstellung

Drücken Sie auf die ION/UV Taste. Das grüne/blauel Licht leuchtet wenn die Funktion an ist. Drücken Sie ein weiteres mal auf die Taste um die Funktion zu beenden.



Pfeiltaste

Mit der Pfeiltaste können Sie in Kombination der Luftfeuchtigkeit oder Zeitschaltuhr Taste, entweder die Zeit (in 1 Stundenschritte) oder Luftfeuchtigkeit (in 5% Schritte) auswählen.

5 In Betriebnahme

1. Gerät einschalten:

Wenn das Gerät am Stromnetz angeschlossen ist, piept er kurz und zeigt die Standard-Luftfeuchtigkeit von 60% an. Drücken die Einschalt-Taste das Gerät started.

D

2. den Luftauslass manuell öffnen

Bevor Sie das Gerät in Betrieb nehmen, versichern Sie, dass die Luftklappe geöffnet ist. Ansonsten kann es zur Überhitzung führen.

3. Gerät ausschalten

Drücken Sie die Einschalt-Taste und das Gerät schaltet aus.
Das Gerät nie ausschalten in dem Sie das Gerät ausstecken.

Entleeren des gesammelte Wasser

Wenn der Auffangbehälter voll ist, leuchte die Kontrolllampe auf und der Vorgang wird automatisch beendet. Das Gerät gibt Signatöne ab um den Benutzer zu warnen dass das Wasser entleert werden muss.

1. Drücken Sie leicht mit beiden Händen auf die Seiten Tank vorsichtig heraus.



2. Entsorgen Sie das aufgefangene Wasser

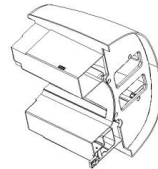

Wichtig

1. Der Schwimmer nicht aus dem Wassertank entfernen. Ohne Schwimmer kann der Sensor den Wasserstand nicht messen und das Wasser kann überlaufen.



2. Wenn der Wassertank verschmutzt ist, mit lauwarmen oder kaltem Wasser waschen. Verwenden Sie keine Reinigungsmittel, Scheuerschwämme, chemisch behandelte Staubtücher, Benzin, Verdüner oder andere Lösungsmittel, da diese verkratzen und den Tank beschädigen kann und dies zu Wasserschäden führt.

3. Beim Austausch des Wassertanks, drücken Sie den Tank zunächst fest mit beiden Händen. Wenn der Tank nicht richtig positioniert ist, wird der Sensor „Tank voll“ aktiviert werden, und der Entfeuchter funktioniert nicht.

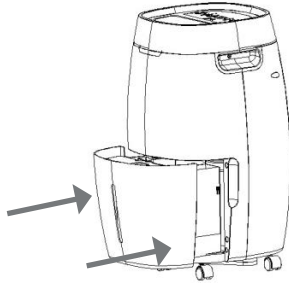

Direktablauf

Das Gerät verfügt über eine Direktablauf-Öffnung. Mit einem Kunststoffrohr (Innendurchmesser von 9 mm) kann das Wasser direkt abgelassen werden.

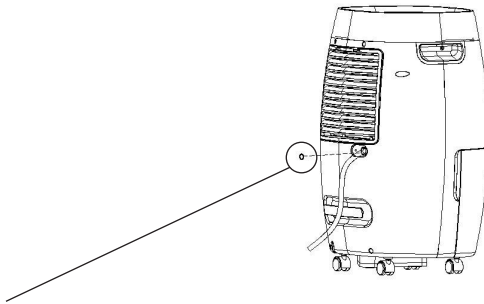

Dieser Stöpsel wird nach dem Entfernen in den Tank gesteckt, damit der Direktablauf einwandfrei funktionieren kann.

6 Instandhaltung

Reinigung des Raumentfeuchter - Reinigung des Gehäuse

Wischen Sie ihn mit einem weichen, feuchten Tuch ab.

D

Reinigung des Luftfilters

1. Entfernen Sie zuerst den Rahmen und ziehen Sie dann den Filter heraus.

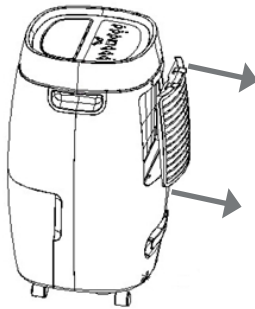

2. Luftfilter reinigen

Führen Sie einen Staubsauger leicht über der Oberfläche des Luftfilters, um Schmutz zu entfernen. Bei starker Verschmutzung, waschen Sie den Filter mit warmen Wasser und etwas milden Reinigungsmittel. Trocknen Sie ihn dann sorgfältig ab.

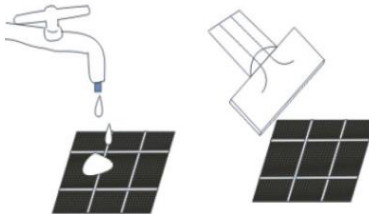

3. Anbringen des Luftfilters
Setzen Sie den Filter in das Gerät.

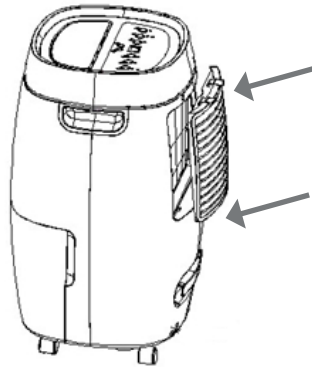

D

Lagerung des Entfeuchters

Wenn das Gerät über eine längere Zeit nicht gebraucht wird beachten Sie folgende Schritte zur korrekten Lagerung.

1. Wassertank leeren
2. Entfernen Sie das Gerät vom Stromnetz und verstauen Sie das Kabel in der Vorrichtung auf der Rückseite des Gerätes.
3. Luftfilter reinigen
4. Lagern Sie das Gerät an einem kühlen und trockenen Ort.

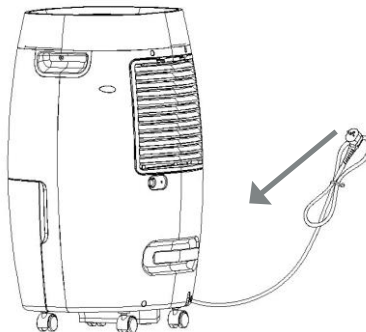

Abstand

Halten Sie bei Betrieb den Mindestabstand von 20 cm rund um das Gerät ein.

D

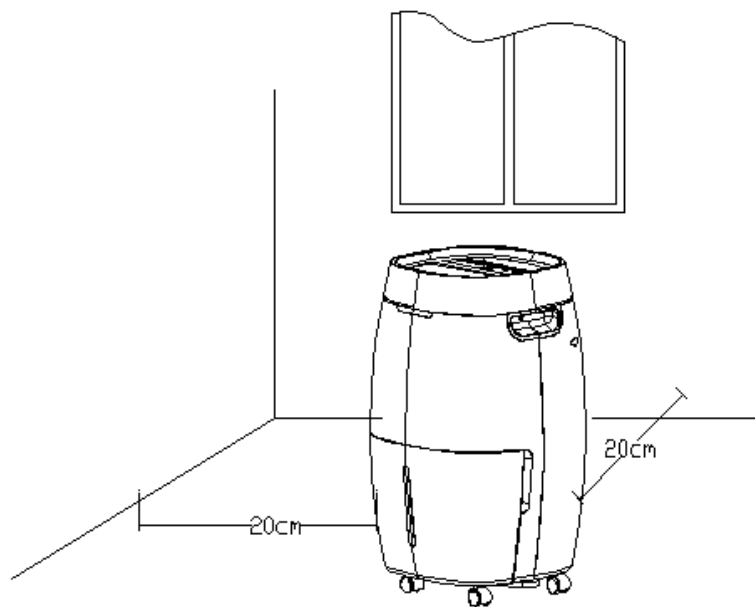

7 Fehlerbehebung

Wenn ein unten aufgeführtes Problem auftritt überprüfen Sie bitte folgenden Punkte bevor Sie den Kundendienst anrufen.

D

Problem	Mögliche Ursache	Lösung
Das Gerät funktioniert nicht	Das Gerät ist nicht am Stromnetz angeschlossen	Schliessen Sie das Gerät ans Stromnetz an
	Die Tankanzeige blinkt (Der Tank ist voll oder falsch positioniert)	Wassertank leeren oder Tank richtig positionieren
	Die Raumtemperatur ist höher als 35°C oder unter 5°C	Die Schutzvorrichtung ist aktiviert und das Gerät kann nicht gestartet werden
Der Entfeuchter funktioniert nicht	Luftfilter ist verschmutzt	Reinigen Sie den Filter wie beschrieben
	Der Ansaugkanal oder Abgabekanal ist verstopft	Entfernen Sie das Hindernis aus dem Abgabe- oder Ansaugkanal.
Keine Luft wird abgegeben	Luftfilter ist verschmutzt	Reinigen Sie den Filter wie beschrieben
Das Gerät macht laute Geräusche	Ist das Gerät gekippt oder auf unstablen Untergrund?	Stellen Sie das Gerät auf eine stabile, robuste Lage.
	Luftfilter ist verschmutzt	Reinigen Sie den Filter wie beschrieben

8 Technische Daten

D

MODEL	SECCO 200/300/400
LEISTUNG	220V ~ ,50Hz
WASSERTANK KAPAZITÄT	4l / 8l / 8l

Die Entfeuchtungsleistung wird bei einer Raumtemperatur von 35 °C bei einer relativen Luftfeuchtigkeit von 95% gemessen. Die Betriebstemperatur liegt im Bereich von 5 °C bis 35 °C . Wenn die Raumtemperatur außerhalb dieses Bereichs liegt, funktioniert das Gerät nicht ordnungsgemäß.

9 Garantie / Entsorgung / Technische Änderungen

Garantie:

Die Geräte werden vor der Auslieferung genau kontrolliert. Sollte trotzdem einmal ein Mangel an Ihrem Gerät auftreten, wenden Sie sich vertrauensvoll an Ihren Verkäufer. Bitte bringen Sie den Kaufbeleg mit, denn dieser ist für jede Garantieleistung vorzulegen. Die Garantie beträgt 24 Monaten ab dem Kaufdatum.

Entsorgung

Das Gerät muss fachgerecht entsorgt werden. Das Gerät kann bei jedem Fachhändler kostenlos zur Entsorgung abgegeben werden.



Technische Änderungen

Technische Änderungen in Technik und Design vorbehalten.

Bitte behalten Sie das Verpackungsmaterial für das Gerät auf.

CE-Konformitätserklärung

Das Gerät entspricht folgenden Standards:

EN 60335-2-40:2003/A13:2012

EN 60335-1:2012/A11:2014

EN 62233:2008

EN 55014-1:2006/A2:2011

EN 55014-2:1997/A2:2008

EN 61000-3-2:2014

EN 61000-3-3:2013

Firma

Armin Schmid
Olensbachstrasse 9-15
CH-9631 Ulisbach
Tel. Int. +41 71 987 60 60
Tel. Nat. 0848870850
www.sonnenkoenig.ch

Firma

Armin Schmid
Peter-Henlein-Strasse 5
D-89331 Burgau
Tel: 0180 500 64 35
info@sonnenkoenig.ch
www.sonnenkoenig.ch

0.14 Cent/Minute

SECCO 200-300-400

Déshumidificateur
Manuel de l'utilisateur

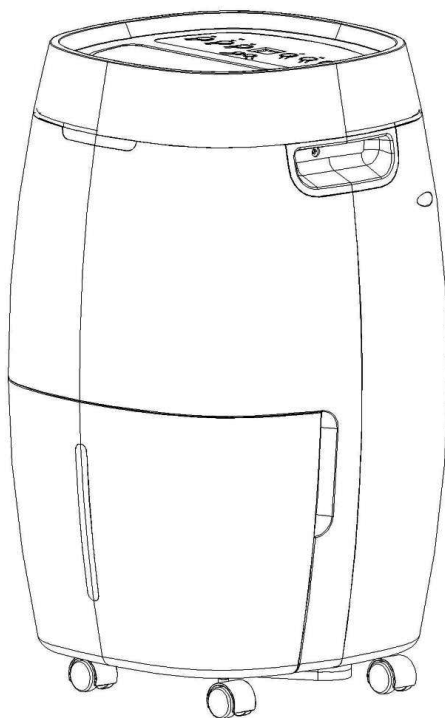

Sommaire

1 Consignes de sécurité.....	21
2 Caractéristiques	23
3 Schéma	24
4 Instructions pour la mise en fonctionnement.....	25
5 Mise en service.....	28
6 Maintenance.	30
7 Résolution des problèmes.....	33
8 Données techniques	34
9 Garantie / Mise au rebut / Modifications techniques	35

Veillez conserver cette notice d'utilisation.

Merci d'avoir choisi Sonnenkönig pour votre achat. Cette notice d'utilisation vous informe sur la maintenance et l'entretien de votre nouveau déshumidificateur. Veillez lire attentivement cette notice d'utilisation afin de vous familiariser avec les fonctions de l'appareil. L'appareil absorbe l'humidité présente dans l'air pour un environnement plus agréable à la maison ou au bureau. Il peut être transporté d'une pièce à l'autre en toute simplicité.

F

1 Consignes de sécurité

Avant la première mise en service, veuillez lire scrupuleusement le mode d'emploi dans son Intégralité et tenir compte des consignes de sécurité afin d'éviter les dommages liés à une commande mauvaise ou non conforme ainsi qu'à des conditions d'environnement non autorisées. Conservez ce mode d'emploi afin de pouvoir le consulter de nouveau ultérieurement. Assurez-vous de placer l'appareil sur une surface appropriée et étanche, de sorte que le liquide déversé ne peut pas causer de dommages.

Après avoir retiré l'emballage, contrôler que l'appareil ne présente aucun dommage. Si vous soupçonnez des dommages, ne mettez pas l'appareil en marche et adressez-vous à un spécialiste. L'emballage recyclable doit être tenu hors de portée des petits enfants ou être jeté aux ordures, mais doit être jeté de manière appropriée.

Cet appareil ne doit être utilisé que pour l'usage pour lequel il a été expressément mis au point, C.à.d. pour la déshumidification des pièces. Toute autre utilisation doit être considérée comme inappropriée et par conséquent comme dangereuse. Le fournisseur décline toute responsabilité concernant d'éventuels dommages corporels et/ou matériels, pouvant être imputés à une utilisation inappropriée ou incorrecte.

Les réparations des appareils électriques ne doivent être effectuées que par des spécialistes. Des Réparations et de modifications des appareils effectuées de manière inappropriée peuvent avoir des conséquences dangereuses pour l'utilisateur, pour lesquelles les prétentions en garantie seront rejetées.

Lorsque vous utilisez l'appareil, veuillez respecter les précautions suivantes :

1. Débranchez la prise électrique avant le nettoyage ou le stockage de l'appareil.
2. Ne pas installer l'appareil dans l'eau ou près d'une source d'eau. L'appareil ne doit pas être installé dans la buanderie.
3. L'appareil ne doit pas être placé près d'appareils de chauffage ou d'autres installations émettant de la chaleur ou près de tissus combustibles et dangereux.

4. N'introduisez en aucun cas vos doigts ou des objets dans le dispositif d'aspiration ou d'évacuation de l'air.
5. Videz régulièrement le réservoir d'eau.
6. Ne placez pas le déshumidificateur dans un petit espace fermé, tel qu'une armoire à vêtements. Cela pourrait causer un incendie.
7. L'appareil ne doit pas être placé à proximité d'objets d'art, de nourriture ou d'équipements scientifiques.
8. Placez le conduit d'évacuation de la condensation en pente pour vous assurer que l'eau de condensation est éliminée de manière continue.
9. L'appareil doit être positionné de sorte que la fiche électrique soit accessible.
10. L'appareil doit être installé conformément aux normes locales en matière de raccordement au réseau électrique.
11. L'appareil est conçu pour un usage intérieur seulement.
12. L'appareil ne doit pas être utilisé dans des moyens de transport publics.
13. Cet appareil peut être utilisé par des enfants âgés de 8 ans et plus et par des personnes à capacités physiques, sensorielles et mentales réduites ou sans expérience et sans les connaissances nécessaires, à condition qu'ils soient assistés ou qu'ils aient reçu des instructions concernant l'utilisation en toute sécurité de l'appareil et qu'ils comprennent quels sont les dangers encourus. Les enfants ne doivent pas jouer avec l'appareil. Le nettoyage et la maintenance ne doivent pas être effectués par des enfants sans surveillance. Les enfants de moins de 3 ans doivent être tenus éloignés, à moins qu'ils ne soient sous surveillance constante. Les enfants entre 3 et 8 ans peuvent seulement mettre en marche et éteindre l'appareil lorsqu'ils se trouvent sous surveillance ou s'ils ont reçu des instructions concernant l'utilisation en toute sécurité de l'appareil et comprennent quels sont les dangers encourus, à condition que l'appareil soit placé ou installé dans sa position d'utilisation normale. Les enfants entre 3 et 8 ans ne doivent pas brancher l'appareil à la prise électrique, régler l'appareil, nettoyer l'appareil et/ou effectuer des opérations de maintenance. Surveillez les enfants afin de vous assurer qu'ils ne jouent pas avec l'appareil.
14. (CE) n° 842/2006 : R410A est un gaz à effet de serre fluoré relevant du traité international sur l'environnement, le Protocole de Kyoto.
15. Attention : ne pas utiliser l'émetteur d'UV-C lorsque le boîtier est enlevé de l'appareil.
16. Cet appareil contient un émetteur d'UV-C.
17. En cas d'utilisation de l'appareil à des fins autres que celles pour lesquelles il a été conçu ou en cas de boîtier endommagé, des rayonnements UV-C peuvent s'en échapper. Les rayonnements UV-C peuvent, même à petite dose, être dommageables pour la peau et les yeux.
18. Les appareils qui sont clairement endommagés ne doivent pas être mis en marche.
19. Afin d'éviter tout risque, un appareil endommagé ne doit être réparé que par le fabricant, son service après-vente ou une personne qualifiée.

2 Caractéristiques

Déshumidification puissante

Grâce à la technique de la réfrigération, ce puissant appareil absorbe l'humidité indésirable de la pièce pour vous permettre de respirer plus confortablement un air agréable.

Transport facile

Ce déshumidificateur est léger et compact. Grâce à ses roulettes, il est facile à déplacer d'une pièce à une autre.

Fonctionnement à basse température grâce à sa fonction dégivrage automatique

Lorsque la température de la pièce est comprise entre 5°C et 12°C, l'appareil passe automatiquement en mode dégivrage toutes les 30 minutes. Lorsque la température de la pièce est comprise entre 12°C et 20°C, toutes les 45 minutes.

Hygrostat réglable

Le régulateur d'humidité permet de paramétrer le taux d'humidité de l'air que vous souhaitez.

Minuterie marche / arrêt

Vous pouvez programmer la mise en marche et l'arrêt de l'appareil.

Fonctionnement silencieux

Le déshumidificateur fonctionne de manière très peu bruyante.

Faible consommation d'énergie

L'appareil consomme très peu d'énergie.

Fonction ION et fonction UV (en option)

La fonction ION purifie l'air et élimine les odeurs.

La fonction UV détruit les germes.

3 Schéma

F

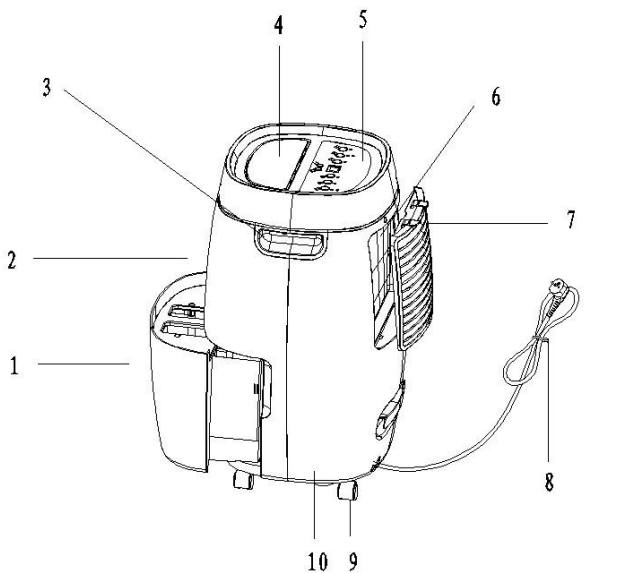

1. Réservoir d'eau
2. Partie frontale
3. Poignée de transport
4. Clapet de sortie d'air
5. Panneau de commande

6. Filtre PU (en option)
7. Cadre
8. Câble d'alimentation
9. Roulettes
10. Panneau arrière

4 Instructions pour la mise en fonctionnement

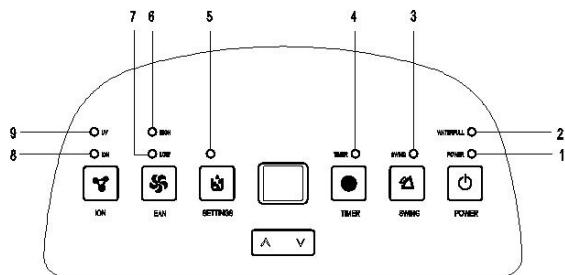

1. Marche/arrêt	Vert	DEL alimentation
2. Réservoir d'eau plein	Rouge	DEL réservoir d'eau plein
3. Clapet	Vert	DEL clapet
4. Minuterie	Vert	DEL minuterie
5. Réglages	Vert	DEL réglages
6. Forte	Vert	DEL forte ventilation
7. Faible	Vert	DEL faible ventilation
8. ION	Vert	DEL ION
9. UV	Bleu	DEL UV

1. Voyant de contrôle

Le voyant de contrôle s'allume en vert lorsque l'appareil est branché, que l'appareil soit ou non en fonctionnement.

2. Voyant indiquant que le réservoir d'eau est plein

Le voyant s'allume en rouge lorsque le réservoir recueillant l'eau est plein. Videz le réservoir d'eau et assurez-vous qu'il est positionné correctement.

3. Voyant clapet d'air

Lorsque le clapet d'air bascule, le voyant lumineux s'allume.

4. Voyant minuterie

Le voyant minuterie s'allume en vert, lorsque l'appareil est programmé pour se mettre en marche et s'éteindre automatiquement.

5. Voyant réglages

Le voyant réglages s'allume en vert, lorsque vous réglez le taux d'humidité.

6. Voyant forte ventilation

Le voyant s'allume en vert, lorsque vous avez paramétré une forte ventilation.

7. Voyant faible ventilation

Le voyant s'allume en vert, lorsque vous avez paramétré une faible ventilation.

8. Voyant Ion (en option)

Le voyant s'allume en vert, lorsque vous choisissez la fonction ION.

9. Voyant UV (en option)

Le voyant s'allume en bleu, lorsque vous choisissez la fonction lampe UV.



Taux d'humidité, minuterie et affichage à deux chiffres

L'affichage à deux chiffres a 3 fonctions :

1. Lorsque l'appareil est branché, il indique le taux d'humidité de la pièce.
2. Lorsque vous avez réglé le taux d'humidité que vous souhaitez, il indique quel est le taux d'humidité que vous avez réglé.
3. Lorsque vous programmez la minuterie, il indique le temps.
4. Lorsque le taux d'humidité de la pièce est inférieur à 35 %, il indique „LO“.
5. Lorsque le taux d'humidité de la pièce est supérieur à 95 %, il indique „HI“.

Fonctions des touches



Touche marche / arrêt

Appuyez une fois sur la touche pour mettre l'appareil en marche. Le taux d'humidité préprogrammé est de 60 %. Appuyez une seconde fois sur la touche pour éteindre l'appareil.



Touche basculement du clapet

Appuyez une fois sur la touche pour faire basculer le clapet de sortie d'air. Appuyez une nouvelle fois sur la touche pour stopper le basculement.



Minuterie

1. Régler une heure de mise en marche de l'appareil.
Appuyez sur la touche de la minuterie puis sur la touche flèches pour régler la durée.
2. Réglage une heure d'arrêt de l'appareil.
3. Appuyez sur la touche minuterie puis sur la touche flèches pour remettre la minuterie à zéro



Réglage du taux d'humidité de l'air

Appuyez sur cette touche pour régler le taux d'humidité souhaité dans la pièce. Les différents taux d'humidité au choix sont indiqués dans l'ordre suivant : 60 %, 65 %, 70 %, 75 %, 80 %, 40 %, 45 %, 50 %, 55 %, 60 %. Après avoir atteint l'humidité souhaitée, à la fois le compresseur et le ventilateur sur le mode stand-by, et sont réactivés au moment où l'humidité de la chambre est supérieur au niveau désiré d'humidité.



Vitesse de ventilation

Appuyez sur cette touche pour régler la vitesse de ventilation souhaitée dans la pièce. Vous pouvez choisir entre une vitesse faible et une vitesse élevée.



Réglage Ion / UV

Appuyez sur la touche ION / UV. Le voyant vert / bleu s'allume quand cette fonction a été choisie. Appuyez une nouvelle fois sur la touche pour désactiver la fonction.



Touche flèches

Grâce à la touche flèches, vous pouvez choisir, en combinaison avec la touche taux d'humidité de l'air ou la touche minuterie, soit la durée (appuyez sur les flèches pour ajouter ou ôter une heure), soit le taux d'humidité de l'air (réglable par intervalles de 5 %).

5 Mise en service

1. Mettre l'appareil en marche

Lorsque l'appareil est branché à la prise électrique, il émet un bref bip sonore et indique un taux d'humidité de l'air standard de 60 %. Appuyez sur la touche de mise en marche de l'appareil.

F

2. Ouvrir manuellement la sortie d'air

Avant de mettre l'appareil en marche, assurez-vous que le clapet d'air est ouvert. S'il est fermé, l'appareil pourrait surchauffer.

3. Éteindre l'appareil

Appuyez sur la touche marche / arrêt de l'appareil et l'appareil s'éteint.
Ne jamais éteindre l'appareil en débranchant la prise électrique.

Vider l'eau recueillie

Lorsque le réservoir pour recueillir l'eau est plein, le voyant de contrôle et l'appareil arrête automatiquement de fonctionner. L'appareil émet des bips sonores pour prévenir l'utilisateur que le réservoir d'eau doit être vidé

1. Appuyez légèrement avec les deux mains sur les côtés du réservoir et retirez-le avec précautions.



2. Videz l'eau recueillie.

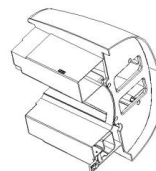

Important

1. Ne pas enlever le flotteur du réservoir. Sans le flotteur, le capteur ne peut pas mesurer le niveau de l'eau et l'eau peut déborder.



2. Lorsque le réservoir d'eau est sale, veuillez le nettoyer avec de l'eau tiède ou froide. Ne pas utiliser de produits nettoyants, d'éponges à récurer, de chiffon pour la poussière imbibé de produits chimiques, d'essence, de dissolvant ou d'autres produits solvants pouvant rayer ou endommager le réservoir et causer un dégât des eaux.

F

3. Pour remplacer le réservoir d'eau, appuyez tout d'abord sur le réservoir avec les deux mains. Si le réservoir n'est pas positionné correctement, le capteur „réservoir plein” est activé et le déshumidificateur ne fonctionne pas.

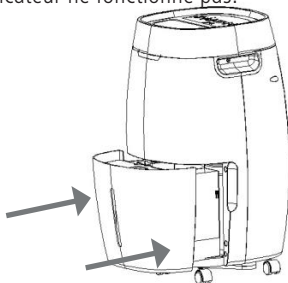

Évacuation directe

L'appareil dispose d'une ouverture pour l'évacuation directe. Un conduit en plastique (diamètre intérieur de 9 mm) permet d'évacuer l'eau directement.

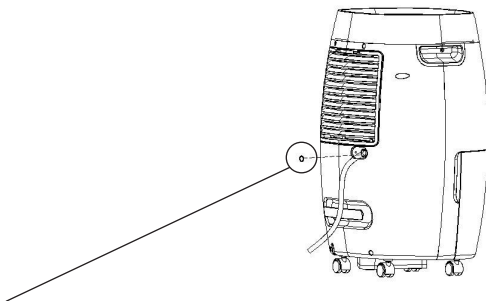

Ce bouchon est inséré après le retrait du réservoir, de sorte que l'évacuation directe peut fonctionner correctement.

6 Maintenance

Nettoyage du déshumidificateur - Nettoyage du boîtier
Nettoyez-le à l'aide d'un tissu doux humide.

F

Nettoyage du filtre à air

1. Enlevez tout d'abord le cadre et retirez ensuite le filtre.

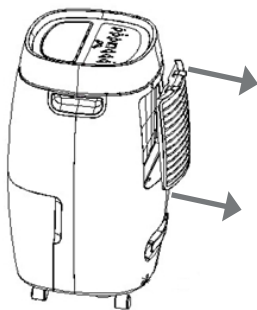

2. Nettoyer le filtre à air

Passez légèrement l'aspirateur sur la surface du filtre à air pour ôter la poussière. En présence de plus de saleté, nettoyez le filtre avec de l'eau chaude et un produit nettoyant doux. Séchez-le avec précautions.

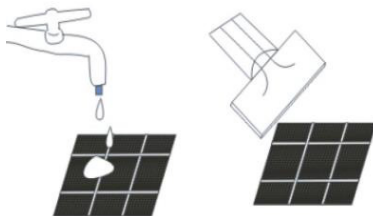

3. Remplacement du filtre à air
Remplacez le filtre dans l'appareil.

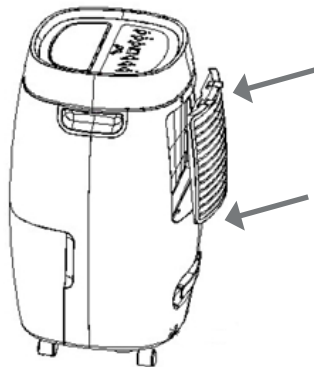

F

Stockage du déshumidificateur

En cas de non-utilisation de l'appareil pendant une longue période de temps, veuillez suivre les étapes suivantes pour un stockage correct.

1. Videz le réservoir d'eau.
2. Débranchez l'appareil et ranger le câble dans le dispositif au dos de l'appareil.
3. Nettoyez le filtre à air
4. Stockez l'appareil à un endroit frais et sec.

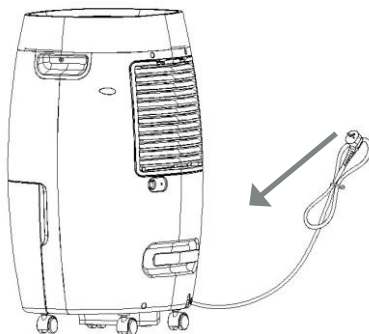

Espace autour de l'appareil

Lorsque l'appareil est en marche, veillez à ce que rien ne se trouve dans un espace de 20 cm autour de l'appareil.

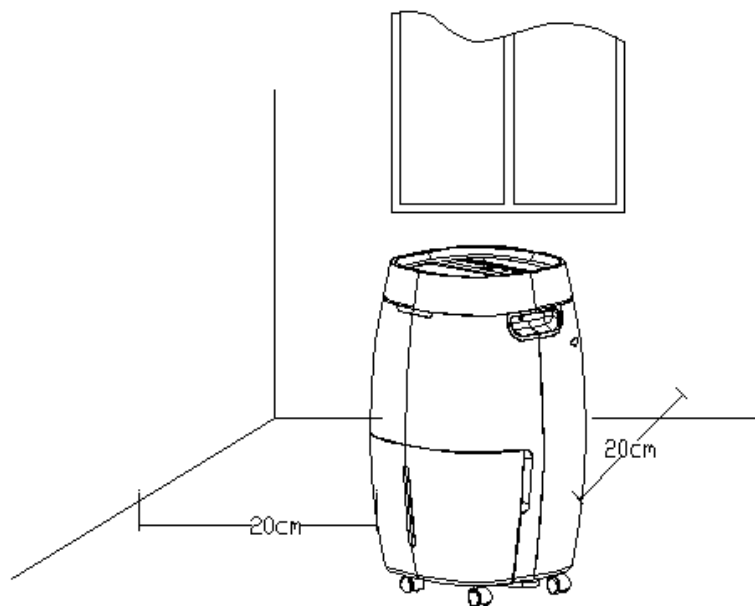

7 Résolution des problèmes

Si l'un des problèmes indiqués ci-dessous se produit, merci de vérifier les points suivants avant d'appeler le service client.

Problème	Origine possible	Solution
L'appareil ne fonctionne pas.	L'appareil n'est pas branché à une prise électrique.	Branchez l'appareil à une prise électrique.
	Le voyant réservoir clignote (le réservoir est plein ou mal positionné).	Videz le réservoir d'eau et positionnez-le correctement.
	La température de la pièce est supérieure à 35 °C ou inférieure à 5 °C.	Le dispositif de protection est activé et l'appareil ne peut pas être mis en marche.
Le déshumidificateur ne fonctionne pas.	Le filtre à air est sale.	Nettoyez le filtre tel que décrit.
	Le conduit d'aspiration ou le conduit d'évacuation est obstrué.	Retirez l'obstacle du conduit d'évacuation ou d'aspiration.
L'appareil ne rejette pas d'air.	Le filtre à air est sale.	Nettoyez le filtre tel que décrit.
L'appareil émet des sons bruyants.	L'appareil a-t-il basculé ou se trouve-t-il sur une surface instable ?	Placez l'appareil sur une surface stable et robuste.
	Le filtre à air est sale.	Nettoyez le filtre tel que décrit.

F

8 Données techniques

MODÈLE	SECCO 200/300/400
ALIMENTATION ÉLECTRIQUE	220V ~ ,50Hz
CAPACITÉ DU RÉSERVOIR D'EAU	4l / 8l / 8l

F

La puissance de déshumidification est mesurée pour une pièce à une température de 35 °C ayant un taux d'humidité de l'air relative de 95 %. La température de fonctionnement est située entre 5 °C et 35 °C. Lorsque la température de la pièce est inférieure ou supérieure à ces valeurs, l'appareil ne fonctionne pas correctement.

9 Garantie / Mise au rebut / Modifications techniques

Garantie

L'appareil sont contrôlés de manière précise avant la livraison. Si malgré tout un vice devait être constaté sur votre appareil, adressez-vous en toute confiance à notre revendeur. Veuillez joindre la preuve d'achat, car celle-ci doit être présentée pour la prestation de garantie. La période de garantie est de 24 mois à compter de la date d'achat.

Elimination

L'appareil doit être jeté de manière appropriée. L'appareil peut dans tous les cas être remis gratuitement à tout revendeur spécialisé.



Modifications techniques

Sous réserve de modifications de la technique et du design.

CE-Déclaration de conformité

L'appareil est conforme aux normes suivantes:

EN 60335-2-40:2003/A13:2012

EN 60335-1:2012/A11:2014

EN 62233:2008

EN 55014-1:2006/A2:2011

EN 55014-2:1997/A2:2008

EN 61000-3-2:2014

EN 61000-3-3:2013

EN 55014-2:1997/A2:2008

EN 61000-3-2:2014

EN 61000-3-3:2013

Maison

Armin Schmid
Olensbachstrasse 9-15
CH-9631 Ulisbach
Tel. Int. +41 71 987 60 60
Tel. Nat. 0848870850
www.sonnenkoenig.ch

Maison

Armin Schmid
Peter-Henlein-Strasse 5
D-89331 Burgau
Tel: 0180 500 64 35
info@sonnenkoenig.ch
www.sonnenkoenig.ch

0.14 Cent/Minute

SECCO 200-300-400

Deumidificatore
Manuale dell'utente

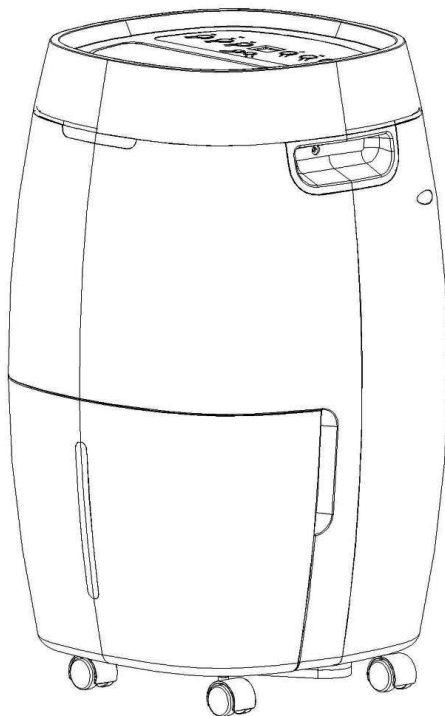

Indice

1 Avvertenze di sicurezza	39
2 Caratteristiche.....	41
3 Rappresentazione schematica delle parti	42
4 Istruzioni per la messa in funzione	43
5 Messa in funzione	46
6 Manutenzione.	48
7 Risoluzione dei problemi	51
8 Dati tecnici.....	52
9 Garanzia / Smaltimento / Modifiche tecniche.....	53

Si prega di tenere questo manuale utente per eventuali future consultazioni.

La ringraziamo di aver scelto un deumidificatore Sonnenkönig per soddisfare le esigenze di comfort vostre e della vostra famiglia. Questo manuale di istruzioni vi darà preziose informazioni necessarie per la cura e manutenzione del vostro nuovo deumidificatore. Si prega di prendere qualche minuto per leggere attentamente le istruzioni e familiarizzare con tutti gli aspetti operativi di questo deumidificatore. Questa unità rimuove l'umidità indesiderata dall'aria per creare un ambiente più confortevole nella vostra casa o in ufficio. Può essere facilmente spostato da una stanza all'altra all'interno della vostra casa.

1 Avvertenze di sicurezza

Prima di mettere in funzione per la prima volta il deumidificatore, si raccomanda di leggere con cura le istruzioni d'uso e di rispettare le avvertenze di sicurezza al fine di evitare un utilizzo improprio o sbagliato come pure condizioni ambientali non idonee. Si raccomanda di conservare le istruzioni per futura consultazione. Assicurarsi di posizionare il dispositivo su una superficie idonea e impermeabile, in modo che i liquidi sversati non possano causare alcun danno.

Controllare l'apparecchio dopo averlo rimosso dall'imballo. In caso di sospetto danneggiamento non mettere in funzione l'apparecchio e rivolgersi ad un tecnico specializzato. Non conservare alla portata dei bambini il materiale d'imballo riciclabile, ma provvedere all'opportuno smaltimento.

Utilizzare l'apparecchio esclusivamente per lo scopo per il quale è stato espressamente progettato, vale a dire la deumidificazione di locali. Qualsiasi altro impiego è improprio e quindi da ritenersi pericoloso. Il fornitore non risponde di eventuali danni a cose e persone, che sono imputabili ad un utilizzo inappropriato o errato.

Eventuali riparazioni su apparecchi elettrici devono essere svolte esclusivamente da personale tecnico qualificato. Riparazioni e modifiche effettuate in maniera non qualificata possono avere conseguenze pericolose per l'utente, per le quali si declina ogni responsabilità e garanzia.

Quando si utilizza il prodotto si prega di osservare le seguenti precauzioni:

1. Scollegare il cavo di alimentazione prima di pulire o riporre.
2. Non immergere l'unità in acqua o collocare l'unità vicino all'acqua. L'apparecchio non deve essere installato in lavanderia.
3. Non mettere l'unità vicino ad una fonte di calore o vicino a materiali infiammabili e/o pericolosi.

4. Non mettere le dita o oggetti nella presa e/o nell'uscita dell'aria.
5. Vuotare regolarmente la vaschetta d'acqua.
6. Non utilizzare il deumidificatore in una zona chiusa, come ad esempio all'interno di un armadio, in quanto potrebbe causare un incendio.
7. Non utilizzare l'unità vicino oggetti commestibili, oggetti d'arte o di materiale scientifico.
8. Installare il tubo di scarico della condensa con una pendenza verso il basso per fare in modo che l'acqua di condensa possa defluire continuamente.
9. L'apparecchio deve essere posizionato in modo che la spina sia accessibile.
10. L'apparecchio deve essere installato in conformità con le regole della rete elettrica locale.
11. L'apparecchio è destinato al solo uso interno.
12. L'apparecchio non può essere utilizzato in mezzi pubblici.
13. Questo elettrodomestico può essere usato da bambini che abbiano compiuto gli 8 anni di età e da persone con capacità fisiche, sensoriali o mentali ridotte, oppure che manchino di esperienza e conoscenza, purché abbiano ricevuto assistenza o formazione per un uso sicuro dell'elettrodomestico e ne comprendano quindi i rischi connessi. I bambini non devono giocare con l'apparecchio. Operazioni di pulizia e di manutenzione non devono essere effettuate da bambini senza supervisione. Assicurarsi di posizionare il dispositivo su una superficie idonea e impermeabile, in modo che i liquidi sversati non possano causare alcun danno. I Bambini tra i 3 e gli 8 anni possono solo accendere e spegnere l'alimentazione mentre sono sotto supervisione o hanno ricevuto istruzioni riguardanti l'uso sicuro del dispositivo ed i pericoli, a condizione che l'apparecchio è installato o collocato nella sua normale posizione utilizzo. I bambini tra i 3 e gli 8 anni dovrebbero collegare l'apparecchio alla presa elettrica, impostare l'unità, pulire l'unità e / o occuparsi della manutenzione. Sorvegliare i bambini per assicurarsi che non giochino con l'apparecchio.
14. (CE) N 842/2006:R410A è un gas fluorurato soggetto al Protocollo internazionale di Kyoto in materia ambientale.
15. Attenzione: non utilizzare l'emettitore UV-C Strahler quando la custodia viene rimossa.
16. Questo prodotto contiene emettitori UV-C.
17. Un uso improprio dell'apparecchio o la custodia lesionata possono provocare la fuoriuscita di radiazioni UV-C nocive per la pelle e per gli occhi anche quando in piccole dosi.
18. I dispositivi che sono evidentemente danneggiati non possono essere messi in funzione.
19. Per evitare pericoli, il prodotto danneggiato può solo essere riparato dal produttore o da personale qualificato.

2 Caratteristiche

Capacità di deumidificazione

Grazie alla tecnica di refrigerazione, questo potente dispositivo assorbe l'umidità indesiderata nella stanza e permette di respirare più piacevolmente l'aria.

Trasporto facilitato

Questo deumidificatore è leggero e compatto. Grazie alle sue ruote, è facile da spostare da una stanza all'altra.

Funzionamento a bassa temperatura con la funzione di sbrinamento automatico

Quando la temperatura ambiente è compresa tra 5 °C e 12 °C, il dispositivo passa automaticamente alla modalità di sbrinamento ogni 30 minuti. Quando la temperatura ambiente è compresa tra 12 °C e 20 °C invece ogni 45 minuti.

Igrostato regolabile

Il regolatore di umidità consente di impostare l'umidità dell'aria che si desidera.

On / Off Timer

È possibile programmare l'accensione e lo spegnimento dell'unità.

Funzionamento silenzioso

Il deumidificatore funziona in modo silenzioso.

Efficienza energetica

Il dispositivo consuma pochissima energia.

Funzione UV e ION (Opzionale)

La funzione ION purifica l'aria e rimuove gli odori.

Funzione UV distrugge i germi.

3 Rappresentazione schematica delle parti

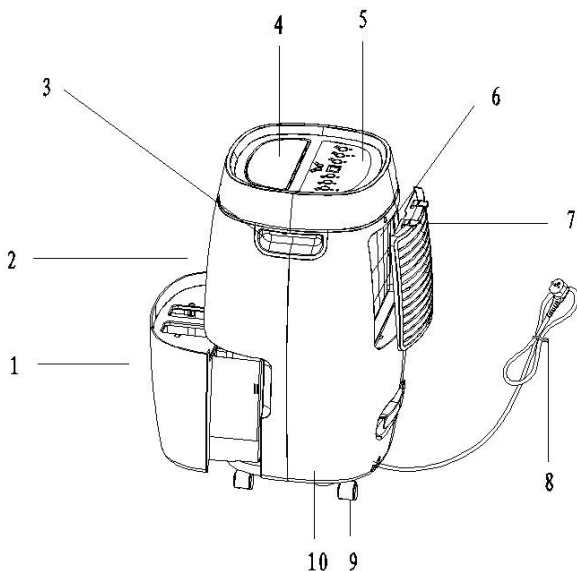

1. Contenitore dell'acqua

2. Parte frontale

3. Manici

4. Lunetta di fuoriscita dell'aria

5. Pannello di controllo

6. Filtro PU (Opzionale)

7. Griglia del filtro

8. Cavo elettrico

9. Ruote

10. Parte posteriore

4 Istruzioni per la messa in funzione

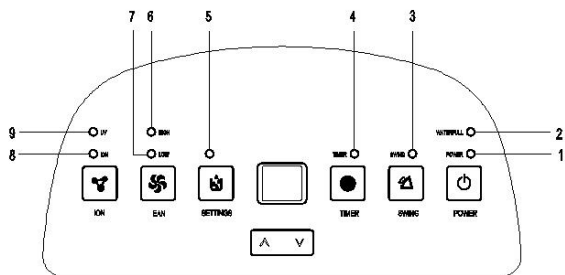

1. ON/OFF	Verde	LED di alimentazione
2. Contenitore dell'acqua pieno	Rosso	LED del serbatoio dell'acqua
3. Lunetta	Verde	LED della lunetta
4. Timer	Verde	LED del Timer
5. Impostazioni	Verde	LED delle impostazioni
6. Alta	Verde	LED dell'elevata velocità
7. Bassa	Verde	LED della bassa velocità
8. ION	Verde	LED ION
9. UV	Blu	LED UV

1. LED di controllo

La spia diventa verde quando il dispositivo è collegato, indipendentemente dal fatto che l'unità è in funzione o meno.

2. LED dello stato della vaschetta di controllo

È rosso quando la vaschetta dell'acqua è piena. Vuotare la vaschetta dell'acqua e assicurarsi che il contenitore venga riposizionato in modo corretto.

3. LED della lunetta dell'aria

Quando la lunetta dell'aria è in funzione la spia è accesa.

4. LED del TIMER

L'indicatore del timer si illumina in verde quando il dispositivo è programmato per accendersi e / o spegnersi automaticamente.

5. LED di impostazione umidità

La spia di indicazione dell'assetto si illumina in verde, quando viene deciso un trasso di umidità.

6. LED di alta velocità

La spia è verde quando si imposta un'elevata velocità di ventilazione.

7. LED di bassa velocità

La spia è rossa quando si imposta una bassa velocità di ventilazione.

8. LED ION (Opzionale)

Il led è verde, quando si imposta la funzione ION.

9. LED UV (Opzionale)

Il led è blu quando si imposta la funzione UV.



Tasso di umidità, timer e display

Le due cifre mostrate hanno tre funzioni:

1. Quando il prodotto è in funzione: il livello di l'umidità della stanza.
2. Quando si è deciso il livello di umidità desiderato viene mostrato il numero corrispondente.
3. Quando si imposta il timer: l'orario impostato.
4. Quando il livello di umidità è inferiore al 35% viene visualizzato „LO“.
5. Quando il livello di umidità è maggiore del 95% viene visualizzato „HI“.

Funzioni dei tasti



Tasto ON/OFF

Premere una volta per accendere il dispositivo. L'impostazione predefinita è il 60% di umidità. Premere il tasto una seconda volta per spegnere il dispositivo.



Tasto per il basculamento della lunetta di ventilazione

Premere una volta per attivare l'oscillazione. Premere una seconda volta per disattivare la funzione.



Timer

1. Regolare un tempo di accensione del dispositivo.
Premere il tasto del timer, quindi premere i tasti freccia per regolare durata.
2. Regolare un orario.
3. Premere il tasto del timer e il tasto freccia per azzerare il timer.



Regolare il tasso di umidità dell'aria

Premere questo pulsante per impostare l'umidità desiderata nella stanza. I diversi livelli di umidità sono indicati nel seguente ordine: 60%, 65%, 70%, 75%, 80%, 40%, 45%, 50%, 55%, 60%. Raggiunta l'umidità desiderata, sia il compressore che il ventilatore entrano in standby e si riattivano al momento in cui l'umidità della stanza supera il livello di umidità desiderato.



Velocità di ventilazione

Premere per impostare la velocità della ventola, si può scegliere tra bassa e alta velocità.



Impostare ION/UV

Premere il tasto ION/UV Taste. Il LED è verde o blu quando la funzione è attivata. Premere nuovamente per disattivare la funzione.



Tasti freccia

Con i tasti freccia, in combinazione con i tasti relativi all'umidità ed i tasti relativi al timer, è possibile impostare il tempo desiderato (con incrementi di un'ora) o il livello di umidità desiderato (con incrementi del 5%).

5 Messa in funzione

1. Accendere l'apparecchio:

Quando l'unità è collegata alla rete di alimentazione, esso emette un suono e viene visualizzato lo standard-umidità del 60%. Premere il pulsante di accensione per avviare il dispositivo.

2. Aprire manualmente l'uscita d'aria

Prima di mettere in funzione il dispositivo, assicurarsi che la lunetta dell'aria è aperta, altrimenti il prodotto potrebbe surriscaldarsi.

3. Spegner unità

Premere il pulsante di accensione per interrompere l'alimentazione.

Non spegnere mai l'apparecchio scollegandolo dalla presa di alimentazione.

Eliminare l'acqua accumulata

Quando il serbatoio per la raccolta dell'acqua è pieno, la luce di controllo si accende e il dispositivo cessa automaticamente di funzionare. Inoltre il dispositivo emette un segnale acustico per avvertire l'utente che il serbatoio dell'acqua deve essere svuotato.

1. Premere leggermente con entrambe le mani sui lati del serbatoio e rimuovere con attenzione.



2. Smaltire l'acqua accumulata.

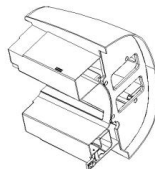

Importante

1. Non rimuovere il galleggiante del serbatoio dell'acqua. Senza galleggiante, il sensore non può misurare il livello dell'acqua e l'acqua può traboccare.



2. Quando il serbatoio è sporco, lavare con acqua calda o fredda. Non utilizzare detersivi, spugne abrasive, panno per la polvere imbevuto di sostanze chimiche, la benzina, acqueragia o altri solventi che possono graffiare o danneggiare il serbatoio e causare danni.

3. Per sostituire il serbatoio dell'acqua, premere prima il serbatoio con entrambe le mani. Se il serbatoio non è posizionato correttamente, il sensore „serbatoio pieno“ viene attivato e il deumidificatore non funziona.



Scarico diretto

L'unità ha un apertura di scarico diretto. Con un tubo di plastica (diametro interno di 9 mm) l'acqua può essere scaricata direttamente all'esterno.

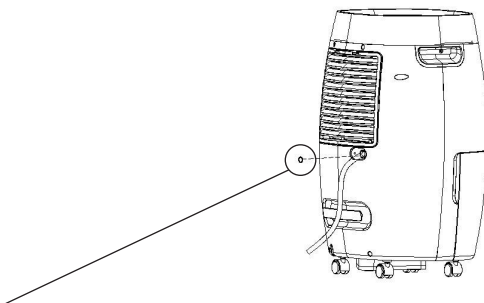

Questo tappo è inserito dopo la rimozione del serbatoio, in modo che lo scarico diretto possa funzionare correttamente.

6 Manutenzione

Pulizia del deumidificatore e del corpo del prodotto

Pulire con un panno morbido e umido.

Pulizia del filtro d'aria

1. Smontare la griglia esterna di protezione e prelevare il filtro.

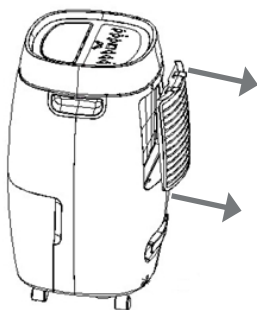

2. Pulire il filtro d'aria

Passare delicatamente l'aspirapolvere sulla superficie del filtro al fine di eliminare la sporcizia. Führen Sie einen Staubsauger leicht über der Oberfläche des Luftfilters, um Schmutz zu entfernen. Se è molto sporco, lavare il filtro con acqua calda e un po di detergente delicato ed asciugare attentamente.

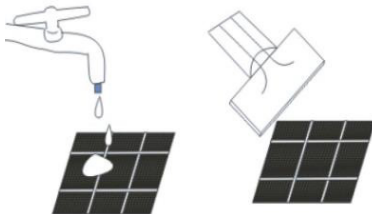

3. Riposizionare il filtro d'aria

Riposizionare il filtro d'aria nell'apposito spazio nel prodotto.

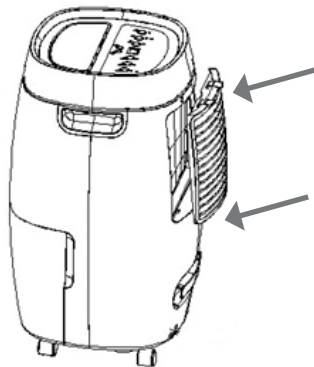

Stoccaggio del deumidificatore

Se non si usa l'apparecchio per un lungo periodo di tempo, si prega di seguire i seguenti passi per una corretta conservazione.

1. Vuotare il contenitore dell'acqua.
2. Scollegare il dispositivo dalla presa di corrente e conservarlo nell'apposito spazio sul retro del prodotto.
3. Pulire il filtro d'aria.
4. Conservare l'unità in un luogo fresco e asciutto.

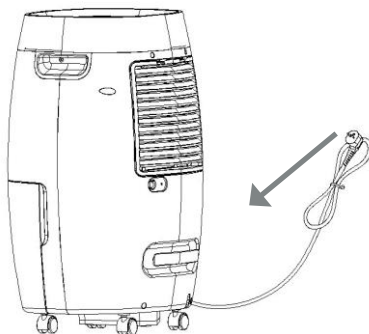

Distanza

Mantenere una distanza libera minima di 20 cm attorno al prodotto.

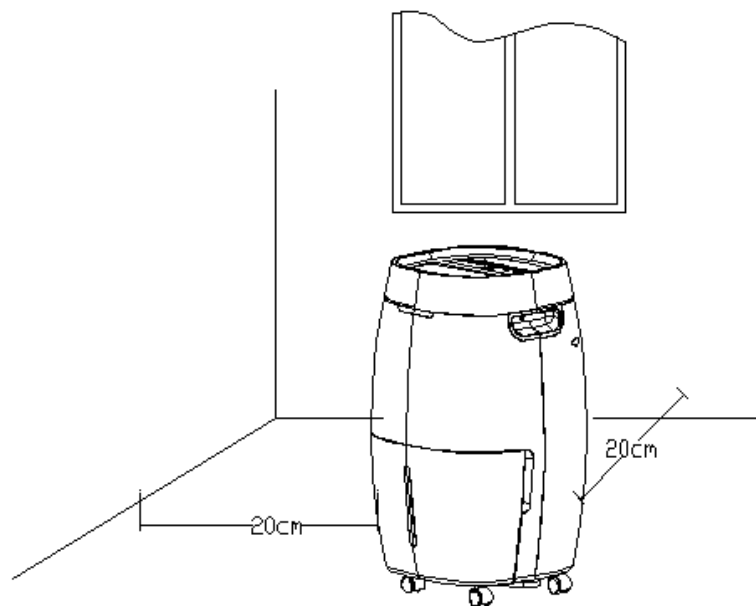

7 Risoluzione dei problemi

Quando non si riesce a risolvere il problema con la tabella qui di sotto riportata, si prega di contattare il servizio clienti.

Problema	Possibile causa	Soluzione
Il prodotto non funziona.	Il prodotto non è collegato alla presa di corrente.	Collegare l'apparecchio alla presa elettrica.
	L'indicatore della tanica lampeggia (il serbatoio è pieno o erroneamente posizionato).	Vuotare la vaschetta d'acqua o posizionarla correttamente.
	La temperatura della stanza è superiore ai 35°C o inferiore ai 5°C.	Il dispositivo di protezione è attivo e il prodotto non può entrare in funzione.
Il deumidificatore non funziona.	Il filtro d'aria è sporco.	Pulire il filtro come da procedura.
	Il condotto di aspirazione o di scarico è intasato.	Rimuovere l'ostacolo nella condotta di aspirazione o di scarico.
Il prodotto non getta aria.	Il filtro è sporco.	Pulire il filtro come da procedura.
Il prodotto produce forti rumori.	Il dispositivo è inclinato o posizionato su superfici instabili?	Posizionare il prodotto su una superficie stabile e robusta.
	Il filtro è sporco.	Pulire il filtro come da procedura.

8 Dati tecnici

MODELLO	SECCO 200/300/400
POTENZA	220V ~ ,50Hz
CAPACITÀ DELLA TANICA	4l / 8l / 8l

Le prestazioni di deumidificazione sono misurate ad una temperatura ambiente di 35 °C con umidità relativa del 95%. La temperatura operativa è compresa tra 5 °C a 35 °C. Se la temperatura ambiente è al di fuori di questo intervallo, il dispositivo non funziona correttamente.

9 Garanzia / Smaltimento / Modifiche tecniche

Garanzia

I prodotti vengono controllati attentamente prima della spedizione. Se dovesse comunque presentarsi un vizio sul vostro apparecchio, vi invitiamo a rivolgervi in tutta tranquillità al vostro rivenditore. Vi rammentiamo di portare appresso la ricevuta d'acquisto, che deve essere presentata per ogni prestazione in garanzia. Il periodo di garanzia è di 24 mesi dalla data di acquisto.

Smaltimento

Provvedere ad un corretto smaltimento del prodotto. L'apparecchio può essere consegnato gratuitamente per il relativo smaltimento a qualsiasi rivenditore specializzato.

Modifiche tecniche

Con riserva di eventuali modifiche tecniche e di progettazione.



Si prega di conservare lo scatolo del prodotto.

CE-Dichiarazione di Conformità

Il dispositivo è conforme alle seguenti norme:

EN 60335-2-40:2003/A13:2012

EN 60335-1:2012/A11:2014

EN 62233:2008

EN 55014-1:2006/A2:2011

EN 55014-2:1997/A2:2008

EN 61000-3-2:2014

EN 61000-3-3:2013

Ditta

Armin Schmid
Olensbachstrasse 9-15
CH-9631 Ulisbach
Tel. Int. +41 71 987 60 60
Tel. Nat. 0848870850
www.sonnenkoenig.ch

Ditta

Armin Schmid
Peter-Henlein-Strasse 5
D-89331 Burgau
Tel: 0180 500 64 35
info@sonnenkoenig.ch
www.sonnenkoenig.ch

0.14 Cent/Minute

SECCO 200-300-400

Dehumidifier

User's manual

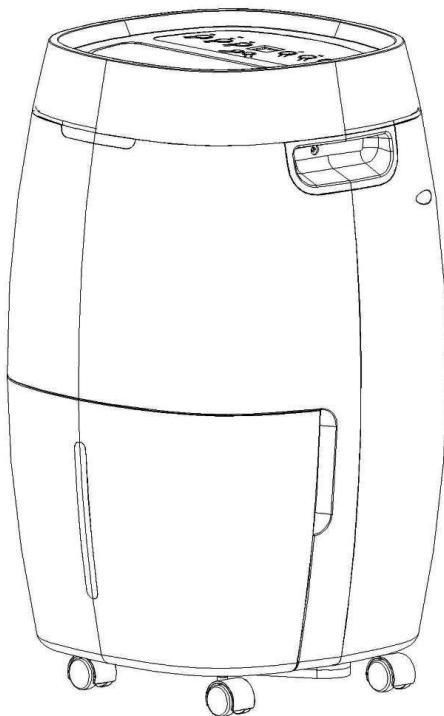

Index

1 Safety instructions.....57

2 Features 59

3 Product diagram..... 60

4 Operating instructions.....61

5 Operation..... 64

6 Maintenance 66

7 Troubleshooting 69

8 Technical data..... 70

9 Warranty / Disposal / Technical change 71

Keep these instructions for future reference.

Thank you for choosing a Sonnenkönig Dehumidifier to provide you and your family with your home comfort needs. This owner's manual will give you valuable information necessary for the proper care and maintenance of your new dehumidifier. Please take a few moments to read the instructions thoroughly and familiarize yourself with all the operational aspects of this dehumidifier. This unit removes unwanted moisture from the air to create a more comfortable environment in your home or office. It can be conveniently moved from room to room within your home.

1 Safety Instructions

Please read before first commissioning the safety instructions carefully and observe the safety instructions to prevent damage due to misuse, improper operation, and improper environmental conditions to be avoided. Keep these for later reference. Please make sure to place the device on a suitable and waterproof surfaces, so that spilled liquids can not cause harm.

Check the device after removing the packaging for damage . Do not put the unit in case of suspected corruption in operation and consult a specialist. The recyclable packaging material must not be stored or disposed accessible for young children , but must be disposed of properly.

This appliance is only for the purpose for which it was explicitly developed , ie be used for heating rooms . Any other use is regarded as improper and therefore dangerous . The supplier is not liable for damage to persons and / or property damage due to an improper or incorrect use.

Repairs to electrical appliances must only be carried out by trained personnel only . Improperly performed repairs and alterations to the equipment can have dangerous consequences for the user according to what the warranty will be rejected.

When using the unit, please observe the following safety precautions::

1. Unplug the power supply cord before cleaning or storing.
2. Do not submerge the unit in water or place the unit close to water. The appliance shall not be installed in the laundry.
3. Do not put the unit close to heat-generating devices or near flammable and dangerous materials.

4. Never put your fingers or objects into the air intake or the air outlet.
5. Discard water that has collected in the tank as required.
6. Do not operate the dehumidifier in a closed area, such as inside a closet, as it may cause a fire.
7. Do not use the unit near edible items, objects of art or scientific materials.
8. Install the condensate drain pipe with a downward gradient to make sure that condensed water can drain continuously.
9. The appliance must be positioned in such a way that the plug is accessible.
- GB** 10. The appliance shall be installed in accordance with local and national wire regulations.
11. The appliance is intended for indoor use only.
12. The appliance cannot be used in public transportation.
13. This device can be used by children aged 8 years and above and persons with reduced physical, sensory or mental abilities or lack of experience and knowledge if they have been given supervision or instruction concerning the safe use of the equipment and understand the resulting risks. Children should not play with the appliance. Cleaning and user maintenance shall not of children without supervision performed werden. Be sure to place the device on a suitable surface and waterproof, so that the liquid spilled can not cause any damage. Kinder younger than 3 years must be kept away unless they are constantly supervised. Children from 3 years and younger than 8 years may switched the device only when they are supervised or concerning the safe use of the equipment have been trained and understand the resulting risks, provided that the device is placed in its normal position of use or is installed. Children from 3 years and younger than 8 years can not insert the plug into the outlet, do not regulate the device, do not clean the appliance and / or not carry out the maintenance by the user. Children should be supervised to ensure they do not play with the appliance.
14. (CE) N 842/2006: R410A is a kind of fluorinated greenhouse gas covered by the Kyoto Protocol. Its total global warming potential (GWP) is 1300.
15. **WARNING:** Do not operate the UV-C emitter when it is removed from the housing of the appliance.
16. This appliance contains a UV-C emitter.
17. Unintended use of the appliance or damage to the housing may result in the escape of dangerous UV-C radiation. UV-C radiation may, even in little doses, cause harm to the eyes and skin.
18. Appliances that are obviously damaged must not be operated.
19. Do not repair the UV light by yourself. When experiencing any problem, please contact a professional service for help.

2 Features

Powerful Dehumidifying Capability

Using refrigeration technology, the dehumidifier powerfully removes moisture from the air to decrease the humidity level of the room and keep the indoor air dry and comfortable.

Lightweight Portable Design

The dehumidifier is built to be compact and lightweight. The casters on the bottom of the unit make it easy to move it from room to room.

Low Temperature Operation with Automatic Defrost

When the unit is running at a room temperature of 5°C to 12°C, it will stop every 30 minutes to defrost. When the unit is running at a room temperature of 12°C to 20°C, it will stop every 45 minutes to defrost.

Adjustable Humidistat

Adjust the desired humidity level at the humidistat.

Timer On / Off

Program the unit to turn on and off automatically.

Quiet Operation

The dehumidifier operates with a low-noise level.

Energy Efficient

The power consumption of the unit is very low.

ION Function and UV Function (Optional)

ION purifies the air and eliminates odors.

UV kills bacteria.

3 Product diagram

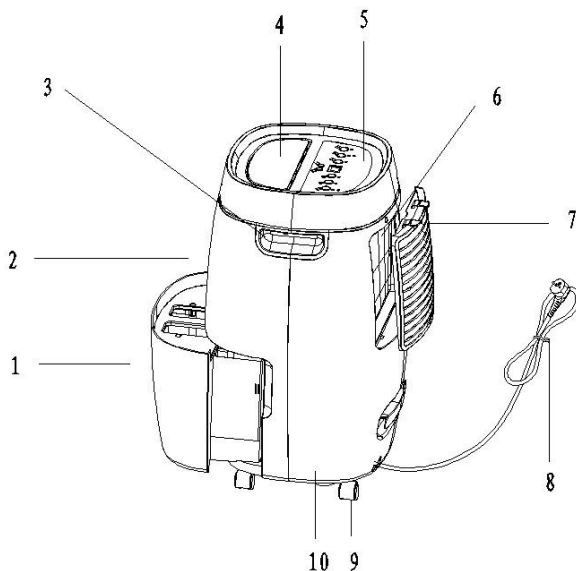

1. Water tank

2. Front panel

3. Handle

4. Air outlet louver

5. Control panel

6. PU filter (Optional)

7. Frame

8. Power cord

9. Caster

10. Rear panel

4 Operating instructions

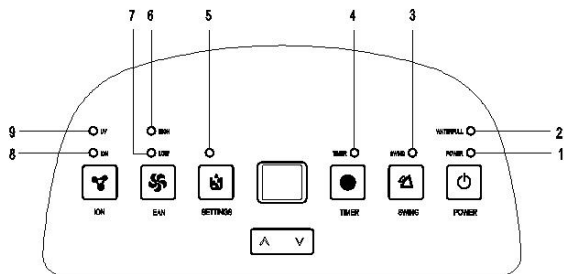

1. Power	Green	Power LED
2. Water full	Red	Water full LED
3. Swing	Green	Swing LED
4. Time	Green	Timer LED
5. Setting	Green	Set LED
6. High	Green	High-fan LED
7. Low	Green	Low-fan LED
8. ION	Green	ION LED
9. UV	Blue	UV LED

1. Power indicator light

The power indicator light will light up in green when the unit is plugged in, regardless of whether the unit is operating or not.

2. Water full indicator light

The water full indicator light will turn on in red when the drainage tank is full. If the light is on, empty the water from the drainage tank and make sure the tank is properly positioned again.

3. Swing Indicator Light

When the swing indicator light turns on, the louver will swing.

4. Timer indicator light

The timer indicator light will turn on in green when you have programmed the times for the unit to turn on and turn off automatically.

5. Setting indicator light

The setting indicator light will light up in green when you are setting the humidity level.

6. High indicator light

The high indicator light will light up in green when you program the unit to run the fan at high speed.

7. Low indicator light

The low indicator light will light up in red when you program the unit to run the fan at low speed.

8. ION indicator light (optional)

The green LED light will turn on when the ionic function is turned on.

9. UV indicator light (Optional)

Il led è blu quando si imposta la funzione UV.



Humidity Level, Timer, Digit display

The digit indicator features three functions:

1. When the unit is plugged in, it will indicate the room humidity level.
2. When you set the humidity level, it will indicate the humidity level you have selected.
3. When you program the time for the unit to turn on and off, it will show the time.
4. When the room humidity is lower than 35%, it will show "LO".
5. When the room humidity is higher than 95%, it will show "HI".

Push Button Functions



Power Push Button

Press the button once to start operation, the default humidity level is 60%. Press it again to stop operation.



Swing push button

Press the button once to swing the air outlet louver, it will stop when you press the button again.



Timer Push Button

1. Setting a start time

When the appliance is plugged in, press the Timer button first and then press Up/Down to set the start time.

2. Setting an end time.

3. Press the timer key and the arrow key to reset the timer.



Humidity Push Button

Press to set the desired humidity level in the room, which can be set in the order of: 60%, 65%, 70%, 75%, 80%, 40%, 45%, 50%, 55%, 60%. After reaching the desired humidity, both the compressor and the fan go to standby and are activated at the time when the room humidity exceeds the desired level of humidity.



Fan Speed Push Button

Press to set the desired fan speed. It can be adjusted between high speed and low speed.



Ion / UV Push Button

Press to start the Ion / UV function. The green / blue LED light will turn on when the Ion / UV function is operating. Press the button again to cancel the ionic/UV function.



Up / Down button

Press the Timer button first and then press the Up/Down button to set the time. Pressing the Up/Down button once, adds/deducts 1 hour.

Press the Humidity button first and then press the Up/Down button to set the humidity level. Pressing the Up/Down button once, adds / deducts 5%.

5 Operation

1. Turning the Unit On:

When the unit is plugged in, a buzzer will beep and the humidity indicator will show the default humidity level at 60% with a low fan speed.

Press the POWER button to start operation.

GB

2. Open the Air Outlet Manually

Before you start the unit, please make sure that the louver is open. If the louver is closed, the unit may overheat.

3. Stop Operation

Press the POWER button to stop dehumidification.

Never stop the unit by unplugging the power supply cord.

Draining the Collected Water

When the drainage tank is full, the water full indicator light will turn on, the appliance operation will stop operating automatically and the buzzer will beep 15 times to alert the user, that the water needs to be emptied from the drainage tank.

1. Lightly press on the sides of the tank with both hands and pull the tank out gently.



2. Discard the collected water.

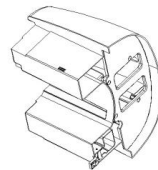

Note

1. DO not remove the float from the water tank. The water full sensor will no longer be able to detect the water level correctly without the float and water may leak from the water tank.



2. If the drainage tank is dirty, wash it with cold or lukewarm water. Do not use detergent, scouring pads, chemically treated dust cloths, gasoline, benzene, thinner, or other solvents, as these can scratch and damage the tank and cause water leakage.

3. When replacing the drainage tank, press the tank firmly into place with both hands. If the tank is not positioned properly, the "TANK FULL" sensor will be activated, and the dehumidifier will not operate.

GB

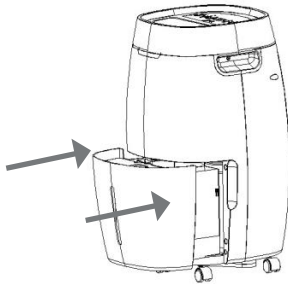

Continuous Water Drainage

The unit features a continuous drainage port . Using a plastic pipe (with an inner diameter of 9 mm) tthe water in the drainage tank can be continuously drained through the continuous drainage port on the unit.

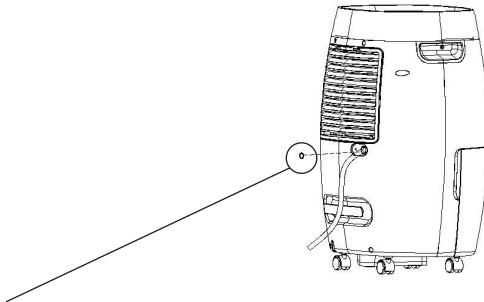

This stopper is inserted after removing the tank, so that the direct drain can function properly.

6 Maintenance

Cleaning the Dehumidifier

Wipe it with a soft damp cloth.

To Clean the Air Filter

1. Remove the frame first and then pull out the filter.

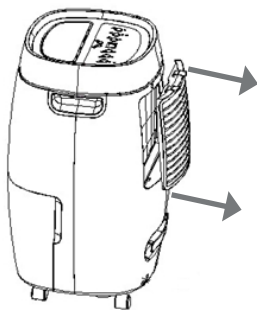

2. Cleaning the air filter

Lightly run a vacuum cleaner over the surface of the air filter to remove dirt. If the air filter is exceptionally dirty, wash it with warm water and a mild cleanser and dry it thoroughly.

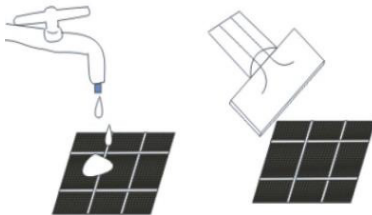

3. Reattaching the air filter
Smoothly insert the filter into the unit.

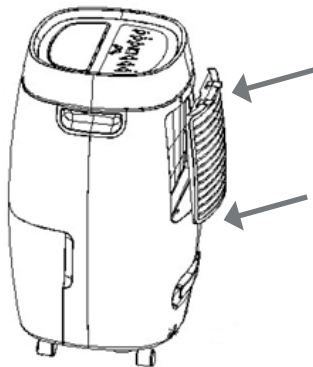

GB

Storing the Dehumidifier

When the unit is not being used for a long period of time and you want to store it, note the following steps:

1. Empty any water left in the drainage tank.
2. Fold up the power cord and put it into the cord rack on the bottom of the rear panel.
3. Clean the air filter.
4. Store it in a cool and dry place.

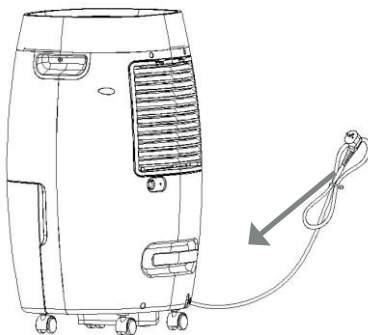

Clearance

Maintain the minimum clearance around the dehumidifier when the unit is operating as shown in the drawing.

GB

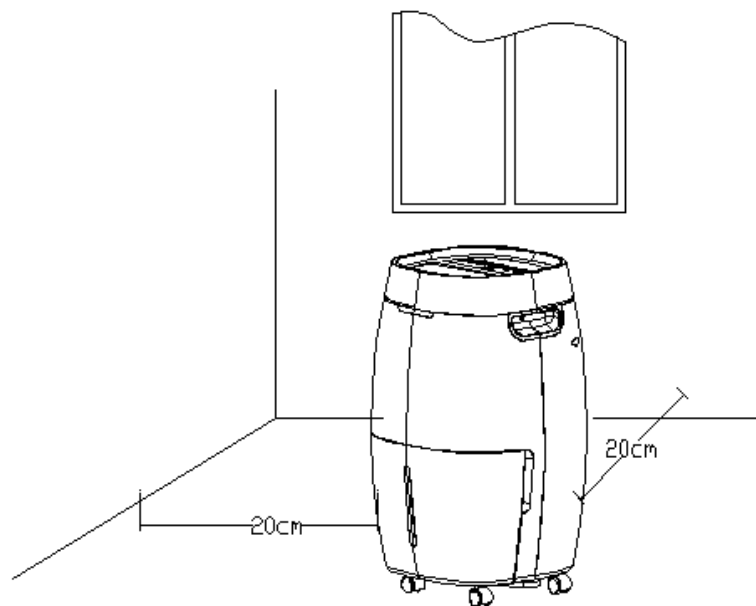

7 Troubleshooting

If you experience any of the problems listed below, please check the following points before calling customer service.

Problem	Possible cause	Solution
The unit does not operate.	Has the power cord been disconnected?	Plug the power cord into the outlet.
	Is the tank full indication lamp blinking? (The tank is full or in a wrong position.)	Empty the water in the drainage tank and then reposition the tank.
	Is the temperature of the room above 35°C or below 5°C?	The protection device is activated and the unit cannot be started.
The dehumidifying function does not work.	Is the air filter clogged?	Clean the air filter as explained under „Cleaning the Dehumidifier“.
	Is the air intake or the air outlet blocked?	Clear the blockage from the air intake or the air outlet.
No air is discharged.	Is the air filter clogged?	Clean the air filter as explained under „Cleaning the Dehumidifier“.
Operation is noisy.	Is the unit tilted or on unstable ground?	Move the unit to a solid, stable location.
	Is the air filter clogged?	Clean the air filter as explained under „Cleaning the Dehumidifier“.

GB

8 Technical Data

MODEL	SECCO 200/300/400
POWER SUPPLY	220V ~ ,50Hz
WATER TANK CAPACITY	4l / 8l / 8l

The dehumidification capacity is rated at a room temperature of 35°C with a relative humidity of 95%. If specifications are improved after this printing, the product nameplate will reflect the new specifications. The operational temperature is between 5°C and 35°C. If the room temperature is outside of this range, the unit will not operate properly.

9 Warranty / Disposal / Technical change

Warranty

The Products are controlled just before delivery. If despite a lack of your product, try trustfully your seller. Please bring your receipt, as this is to be submitted for each warranty. The guarantee period is 24 months from date of purchase.

Disposal

The device must be disposed of properly. The device can be distributed free of charge for disposal at each dealer.



Technical changes

Reserving technical changes in technology and design

CE Declaration of Conformity

This device complies with the following standards:

EN 60335-2-40:2003/A13:2012

EN 60335-1:2012/A11:2014

EN 62233:2008

EN 55014-1:2006/A2:2011

EN 55014-2:1997/A2:2008

EN 61000-3-2:2014

EN 61000-3-3:2013

Firma

Armin Schmid
Olensbachstrasse 9-15
CH-9631 Ulisbach
Tel. Int. +41 71 987 60 60
Tel. Nat. 0848870850
www.sonnenkoenig.ch

Firma

Armin Schmid
Peter-Henlein-Strasse 5
D-89331 Burgau
Tel: 0180 500 64 35
info@sonnenkoenig.ch
www.sonnenkoenig.ch

0.14 Cent/Minute