

WISeNET

NETZWERKKAMERA

Benutzerhandbuch

QNP-6320H/QNP-6320

QNP-6250H/QNP-6250



Netzwerkamera

Benutzerhandbuch

Copyright

©2021 Hanwha Techwin Co., Ltd. Alle Rechte vorbehalten.

Handelsmarke

Alle Marken in diesem Dokument sind registriert. Der Name dieses Produkts und andere Marken in diesem Handbuch gelten als eingetragenes Warenzeichen der jeweiligen Unternehmen.

Richtlinien

Alle Rechte dieses Dokuments sind vorbehalten. Unter keinen Umständen darf dieses Dokument reproduziert, verteilt oder ganz oder teilweise ohne ausdrückliche Genehmigung modifiziert werden.

Haftungsausschluss

Hanwha Techwin ist bemüht, die Korrektheit Integrität des Inhaltes dieses Dokuments sicherzustellen, wird aber keine Garantie zur Verfügung gestellt. Die Verwendung dieses Dokuments und der darauffolgenden Ergebnisse erfolgt auf alleinige Verantwortung des Benutzers. Hanwha Techwin behält sich das Recht vor, Änderungen der Dokumenteninhalte ohne vorherige Ankündigung vorzunehmen.

※ Design und technische Daten können ohne vorherige Ankündigung geändert werden.

※ Die initiale Administrator-ID ist "Administrator" und das Passwort sollte eingestellt werden, wenn Sie sich das erste Mal anmelden.
Bitte ändern Sie das Passwort alle drei Monate um die persönlichen Daten zu schützen und Schaden infolge Datendiebstahl zu vermeiden.
Beachten Sie bitte, der Benutzer ist für die Sicherheit und alle weiteren Probleme, die sich aus einem Missmanagement des Passworts ergeben verantwortlich.

WICHTIGE SICHERHEITSHINWEISE

1. Lesen Sie diese Anweisungen.
2. Bewahren Sie sie auf.
3. Beachten Sie alle Warnungen.
4. Befolgen Sie alle Anweisungen.
5. Verwenden Sie dieses Gerät nicht in der Nähe von Wasser.
6. Die verunreinigte Stelle auf der Produktoberfläche mit einem weichen, trockenen oder feuchten Tuch reinigen. (Keine Reinigungs- oder kosmetischen Mittel verwenden, die Alkohol, Lösungsmittel oder Ölbestandteile enthalten, da diese das Produkt deformieren oder schädigen können.)
7. Blockieren Sie keine Belüftungsöffnungen. Installieren Sie es gemäß den Herstelleranweisungen.
8. Installieren Sie das Gerät nicht in der Nähe von Wärmequellen wie beispielsweise von Radiatoren, Heizkörpern oder anderen Geräten (einschließlich Verstärkern), die Wärme erzeugen.
9. Bitte achten Sie darauf, die Schutzvorrichtung des gepolten bzw. geerdeten Steckers nicht zu beschädigen. Ein gepolter Stecker verfügt über zwei Stifte, von denen einer breiter als der andere ist. Ein geerdeter Stecker hat zwei Stifte und einen Erdungsstift. Der breite Stift oder der dritte Stift ist für Ihre Sicherheit vorgesehen. Wenn der vorgesehene Stecker nicht in Ihre Steckdose passt, wenden Sie sich an einen Elektriker, um die veraltete Steckdose austauschen zu lassen.
10. Schützen Sie das Netzkabel so, dass nicht darauf getreten wird, und dass es insbesondere an den Steckern oder passenden Steckdosen bzw. der Stelle, an der das Kabel das Gerät verlässt, nicht abgeklemmt wird.
11. Verwenden Sie nur die vom Hersteller angegebenen Zusatzgeräte/Zubehörteile.
12. Verwenden Sie für das Gerät nur Gestelle, Ständer, Stative, Konsolen und Tische, die vom Hersteller empfohlen oder in Verbindung mit dem Gerät verkauft werden. Bei Verwendung eines Transportwagens bewegen Sie das Gerät nur mit äußerster Vorsicht, um Verletzungen durch Umkippen zu vermeiden.
13. Trennen Sie das Gerät bei Gewitter oder längerer Abwesenheit vom Stromnetz.
14. Überlassen Sie alle Wartungsarbeiten qualifiziertem Kundendienstpersonal. Wartungsarbeiten sind erforderlich, wenn das Gerät in irgendeiner Weise beschädigt wurde, wie zum Beispiel ein beschädigtes Netzkabel oder Stecker, verschüttete Flüssigkeiten oder Gegenstände, die in das Gerät gefallen sind, das Gerät Regen oder Feuchtigkeit ausgesetzt wurde, nicht normal funktioniert oder fallen gelassen wurde.
15. Dieses Produkt ist dazu bestimmt, mit einer zugelassenen Netzteil verwendet zu werden, das mit „Klasse 2“ oder „LPS“ oder „PS2“ gekennzeichnet ist und mit PoE (53 V DC) 0,44 A bemessen ist. (QNP-6320H/QNP-6250H)
16. Dieses Produkt ist dazu bestimmt, mit einer zugelassenen Netzteil verwendet zu werden, das mit „Klasse 2“ oder „LPS“ oder „PS2“ gekennzeichnet ist und mit PoE (53 V DC) 0,28 A bemessen ist. (QNP-6320/QNP-6250)
17. Dieses Produkt ist für eine Versorgung durch eine isolierte Spannung gedacht.
18. Wenn Sie bei der Installation des Gerätes zu viel Kraft verwenden, kann es zu Beschädigungen und Fehlfunktionen der Kamera kommen. Wenn Sie das Produkt mit Gewalt und nicht konformen Werkzeugen installieren, kann das Produkt beschädigt werden.
19. Stellen Sie das Produkt nicht an Orten auf, an denen chemische Stoffe oder Ölnebel vorhanden sind oder entstehen können. Da Speiseöle wie Sojaöl das Produkt beschädigen oder verwerfen können, darf das Produkt nicht in der Küche oder in der Nähe des Küchentisches installiert werden. Dies kann zu Schäden am Produkt führen.
20. Achten Sie beim Einbau des Produkts darauf, dass die Oberfläche des Produkts nicht mit chemischer Substanz gefärbt wird. Einige chemische Lösungsmittel wie Reiniger oder Klebstoffe können schwere Schäden an der Oberfläche des Produkts verursachen.
21. Wenn Sie das Produkt in einer nicht empfohlene Weise installieren oder demontieren, können die Produktionsfunktionen / Leistung nicht garantiert werden. Installieren Sie das Produkt unter "Installation und Anschluss" in der Bedienungsanleitung.



22. Installation oder Verwendung des Produkts ins Wasser kann zu ernsthaften Schäden am Produkt führen.
23. Wenn Ihr Produkt normal funktioniert, beträgt der Grad der voreingestellten Präzision 0,2. Im Falle eines Neustarts auf Grund von Unterbrechung, Firmware-Aktualisierung, etc., muss die Toleranz eventuell eingestellt werden, nachdem die Vorgegebenen Einstellungen geprüft wurden.

WARNUNG

SETZEN SIE DIESES GERÄT NICHT REGEN ODER FEUCHTIGKEIT AUS, UM DIE GEFAHR EINES BRANDS ODER ELEKTROSCHOCKS ZU REDUZIEREN. STECKEN SIE KEINE METALLGEGENSTÄNDE DURCH DIE BELÜFTUNGSSCHLITZE ODER ANDERE ÖFFNUNGEN DER AUSTRÜSTUNG.

Schützen Sie das Gerät vor Flüssigkeitsspritzern und Tropfen. Stellen Sie keine mit Flüssigkeiten gefüllten Behälter auf dem Gerät ab (z. B. Vasen).

Zur Vermeidung von Verletzungen muss das Gerät gemäß der Montageanleitung sicher an der Wand oder Decken befestigt werden.

Die Motoren zum Schwenken/Neigen/Zoomen sowie der Gleitring haben eine Garantie von einem Jahr im Dauereinsatz.

VORSICHT

	VORSICHT GEFAHR EINES ELEKTROSCHOCKSNICHT ÖFFNEN	
VORSICHT : NICHT DIE RÜCKSEITIGE ABDECKUNG ÖFFNEN, ABDECKUNG (ODER RÜCKSEITE) NICHT ABNEHMEN. KEINE VOM BENUTZER ZU WARTENDE TEILE INNEN. WENDEN SIE SICH AN QUALIFIZIERTESKUNDENDIENSTPERSONAL.		

ERKLÄRUNG DER GRAPHISCHEN SYMBOLE



Das Blitzsymbol im gleichseitigen Dreieck warnt den Benutzer davor, dass im Inneren des Produkts nicht isolierte, „gefährliche Spannungen“ anliegen. Dies kann zu einem elektrischen Schlag führen und stellt eine ernsthafte Verletzungsgefahr dar.



Das Ausrufezeichen im gleichseitigen Dreieck soll Benutzer darauf hinweisen, dass die zum Lieferumfang des Produkts gehörende Dokumentation wichtige Bedienungs- und Instandhaltungsanweisungen (Reparaturanweisungen) enthält.

Klasse I nbauart

Ein Gerät der KLASSE I sollte nur an einen NETZ-Anschluss mit Schutzerdung angeschlossen werden.

Akku

Akkus (Akkusatz oder eingelegerter Akku) dürfen keiner extremen Hitze, z. B. Sonneneinstrahlung, Feuer oder Ähnlichem, ausgesetzt werden.

Die Batterie kann nicht ersetzt werden.

Trennung des Geräts

Trennen Sie den Hauptstecker vom Gerät, wenn dieser beschädigt ist. Und wenden Sie sich bitte für die Reparatur an einen Fachmann in Ihrer Nähe.

Außerhalb der USA könnte ein HAR-Code verwendet werden. Eine Fachwerkstatt wird mit Zubehör einer Fachwerkstatt beauftragt.

ACHTUNG

Wird die Batterie nicht mit der richtigen Batterie ausgetauscht, besteht Explosionsgefahr. Entsorgen Sie gebrauchte Batterien vorschriftsgemäß.

Diese Hinweise zur Wartung und Reparatur gelten nur für qualifiziertes Kundendienstpersonal. Um die Gefahr von Stromschlägen zu verringern, führen Sie nur die Reparaturen aus, die in der Bedienungsanleitung enthalten sind. Überlassen Sie alle weiterführenden Reparaturarbeiten qualifiziertem Personal.

Bitte verwenden Sie die Eingangsleistung für nur eine Kamera und schließen Sie keine zusätzlichen Geräte an.

Der ITE darf nur mit PoE-Netzwerken und ohne Routing zur äußeren Anlage verbunden werden.

Lesen Sie die folgenden empfohlenen Sicherheitsmaßnahmen sorgfältig durch.

- Stellen sie das Gerät nicht auf eine unebene Fläche.
- Setzen Sie das Gerät keiner direkten Sonneneinstrahlung aus, stellen Sie es nicht in der Nähe von Heizgeräten oder in sehr kalten Bereichen auf.
- Das Gerät nicht in der Nähe von leitendem Material aufstellen.
- Versuchen Sie auf keinen Fall, selbst Reparaturarbeiten auszuführen.
- Stellen Sie kein Glas Wasser auf das Produkt.
- Stellen Sie das Gerät nicht in der Nähe einer magnetischen Quelle auf.
- Blockieren Sie nicht die Belüftungsöffnungen.
- Legen Sie keine schweren Gegenstände auf das Produkt.
- Bitte nutzen Sie beim Installieren/Entfernen der Kamera Schutzhandschuhe. Die hohe Temperatur der Produktoberfläche könnte zu Verbrennungen führen.

Das Benutzerhandbuch ist ein Anleitungsbuch zur Art der Verwendung von Produkten.

Die Verwendungshinweise im Handbuch bedeuten folgendes.

- Referenz : Im Falle einer weiterleitenden Information als Hilfe bei der Produktverwendung
 - Hinweis : Wenn die Möglichkeit besteht, dass Güter oder Menschen durch das Nichtbefolgen der Anleitung zu Schaden kommen
- ※ Bitte lesen Sie das vorliegende Benutzerhandbuch zur eigenen Sicherheit vor der Verwendung von Gütern sorgfältig durch, und heben Sie es an einem sicheren Ort auf.

Wir garantieren nicht für die Qualität von Produkten von Drittanbietern (z.B. Objektive, Zubehör), die Sie separat kaufen.

In bestimmten Installationsumgebungen kann es zu Störungen der Funkkommunikation kommen. Wenn eine Störung von elektromagnetischen Wellen zwischen dem Produkt und einem Funkkommunikationsgerät auftritt, wird empfohlen, einen gewissen Abstand zwischen den beiden einzuhalten oder die Richtung der Empfangsantenne zu ändern.

INHALTE

ÜBERSICHT	3	Wichtige Sicherheitshinweise			
	6	Empfohlene PC-Spezifikationen			
	6	Empfohlene Technische Daten Für MICRO Micro SD/SDHC/SDXC Speicherkarten			
	6	Empfohlene NAS-Spezifikationen			
				3	
PTZ-KAMERA (QNP-6320/QNP-6250)	8	Lieferumfang			
	8	Optionales Zubehör für die Installation			
	9	Auf Einen Blick			
	10	Installation			
				8	
PTZ-KAMERA (QNP-6320H/QNP-6250H)	14	Lieferumfang			
	14	Netzwerk I/O-Box – Separat verkauftes produkt			
	15	Optionales Zubehör für die Installation			
	15	Auf Einen Blick			
	17	Installation			
				14	
INSTALLATION & VERBINDUNG	24	Anschluss an Andere Geräte			
				24	
NETZWERKVERBINDUNG UND KONFIGURATION	26	Direktes Verbinden der Kamera an das LAN			
	26	Verbinden der Kamera Direkt mit Einem DHCP Basierten DSL/Kabelmodem			
	27	Verwenden des Device Manager			
	27	Automatische Suche der Kamera			
	27	Konfigurieren der IP-Adresse			
	28	Manuelles Registrierung der Kamera			
	28	Automatische Konfiguration der IP			
	29	Portbereichweiterleitung Konfigurieren (Port Mapping)			
	30	Von Einem Gemeinsamen Lokalen PC Eine Verbindung zu der Kamera Herstellen			
	30	Von Einem Entfernten PC eine Verbindung zu der Kamera über das Internet Herstellen			
				26	
WEB VIEWER	31	Verbindung mit der Kamera			
	32	Passworteinstellung			
	32	Anmelden			
	32	Einrichtung von Camera Web Viewer			
				31	
ANHANG	33	Fehlersuche			
				33	

EMPFOHLENE PC-SPEZIFIKATIONEN

- CPU : Intel(R) Core(TM) i7 3.4 GHz oder höher
- RAM : 8G oder höher
- Unterstützte Betriebssystem : MS Windows 8.1, 10, Mac OS X 10.13
- Empfohlener Browser: Google Chrome
- Unterstützte Browser: MS Explore11, MS Edge, Mozilla Firefox (nur Windows 64bit), Apple Safari (nur Mac OSX)
- VGA : PCIe 256MB GDDR3 Videografikkarte oder höher

※ Einige Funktionen können auch in unterstützten Browsern eingeschränkt sein.

EMPFOHLENE TECHNISCHE DATEN FÜR MICRO MICRO SD/SDHC/ SDXC SPEICHERKARTEN

- Empfohlene Kapazität : 16GB bis 256GB (MLC-Typ erforderlich)
- Empfohlene Hersteller: SanDisk, Transcend
- Produkttyp: Hochleistung
- Die Kompatibilität variiert je nach Kartenhersteller und -typ.

EMPFOHLENE NAS-SPEZIFIKATIONEN

- Empfohlene Kapazität : 200GB oder mehr wird empfohlen.
- Bei dieser Kamera raten wir zu NAS mit den folgenden Spezifikationen.
Empfohlene Produkte : QNAP NAS, Synology NAS

QNP-6320/QNP-6250

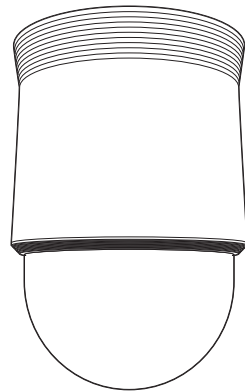

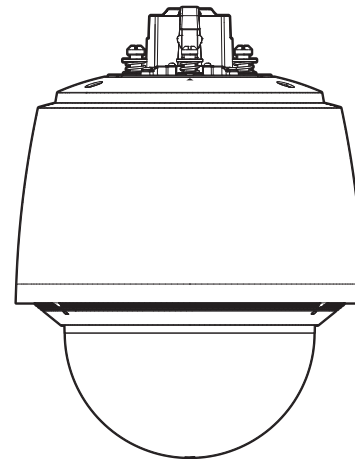

QNP-6320H/QNP-6250H



PTZ-Kamera (QNP-6320/QNP-6250)

LIEFERUMFANG

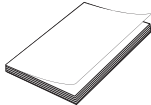
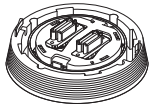
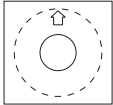
Überprüfen Sie bitte, ob in der Produktverpackung die Kamera und alle Zubehörteile enthalten sind. (Da in jedem Vertriebsland die Zubehörteile nicht die gleichen sind.)

Produktdesign	Bezeichnung	Menge	Beschreibung
	Kamera	1	
	Kurzanzleitung (Optional)	1	
	Montagefuß	1	Bei der Installation in einem Innenraum oder in einem Deckengehäuse
	Schablone	1	Installationsanleitung des Produkts
	Isolierungsplatte	1	Zu verwenden, wenn die Kamera an einer sehr feuchten Stelle angebracht wird.

OPTIONALES ZUBEHÖR FÜR DIE INSTALLATION

Sie können optional verfügbares Zubehör kaufen.

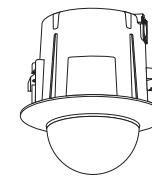
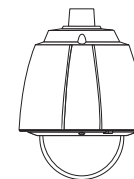
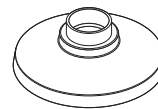

Hängebefestigung	Außenbereichsgehäuse	Innenbereichs-Einbaugeschäuse
SBP-301HM3	SHP-3701H	SHP-3701F

*** Diese Befestigung kann verwendet werden, nachdem sie an die Hängebefestigung angebracht wird**

- SBP-300LMW (Brüstungsbefestigung)
- SBP-300CMW (Deckenbefestigung)
- SBP-300WMW (Wandbefestigung)
- SBP-300WMW1 (Wandbefestigung)
- SBP-300PMW (Stangenbefestigung)
- SBP-300PMW1 (Stangenbefestigung)
- SBP-300KMW (Eckenbefestigung)
- SBP-300KMW1 (Eckenbefestigung)



■ Für die zur Montage verwendeten Blechschrauben Schrauben M4, L30 oder mehr verwenden.

AUF EINEN BLICK

Außen

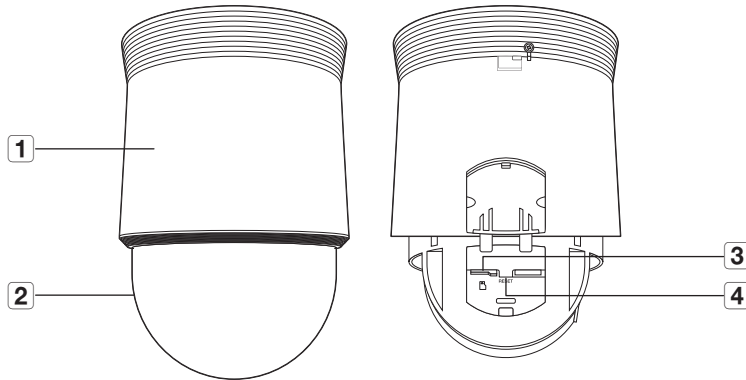

Bezeichnung	Beschreibung
1 Haupteinheit	Schützt das innere PTZ-Mechanismus gegen direkte Sonneneinstrahlung oder äußere Einflüsse.
2 Kuppelabdeckung	Kuppelabdeckung für das Objektiv und zum Schutz des Geräts.
3 Micro SD-Karten-Einschub	Fach für die Micro SD-Karte.
4 Reset-Taste	Diese Taste setzt alle Kameraeinstellungen auf die Werkseinstellungen zurück. Drücken und 5 Sekunden gedrückt halten, um das System neu zu starten. ! Wenn Sie die Kamera zurücksetzen, werden die Netzwerkeinstellungen so eingestellt, dass DHCP aktiviert sein kann. Wenn im Netzwerk kein DHCP-Server vorhanden ist, muss das Programm Device Manager ausgeführt werden, um die grundlegenden Netzwerkeinstellungen, wie IP-Adresse, Subnetzmaske, Gateway, etc. zu ändern, bevor es möglich ist, sich mit dem Netzwerk zu verbinden.

Ansicht der Unterseite des Montagefußes

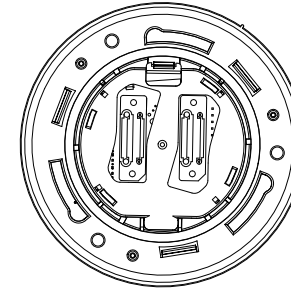

Innenansicht des Montagefußes

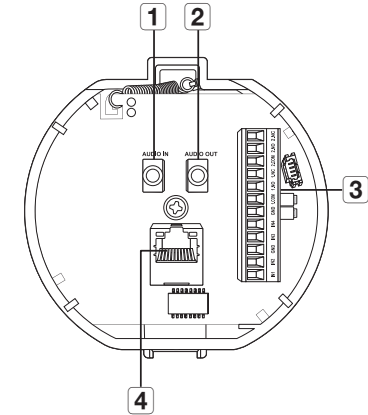

Bezeichnung	Beschreibung
1 Audio-Eingangsbuchse	Für den Anschluss des Audio-Eingangskabels.
2 Audio-Ausgangsbuchse	Für den Anschluss des Audio-Ausgangskabels.
3 Anschlüsse für Alarm E/A	Für den Anschluss der Alarm E/A Kabel.
4 Netzwerkanschluss	Anschluss für die Verbindung mit dem Netzwerk mittels Ethernet-Kabel.

INSTALLATION

Bevor Sie mit der Installation beginnen

Bitte lesen Sie die folgenden Anweisungen, bevor Sie die Kamera installieren:

- Wählen Sie einen Aufstellungsort, der mindestens 5-mal das Gewicht der Kamera tragen kann.
- Verklebte Kabel oder ein abgelöster Kabelschutz können zu Schäden an dem Produkt und Brandgefahr führen.
- Halten Sie aus Sicherheitsgründen andere Personen von dem Ort der Kamerainstallation fern. Achten Sie darauf, dass sich in der Nähe der Kamerainstallation keine Gegenstände des Personals befinden.
- Falls das Produkt mit großem Kraftaufwand installiert wird, kann die Kamera aufgrund von Fehlfunktionen beschädigt werden. Das Erzwingen der Montage mit nicht-konformen Werkzeugen kann das Produkt beschädigen.

Montage an Wand- oder Deckenflächen

▪ Anbringen der Schablone & Befestigung des Montagefußes

1. Die mitgelieferte Montageschablone an der Decke befestigen. Mit Hilfe der Schablone eine 86mm große Öffnung in der Decke ausführen und die Kabel durch die Öffnung führen.
2. Den Montagefuß wie dargestellt befestigen.
3. Vor der Installation des Montagefußes, die Klappe im Montagefuß wie in der Abbildung dargestellt öffnen. Zum Öffnen der Klappe den Knopf drücken.

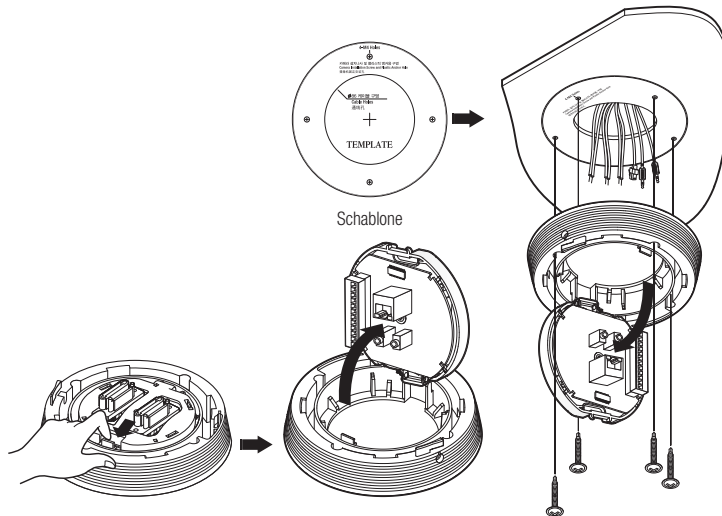

- Wird die Kamera an einem sehr feuchten Ort installiert, wird sie, nach Anbringen der beigelegten Isolierungsplatte auf der Rückseite der Installationsunterlage, an die Decke montiert.

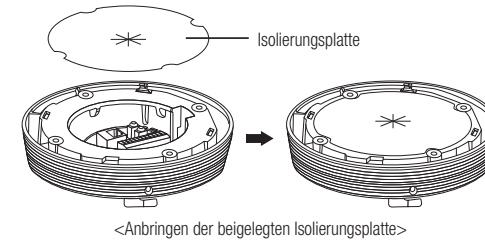

▪ Anschließen der Kabel

1. Die Kabel an die Klemmen an der Klappe anschließen. Siehe „Schnittstelle für die Kameraverkabelung“ (Seite 11)
2. Nachdem die Verkabelung abgeschlossen ist, die Klappe schließen.

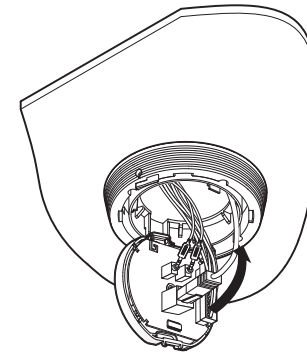

- Die Kamera nicht an die Stromversorgung anschließen, bevor die Installation abgeschlossen ist. Wenn die Stromversorgung bereits während der Installation angeschlossen wird, kann dies zu Feuer oder der Beschädigung des Geräts führen.

▪ Schnittstelle für die Kameraverkabelung

Die Kameraverkabelung ist auf folgender Abbildung dargestellt.

Siehe Anschlussdiagramm für Steuersignale

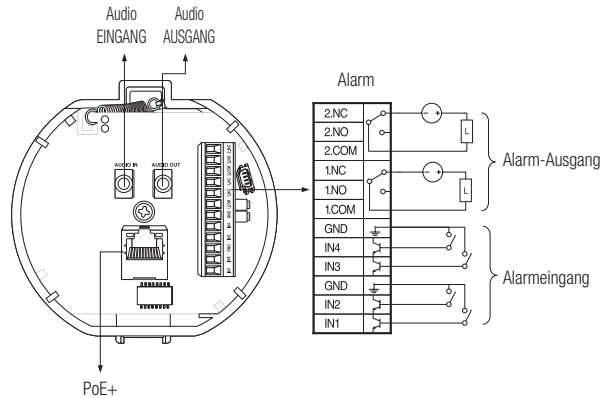

- ! ▪ Im Menü Einstellung „Normal Öffnen“ auswählen
 - Aktivierung des Sensoreingangs: Während des Kurzschließens für den Kontaktyp oder wenn der aktive Typ auf Tiefstand ist.
- Im Menü Einstellung „Normal Schließen“ auswählen.
 - Aktivierung des Sensoreingangs: Wenn es für den Kontaktyp geöffnet oder wenn der aktive Typ hochohmig ist (Open Collector).
- Die maximale Ausgangsleistung am Alarmsignal-Anschluss beträgt 30 V DC / 2 A, 125 V AC / 0,5 A und 250 V AC / 0,25 A.
- Beim Anschluss der Alarm Eingangs- und Ausgangskabel sicherstellen, dass ein Kabel an jeden Anschluss angeschlossen wird.
- Bei einem Anschluss von Geräten mit einer höheren Leistung als die Kamera bitte ein zusätzliches Relais verwenden.
- Sind Stromversorgungskabel und GND-Kabel am NC/NO- oder COM-Port falsch angeschlossen, besteht Brandgefahr, und beim Gerät kann ein Störfall bewirkt werden.

▪ Befestigen der Sicherheitsleine und Anbringen der Kamera

1. Zunächst ist, wie in der Abbildung links gezeigt, das Sicherheitskabel aus dem Sockel zu ziehen und danach an der Halterung festzuhaken. Im Sockelinneren ist das Sicherheitskabel aufgespult.
 - Die Kamera gemäß den Ausrichtungsmarkierungen, wie auf der Abbildung dargestellt, befestigen.
2. Die Kamera vorsichtig, wie in der Abbildung dargestellt, gemäß den Ausrichtungsmarkierungen befestigen.

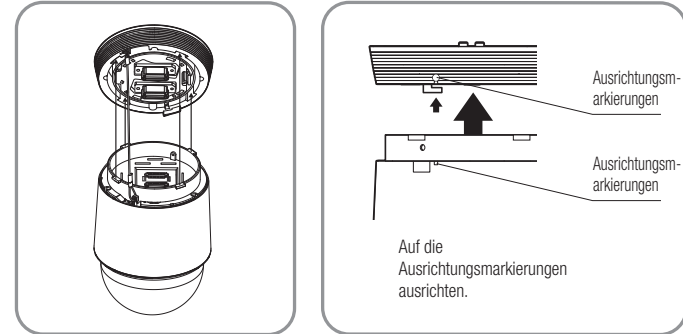

- ! ▪ Bevor fortgefahren wird sicherstellen, dass die Sicherheitsleine der Kamera an der Halterung befestigt ist. Ansonsten kann es durch ein Herabfallen der Kamera zu ernsthaften Verletzungen kommen.

▪ Zum Befestigen oder Abnehmen der Kamera, siehe die Abbildung.

- Befestigen der Kamera : Die Kameraeinheit hochziehen und im Uhrzeigersinn drehen, bis sie, wie in der Abbildung gezeigt, nicht mehr gedreht werden kann. Nach der Drehung sind die an der Installationsbasis angebrachten Schrauben zu befestigen.

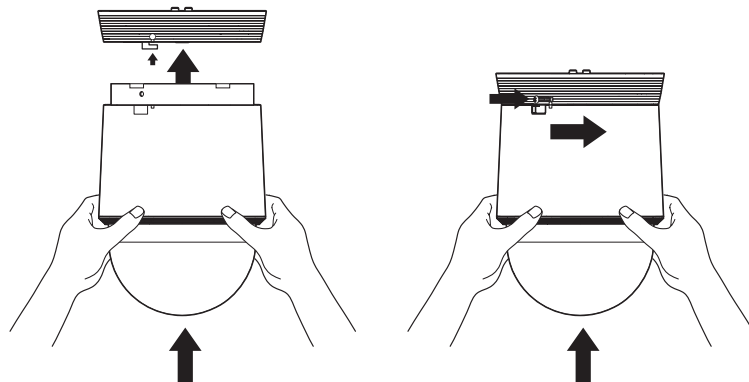

< Befestigen der Kamera >

- Abnehmen der Kamera : Wie in der Abbildung gezeigt, sind die Schrauben zu lösen, der Haken zu drücken und gegen den Uhrzeigersinn zu drehen. (Die Schrauben sind nicht vollständig demontiert.) Wenn der Haken sich nicht mehr dreht, ist die Kameraeinheit nach unten zu ziehen und abzusondern.

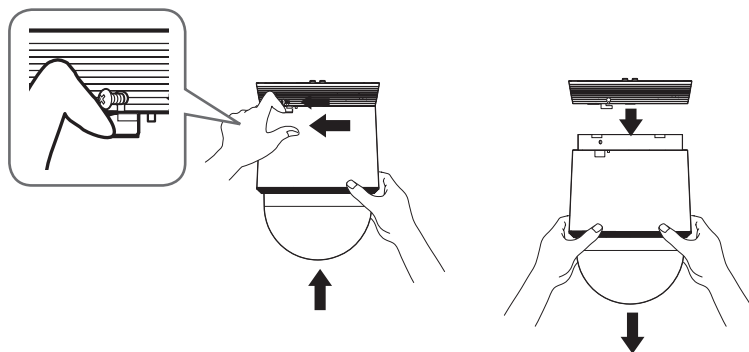

< Abnehmen der Kamera >

Einlegen einer Micro SD-Karte

1. Die Kuppelabdeckung in Pfeilrichtung drehen, um sie zu lösen.

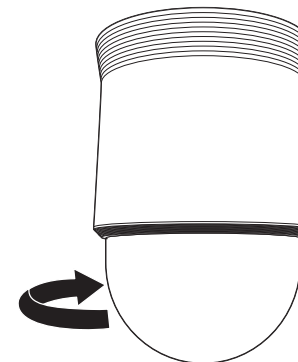

2. Die Micro SD-Karten-Abdeckung nach oben ziehen.
3. Micro SD-Karten in Pfeilrichtung wie in der Abbildung dargestellt einsetzen.

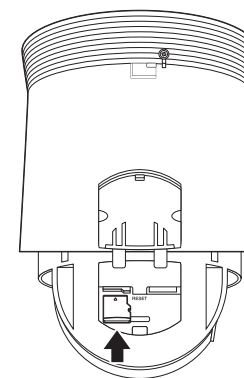

- ! ▪ Das Netzkabel von der Kamera trennen bevor die Micro SD-Karte eingesetzt wird.
- Bei Regen oder hoher Luftfeuchtigkeit empfiehlt es sich nicht, die Micro-SD-Karte einzulegen oder zu entfernen.
- Stellen Sie den Produktkörper bei der Installation/Entfernung der Micro-SD-Karte auf einen flachen Untergrund, um den Verlust oder das Herunterfallen von Teilen zu vermeiden.

- ! Nicht in umgedrehter Richtung mit übermäßiger Kraft einsetzen. Dies kann Ihre Micro SD-Karte und Ihr Produkt beschädigen.

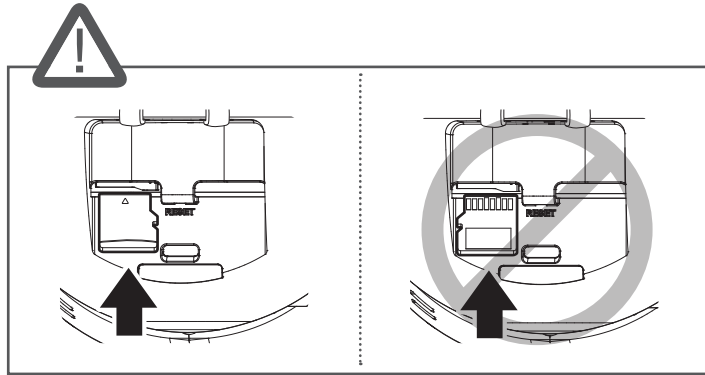

4. Die Micro SD-Karten-Abdeckung schließen.

Herausnehmen einer Micro SD-Karte

Drücken Sie leicht am ungeschützten Ende der Speicherkarte, wie im Schaubild zu sehen, um die Micro-SD-Karte aus dem Steckplatz auszuwerfen.

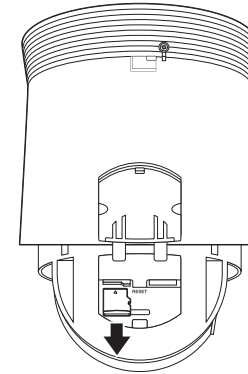

- ! Bevor Sie die Micro SD-Karte im <Setup (⚙️)><Ereignis><Speicherkapazität> entfernen, müssen Sie das Gerät auf <Aus> stellen und die [Anwenden]-Taste drücken und die Kamera deaktivieren.
- Wenn Sie die Kamera ausschalten oder die Micro SD-Karte mit Produktdaten entfernen, gehen Daten möglicherweise verloren oder werden beschädigt.

Montage der Kuppelabdeckung

Die Kuppelabdeckung im Uhrzeigersinn drehen, um sie zu verbinden.

Vorbereitung und Montage der Kamerabefestigung



Für die Montageanweisungen der Befestigungen, siehe das Montagehandbuch, das der Befestigung beiliegt.

- 📄 Siehe „Optionales Zubehör für die Installation“ für das Aussehen jeder Befestigung (nicht enthalten) (Seite 8)

PTZ-Kamera (QNP-6320H/QNP-6250H)

LIEFERUMFANG

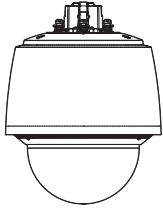
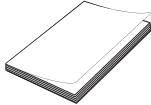
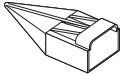
Überprüfen Sie bitte, ob in der Produktverpackung die Kamera und alle Zubehörteile enthalten sind.
(Da in jedem Vertriebsland die Zubehörteile nicht die gleichen sind.)

Produktdesign	Bezeichnung	Menge	Beschreibung
	Hauptgehäuse	1	
	Kurzanleitung (Optional)	1	
	Kappen-Installierer	1	Zum Anschluss des Netzkabels verwendet
	Durchführungs-Clip	1	Wird verwendet, um zu verhindern, dass sich die Kabeldurchführung teilt oder aus der Bohrung fällt.
	Kabeldurchführung	1	Extra Kabeldurchführung für die Installation des Netzkabels.

NETZWERK I/O-BOX – SEPARAT VERKAUFTES PRODUKT

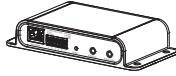
Produktdesign	Bezeichnung	Beschreibung	Modellname
	NETZWERK I/O-BOX	Externes Anschlussgerät für Alarm- und Audio-I/Os der Kamera	SPM-4210

OPTIONALES ZUBEHÖR FÜR DIE INSTALLATION

Sie können optional verfügbares Zubehör kaufen.

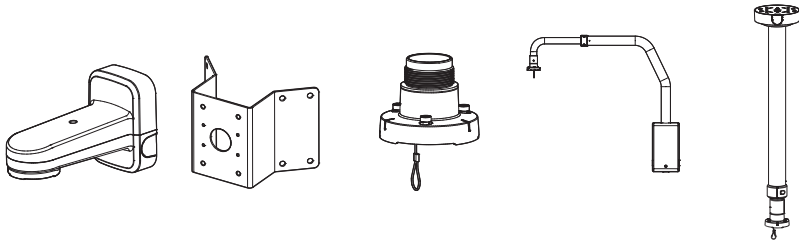

Wand- und Stangenbefestigung	Eckenbefestigung	Hängebefestigung	Brüstungsbefestigung	Deckenbefestigung
SBP-156WMW	SBP-156KMW	SBP-156HMW	SBP-156LMW	SBP-156CMW

*** Diese Befestigung kann verwendet werden, nachdem sie an die Hängebefestigung angebracht wird**

SBP-300LMW (Brüstungsbefestigung)

SBP-300CMW (Deckenbefestigung)

SBP-300WMW (Wandbefestigung)

SBP-300WMW1 (Wandbefestigung)

SBP-300PMW (Stangenbefestigung)

SBP-300PMW1 (Stangenbefestigung)

SBP-300KMW (Eckenbefestigung)

SBP-300KMW1 (Eckenbefestigung)

AUF EINEN BLICK

Außen

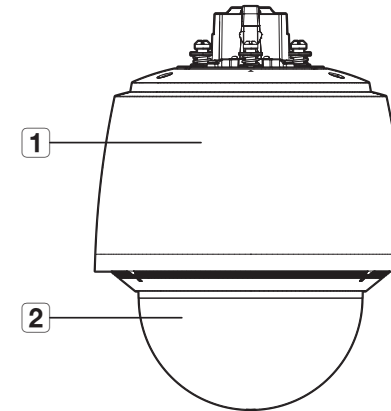

Bezeichnung	Beschreibung
1 Hauptabdeckung	Schützt den PTZ-Mechanismus im Innern vor direktem Sonnenlicht, Regen oder Stoß.
2 Kuppelabdeckung	Abschirmdeckel für das Objektiv und den Geräteschutz.

Im Inneren

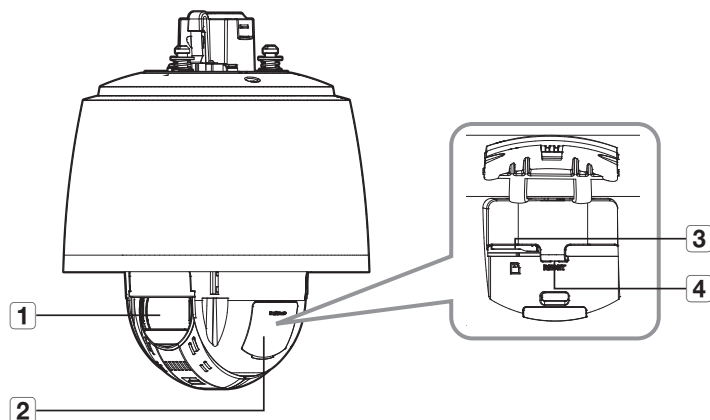

Befestigungsfläche

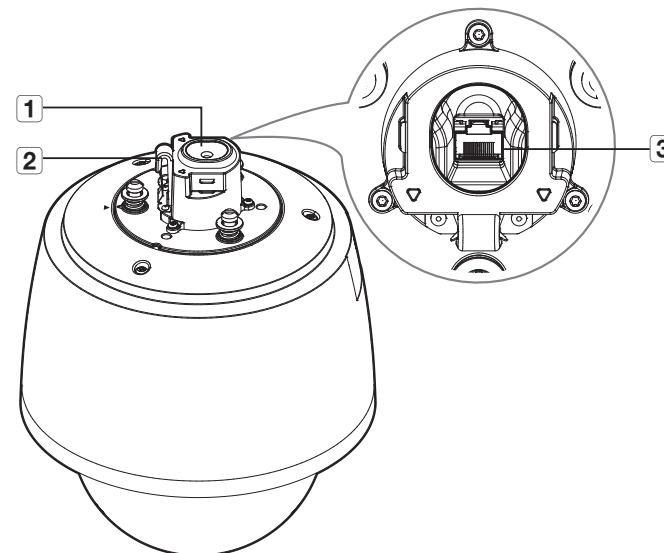

Bezeichnung	Beschreibung
1 Objektiv	Kameraobjektiv.
2 Micro SD-Karten-Abdeckung	Staubschutzabdeckung für den Micro SD-Karteneinschub.
3 Micro SD-Karten-Einschub	Fach für die Micro SD-Karte.
4 Reset-Taste	Diese Taste setzt alle Kameraeinstellungen auf die Werkseinstellungen zurück. Drücken und 5 Sekunden gedrückt halten, um das System neu zu starten. ! Wenn Sie die Kamera zurücksetzen, werden die Netzwerkeinstellungen so eingestellt, dass DHCP aktiviert sein kann. Wenn im Netzwerk kein DHCP-Server vorhanden ist, muss das Programm Device Manager ausgeführt werden, um die grundlegenden Netzwerkeinstellungen, wie IP-Adresse, Subnetzmaske, Gateway, etc. zu ändern, bevor es möglich ist, sich mit dem Netzwerk zu verbinden.

Bezeichnung	Beschreibung
1 Kabeldurchführung	Eine wasserdichte Gummikappe, durch die ein Netzwerkkabel geführt werden kann.
2 Haken für Sicherheitskabel	Diesen Haken bei der Montage dieses Produkts an das Sicherheitskabel der Befestigung hängen, um zu verhindern, dass es herab fällt.
3 Netzwerk-Port	Ein Port, der den PoE-Router und das Netzwerkkabel für den Anschluss von Versorgung und Netzwerk verbindet.

INSTALLATION

- ! Diese Kamera ist wasserdicht und entspricht den IP66-Spezifikationen, allerdings trifft das nicht auf die an das äußere Kabel angeschlossene Buchse zu. Es wird eine Produktinstallation unter der Traufenkante empfohlen, damit eine äußerliche Freilegung des Kabels unterbunden wird.

Bevor Sie mit der Installation beginnen

Bitte lesen Sie die folgenden Anweisungen, bevor Sie die Kamera installieren:

- Wählen Sie einen Aufstellungsort, der mindestens 5-mal das Gewicht der Kamera tragen kann.
- Verklemmte Kabel oder ein abgelöster Kabelschutz können zu Schäden an dem Produkt und Brandgefahr führen.
- Halten Sie aus Sicherheitsgründen andere Personen von dem Ort der Kamerainstallation fern. Achten Sie darauf, dass sich in der Nähe der Kamerainstallation keine Gegenstände des Personals befinden.
- Falls das Produkt mit großem Kraftaufwand installiert wird, kann die Kamera aufgrund von Fehlfunktionen beschädigt werden. Das Erzwingen der Montage mit nicht-konformen Werkzeugen kann das Produkt beschädigen.

Demontage

1. Die drei Schrauben, welche die Kuppelabdeckung befestigen, gegen den Uhrzeigersinn drehen, um sie zu lösen.
 - Beachten Sie, dass die Schrauben nicht völlig gelöst werden müssen.

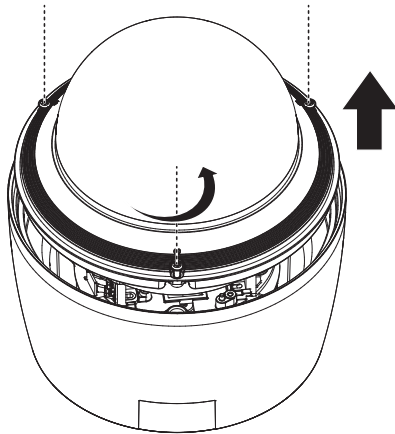

Einlegen einer Micro SD-Karte

1. Die Micro SD-Karten-Abdeckung nach oben ziehen.

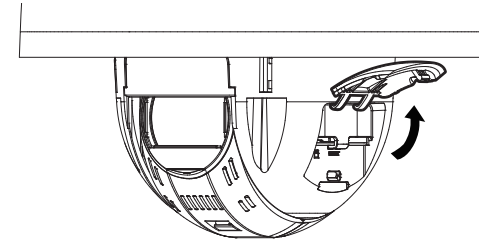

2. Micro SD-Karten in Pfeilrichtung wie in der Abbildung dargestellt einsetzen.

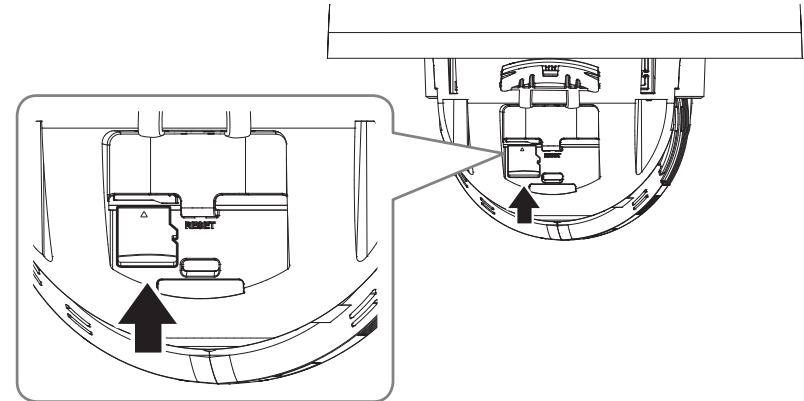

- ! Das Netzkabel von der Kamera trennen bevor die Micro SD-Karte eingesetzt wird.
- Bei Regen oder hoher Luftfeuchtigkeit empfiehlt es sich nicht, die Micro-SD-Karte einzulegen oder zu entfernen.
- Stellen Sie den Produktkörper bei der Installation/Entfernung der Micro-SD-Karte auf einen flachen Untergrund, um den Verlust oder das Herunterfallen von Teilen zu vermeiden.
- Der Ausbau des Produktdeckels sollte innerhalb von 5 Minuten abgeschlossen sein, sonst besteht die Gefahr der Innenkondensation von Tau.

- ! Nicht in umgedrehter Richtung mit übermäßiger Kraft einsetzen. Dies kann Ihre Micro SD-Karte und Ihr Produkt beschädigen.

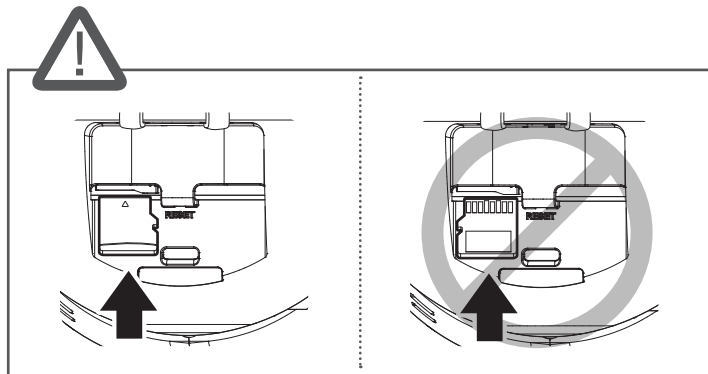

3. Die Micro SD-Karten-Abdeckung schließen.

Herausnehmen einer Micro SD-Karte

Drücken Sie leicht am ungeschützten Ende der Speicherkarte, wie im Schaubild zu sehen, um die Micro-SD-Karte aus dem Steckplatz auszuwerfen.

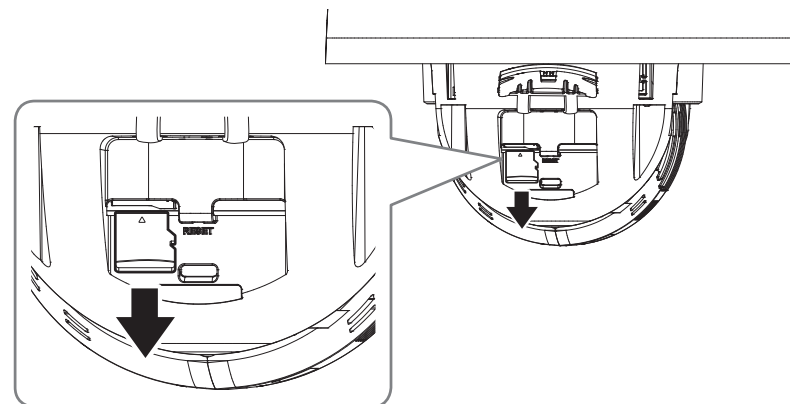

- ! Bevor Sie die Micro SD-Karte im **<Setup (⚙)>** **<Ereignis>** **<Speicherkapazität>** entfernen, müssen Sie das Gerät auf **<Aus>** stellen und die **[Anwenden]**-Taste drücken und die Kamera deaktivieren.
- Wenn Sie die Kamera ausschalten oder die Micro SD-Karte mit Produktdaten entfernen, gehen Daten möglicherweise verloren oder werden beschädigt.

Montage der Kuppelabdeckung

Die Kuppelabdeckung montieren, indem die Befestigungsschrauben der Kuppelabdeckung festgezogen werden.

Vorbereitung und Montage der Kamerabefestigung

Für die Montageanweisungen der Befestigungen, siehe das Montagehandbuch, das der Befestigung beiliegt.

- ✍ Siehe „**Optionales Zubehör für die Installation**“ für das Aussehen jeder Befestigung (nicht enthalten) (Seite 15)

Vorbereitung für die Montage des Netzkabels

1. Die Kabeldurchführung entfernen.

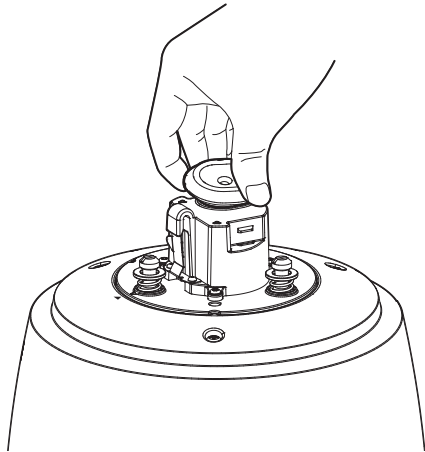

2. Das Spritzteil der entfernten Kabeldurchführung abziehen.
3. Den Kappen-Installer verwenden, um das Netzkabel durch die Kabeldurchführung zu führen.

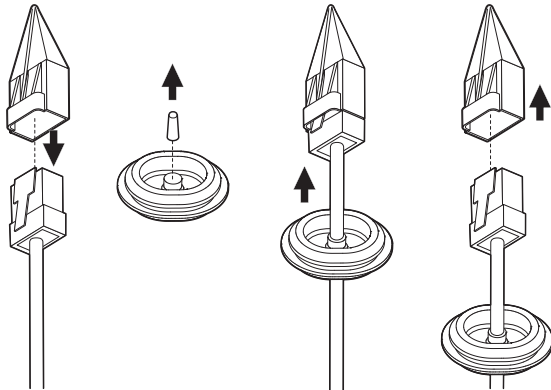

-  Wenn die Kabeldurchführung verschlissen ist, die mitgelieferte extra Kabeldurchführung verwenden.

4. Für einen wasserdichten Schutz das Kabel unter die Kabeldurchführung ziehen, wie in der Abbildung unten dargestellt.

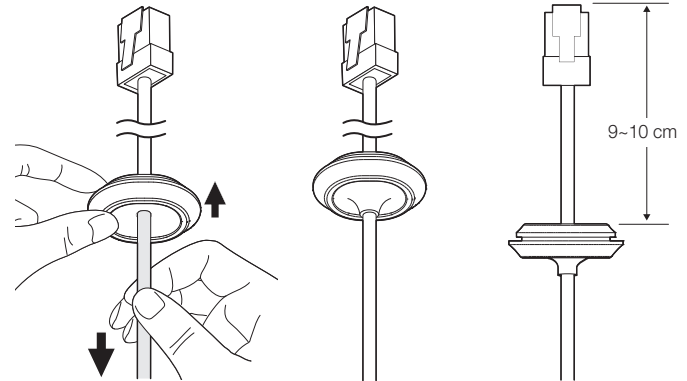

Montage mit Wand- und Stangenbefestigung

-  Die Versorgung nur anschließen, nachdem die Montage abgeschlossen ist. Wenn die Stromversorgung bereits während der Installation angeschlossen wird, kann dies zu Feuer oder der Beschädigung des Geräts führen.

1. Das Sicherheitskabel der Wand- und Stangenbefestigung an den Haken für das Sicherheitskabel des Produkts hängen.

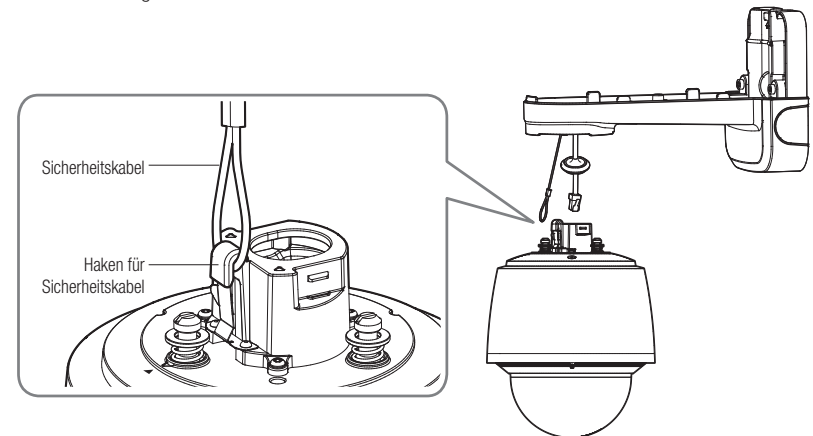

2. Das Netzkabel mit dem Netzwerk-Port verbinden.

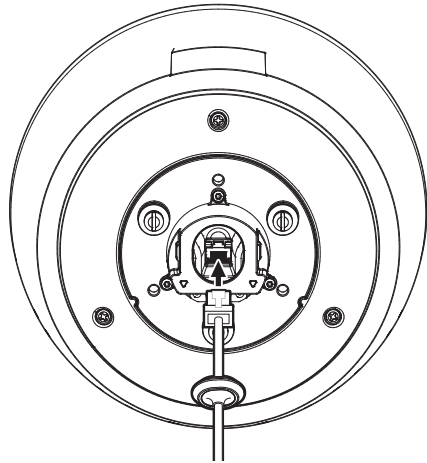

3. Die Kabeldurchführung des Netzkabels in die Bohrung stecken. Beim Einstecken den gesamten Durchführungsbereich gleichmäßig zusammen drücken, so dass sie richtig eingesteckt ist.

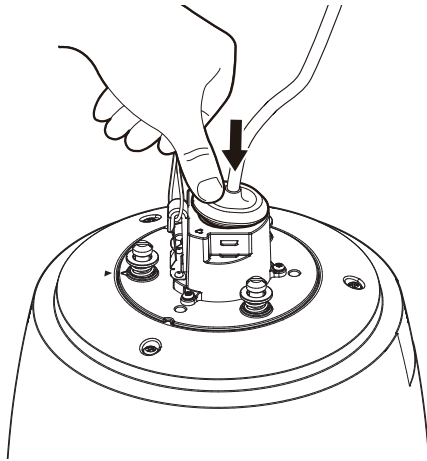

4. Den Durchführungs-Clip montieren.
Die Pfeilmarkierung am Clip in die Richtung des Hakens für das Sicherheitskabel zeigen lassen und jede Seite nacheinander einrasten.

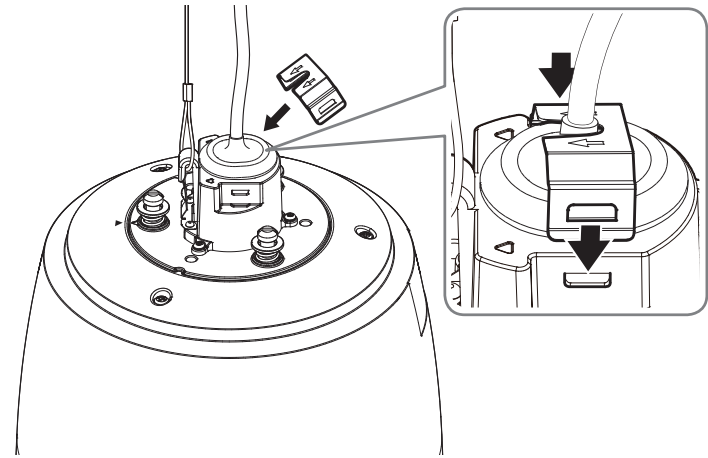

5. Nach der Ausrichtung der Montagerichtungsführungen der Kamera und der Wand- und Stangenbefestigung die Hauptabdeckung nach oben drücken und sie gegen den Uhrzeigersinn drehen bis sie fest ist.

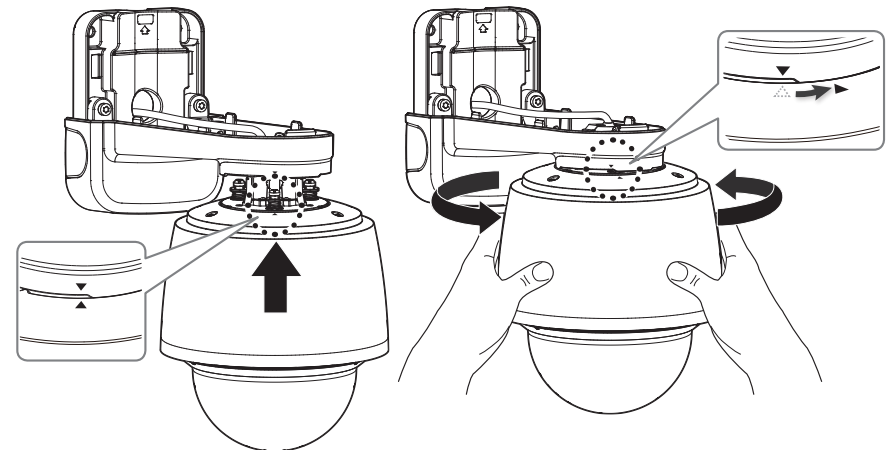

Die Länge und Breite der Kabeldurchführung ist unterschiedlich. Die Form prüfen und sie in die richtige Richtung einstecken.

6. Die 3 Befestigungsschrauben auf der Innenseite der Wand- und Stangenbefestigung festziehen.

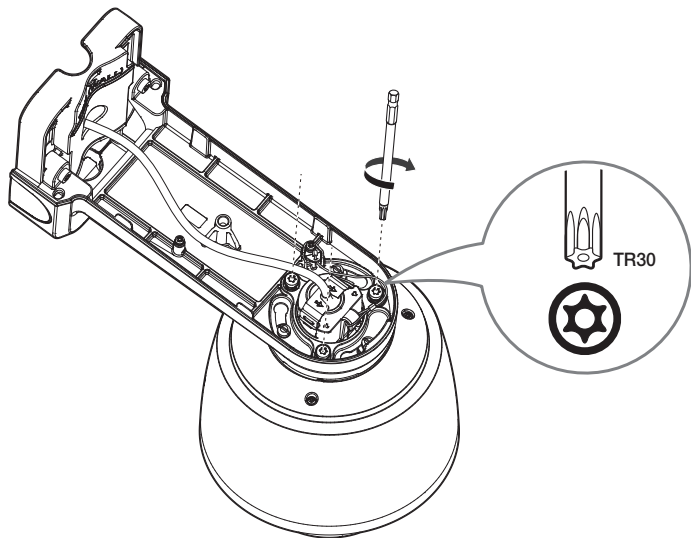

7. Die obere Abdeckung der Wand- und Stangenbefestigung verbinden.

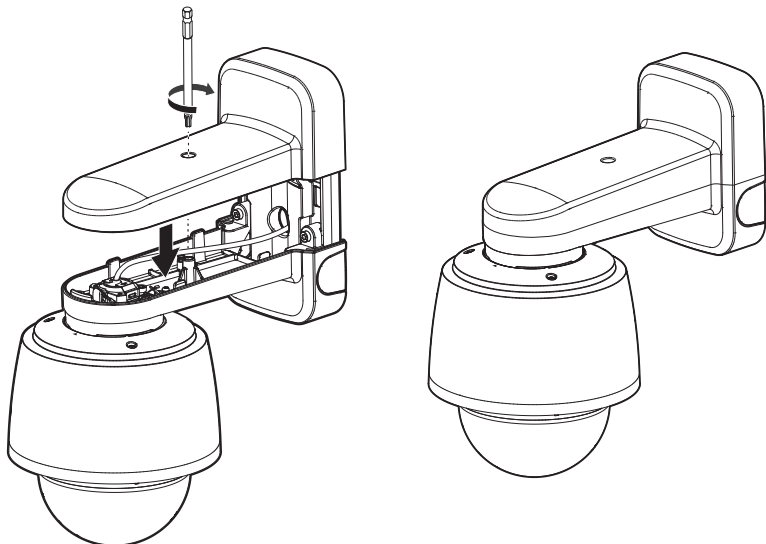

Montage mit Decken- oder Stangenhalterung

1. Das Sicherheitskabel der Halterung an den Haken für das Sicherheitskabel des Produkts hängen.

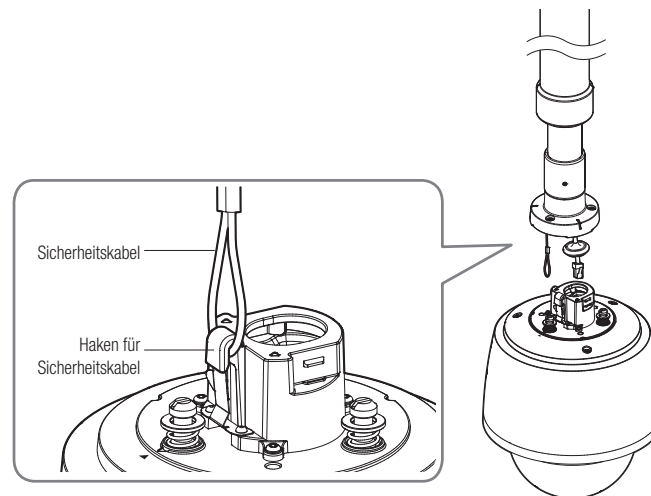

2. Das Netzwerkkabel mit dem Netzwerk-Port verbinden.

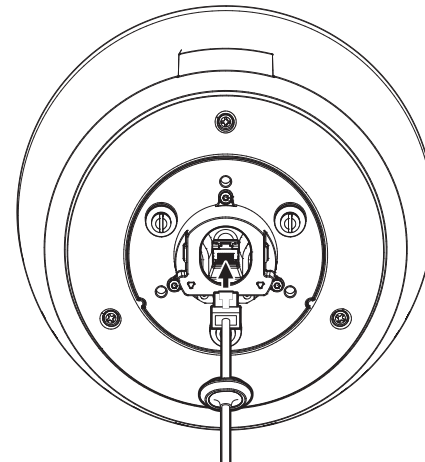

3. Die Kabeldurchführung des Netzkabels in die Bohrung stecken. Beim Einstecken den gesamten Durchführungsbereich gleichmäßig zusammen drücken, so dass sie richtig eingesteckt ist.

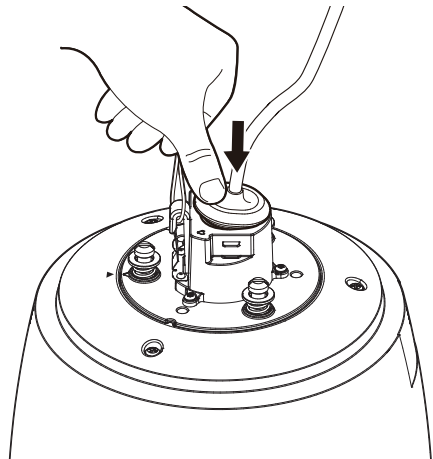

5. Nach der Ausrichtung der Montagerichtungsführungen der Hängebefestigung die Hauptabdeckung nach oben drücken und sie gegen den Uhrzeigersinn drehen bis sie fest ist.

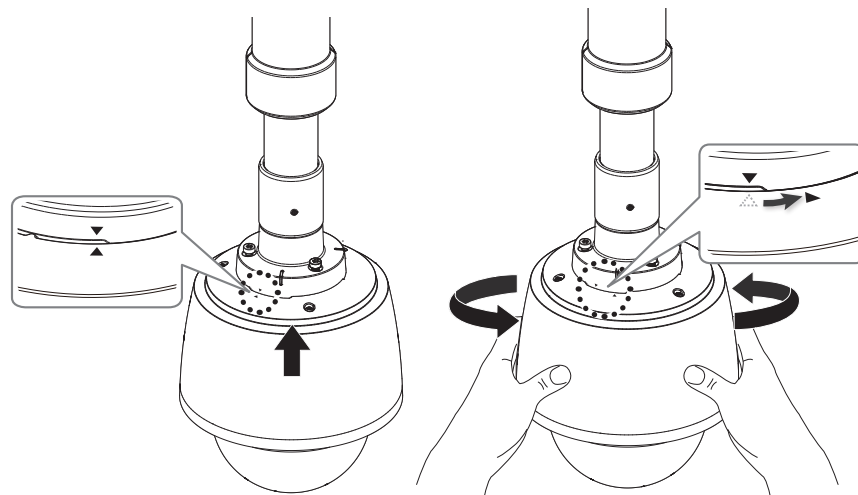

! Die Länge und Breite der Kabeldurchführung ist unterschiedlich. Die Form prüfen und sie in die richtige Richtung einstecken.

4. Den Durchführungs-Clip montieren.
Die Pfeilmarkierung am Clip in die Richtung des Hakens für das Sicherheitskabel zeigen lassen und jede Seite nacheinander einrasten.

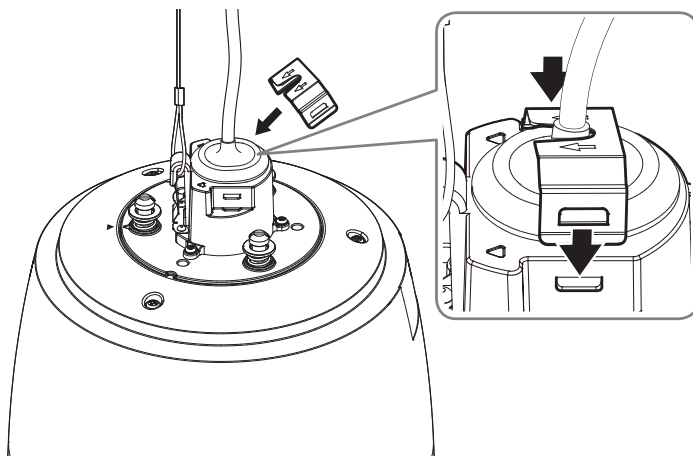

6. Die 3 Befestigungsschrauben an der Oberseite der Befestigung festziehen.

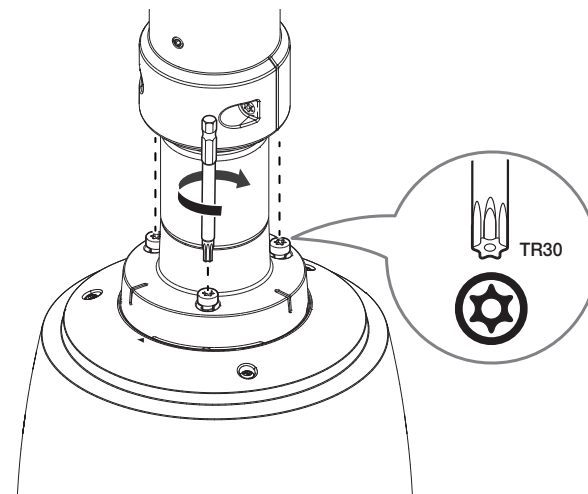

▪ Verbunden mit offiziellen Produkthalterungen (Decke/Stange)

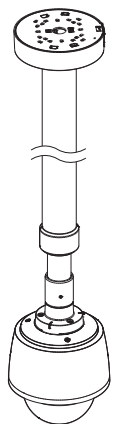

Deckenhalterung
(SBP-156CMW)

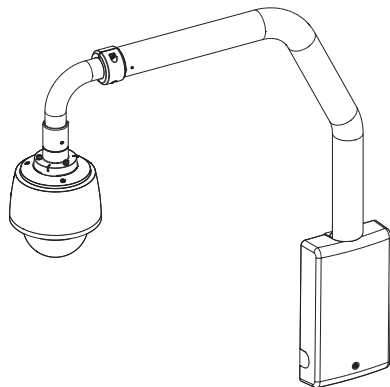

Brüstung-Montageset
(SBP-156LMW)

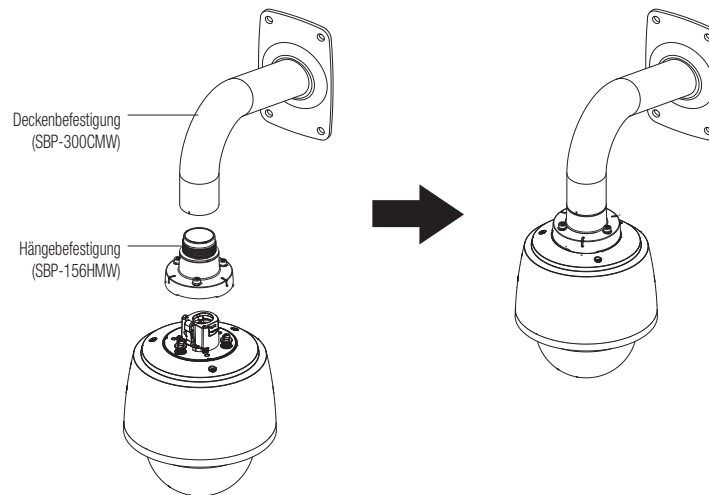

▪ Verbunden mit anderen Halterungen als den offiziellen Produkthalterungen

Wenn Sie die Hängebefestigung verwenden, können Sie die Kamera an jeder anderen Befestigung als der offiziellen Produktbefestigung montieren.

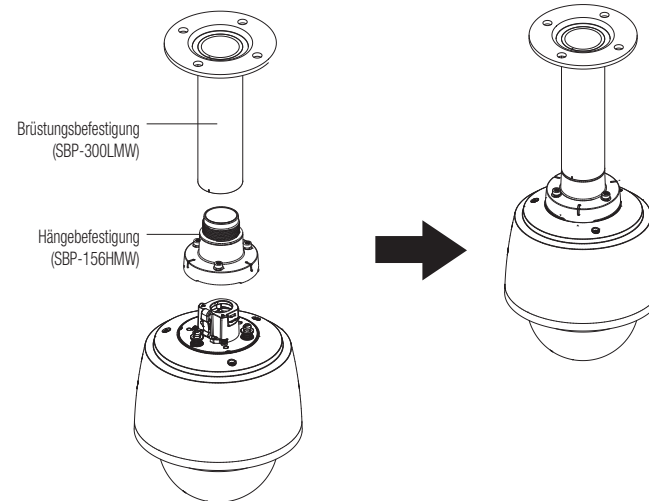
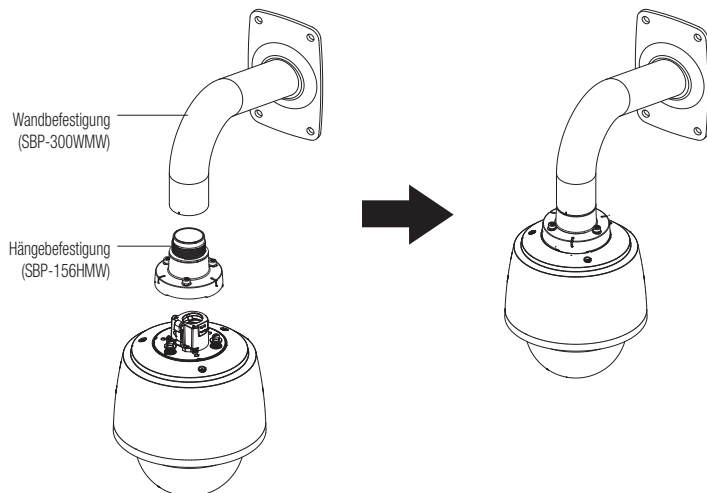

ANSCHLUSS AN ANDERE GERÄTE

Antrieb und Netzwerkbetrieb

Den PoE-unterstützten Router oder den PoE-Injektor mit dem PoE-Port der Kamera verbinden.

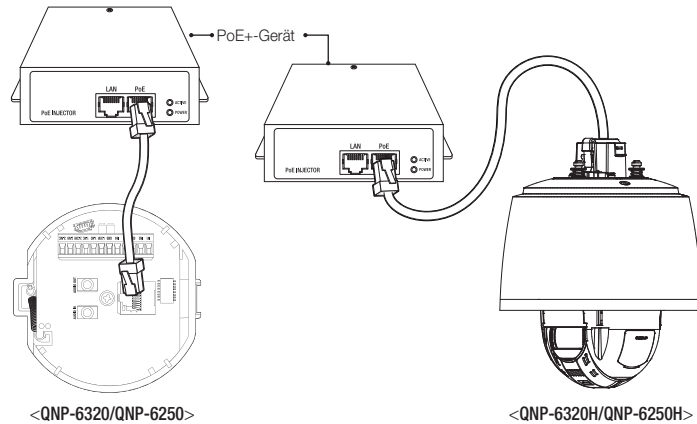

Netzwerkkabel-Spezifikation

Artikel	Inhalte	Anmerkung
Stecker	RJ45 (10/100BASE-T)	
Ethernet	10/100BASE-T	
Kabel	UTP Kategorie 5e	
Max. Entfernung	100 m	Gleichstromwiderstand $\leq 0,125 \Omega/m$
PoE Support	PoE+	

- ! ■ Das Produkt kann nicht bei -40°C Umgebungstemperatur oder darunter verwendet werden.
- Das Produkt wird möglicherweise bei -40°C , je nach dem Montagebereich, nicht entfrosten.
- Nachdem das Produkt in einer Umgebung mit Niedrigtemperatur angebracht ist, wird es bis zu 2 Stunden dauern, ehe es normal zu funktionieren beginnt.
- Wird das Produkt eingeschaltet, nachdem es eine gewisse Zeit lang -20°C oder einer noch niedrigeren Temperatur ausgesetzt war, dann setzen Sie die Zeit zurück.
- Sicherstellen, dass das PoE Gerät die PoE+ (IEEE 802.3af) Anforderungen erfüllt.
 - Wenn Ihre Verbindung mit einem Standard-PoE (IEEE 802.3af) Gerät-Schalter vorgenommen wird, gehen Sie zum Setup-Menü des Schalters und drücken "deaktivieren PoE".
 - Für weitere Informationen über den Switch bitte in der Bedienungsanleitung nachschlagen.
 - Es wird empfohlen, ein Kabel zu verwenden, das den Spezifikationen von PoE+ entspricht.
- Je nach PoE+-Gerät kann die Hochfahrzeit (einschließlich Zeit der PoE+-Stromversorgungsverbindungszeit) variieren.

- ⚡ ■ Ein STP-Kabel verwenden, um den Schutz vor Blitzschlagschäden zu erhöhen.

Anschluss von Audio- und Alarm-I/O (QNP-6320H/QNP-6250H)

Audio und Alarm können über eine separat verkaufte Netzwerk-I/O-Box angeschlossen werden.

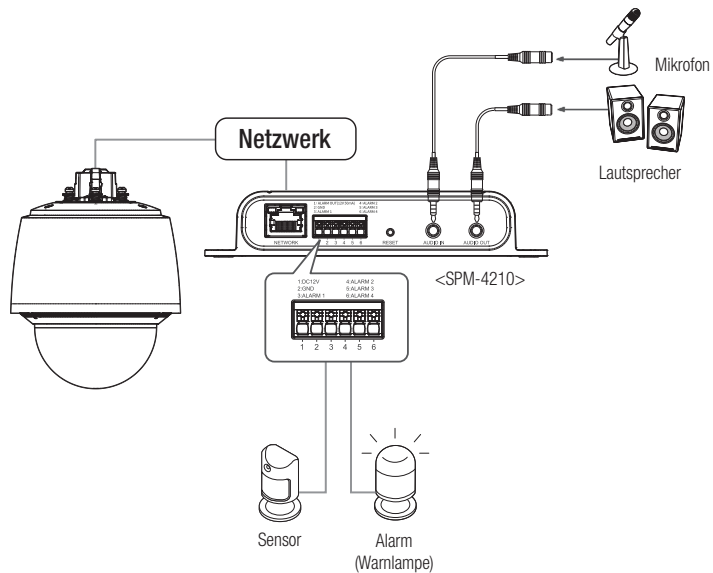

- Für weitere Informationen zur Netzwerk-I/O-Box siehe das Handbuch der Netzwerk-I/O-Box.
- Die Netzwerk-E/A-Box kann im Web Viewer der Kamera im Menü <Setup (⚙️)> → <Ereignis> → <I/O-Box> eingestellt werden.
- Nur eine Kamera pro Netzwerk-I/O-Box verbinden. Wenn mehr als eine Kamera verbunden ist, kann dies zu einer Fehlfunktion des Produkts führen.

Sie können die Netzwerkeinstellungen gemäß Ihrer Netzwerkkonfigurationen einrichten.

DIREKTES VERBINDEN DER KAMERA AN DAS LAN

Anschluss an die Kamera von einem lokalen PC im LAN

1. Starten sie einen Internetbrowser am lokalen PC.
2. Geben sie die IP-adresse der kamera in die adressenleiste des browsers ein.

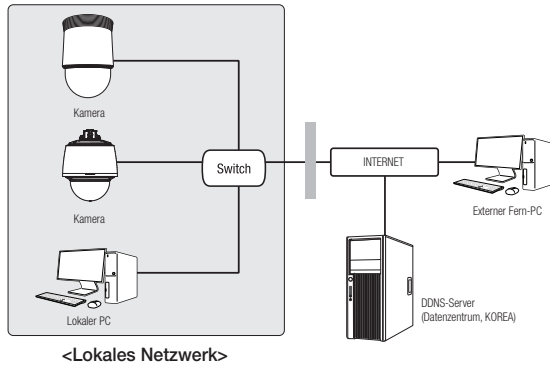

- Ein Fern-PC in einem externen Internetausgang des LAN Netzwerks kann eventuell die im Intranet installierte Kamera nicht ansteuern, wenn die Portweiterleitung nicht korrekt festgelegt oder eine Firewall eingestellt ist. Wenden Sie sich in dem Fall zur Lösung des Problems an Ihren Netzwerkadministrator.
- Standardmäßig, wird die IP-Adresse vom DHCP-Server automatisch zugeteilt. Wenn keinen DHCP-Server verfügbar ist, wird die IP-Adresse auf 192.168.1.100 gesetzt. Zum Ändern der IP-Adresse den Device Manager verwenden. Für weitere Einzelheiten zur Verwendung des Device Manager, siehe „Verwenden des Device Manager“, (Seite 27)

VERBINDEN DER KAMERA DIREKT MIT EINEM DHCP BASIERTEN DSL/ KABELMODEM

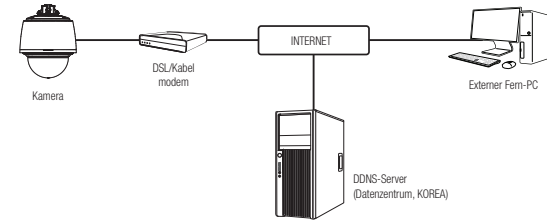

1. Den Benutzer-PC direkt mit der Netzwerkkamera verbinden.
2. Den Device Manager ausführen und die IP-Adresse der Kamera ändern, so dass Sie sich mit dem Webbrowser auf Ihrem Desktop mit dem Internet verbinden können.
3. Verwenden Sie den Webbrowser, um eine Verbindung mit dem Web Viewer herzustellen.
4. Gehen Sie weiter zur **[Setup]** Seite.
5. Gehen Sie weiter zum **[Netzwerk] – [DDNS]** und konfigurieren Sie die DDNS-Einstellungen.
6. Zu **[Basic] – [IP & Port]** navigieren und den IP-Typ auf **[DHCP]** einstellen.
7. Verbinden Sie die Kamera, die von Ihrem PC entfernt wurde, direkt mit dem Modem.
8. Starten Sie die Kamera erneut.

- Informationen für das Einrichten von DDNS finden Sie in der Online-Hilfe des WebViewer.
- Informationen für das Einrichten des IP-Formats finden Sie in der Online-Hilfe des WebViewer.

VERWENDEN DES DEVICE MANAGER

- Das Programm Device Manager kann heruntergeladen werden im Menü **<Technical Guides>** – **<Online Tool>** auf der Hanwha Techwin Webseite (<http://www.hanwha-security.com>).
- Weitere Anweisungen zum Device Manager finden sich im Menü **<Hilfe>** auf der Hauptseite.

AUTOMATISCHE SUCHE DER KAMERA

Wenn eine Kamera mit dem selben Netzwerk des PCs, auf dem der Device Manager installiert ist, verbunden ist, kann die Netzwerkkamera mit der Suchfunktion gefunden werden.

- Auf der Hauptseite des Device Manager auf **<Suchen>** klicken.
- Die Kamera in der Liste auswählen.
 - Die MAC-Adresse auf dem Aufkleber an der Kamera prüfen.

KONFIGURIEREN DER IP-ADRESSE

Wenn Sie die Netzwerkeinstellung der Kamera ändern möchten, muss das Symbol **<Login OK>** unter **<Status>** angezeigt werden. Zum Anmelden auf der Hauptseite auf **<Authentifizierung>** klicken.

Konfigurieren der statischen IP

IP-Adresse und Port-Informationen manuell eingeben und konfigurieren.

- In der Liste auf die Kamera klicken, von der die IP-Einstellungen geändert werden sollen.
- Auf der Hauptseite des Device Manager auf **<IP Assign (IP zuweisen)>** klicken.
- <Die folgende IP-Adresse zuweisen.>** auswählen.
 - Die IP-Informationen der Kamera werden wie zuvor eingestellt angezeigt.
- IP & Port in die entsprechenden Felder eingeben.

Wenn Sie keinen Breitband-Router verwenden

Den Administrator des Netzwerks nach den Werten für **<IP-Adresse>**, **<Subnetzmaske>** und **<Gateway>** fragen.

- HTTP Port : Zum Zugriff auf die Kamera über den Internetbrowser. Standardmäßig ist der Wert 80 eingestellt.
- RTSP Port: Ein Port, der das Echtzeit-Streaming steuert. Der Initialwert ist 554.

Bei Verwendung eines Breitband-Routers

- IP Address : Geben Sie eine Adresse ein, die sich im IP-Bereich des Breitband-Routers befindet.
bsp) 192.168.1.2~254, 192.168.0.2~254, 192.168.XXX.2~254
- Subnet Mask : Die **<Subnet Mask>** des Breitband-Routers ist ebenfalls die **<Subnet Mask>** der Kamera.
- Gateway : Die **<Local IP Address>** des Breitband-Routers ist das **<Gateway>** der Kamera.

- Die Netzwerkeinstellungen können sich je nach verbundenem Breitband-Router modell unterscheiden. Für mehr Informationen, lesen Sie im Benutzerhandbuch des Routers nach.
- Für weitere Informationen über die Portweiterleitung des Breitband Routers, bitte unter **"Portbereichweiterleitung Konfigurieren (Port Mapping)"** nachschlagen. (Seite 29)

Wenn mehrere Kameras mit dem Breitband-Router verbunden sind

Konfigurieren Sie die IP- und Port-Einstellungen für jede Kamera einzeln und in Übereinstimmung mit den anderen.

bsp)

	Kategorie	Kamera #1	Kamera #2
IP-Einstellungen	IP Address	192.168.1.100	192.168.1.101
	Subnet Mask	255.255.255.0	255.255.255.0
	Gateway	192.168.1.1	192.168.1.1
Port-Einstellungen	HTTP Port	8080	8081
	RTSP Port	554	555

- Wenn der Wert des **<HTTP port>** nicht 80 ist, müssen Sie die **<Port>**-Nummer in die Internetadresszeile eingeben, bevor Sie auf die Kamera zugreifen können.
bsp) `http://IP-Adresse: HTTP-Port`
`http://192.168.1.100:8080`

- Auf die Schaltfläche **[Anwenden]** klicken.
- Wenn die Erfolgsmeldung erscheint, auf **[OK]** klicken.

Konfigurieren der dynamischen IP

IP-Adresse vom DHCP-Server beziehen.

- Beispiel einer dynamischen IP-Umgebung
 - Wenn einem Breitband-Router, mit dem Kameras verbunden sind, eine IP-Adresse von einem DHCP-Server zugewiesen wird
 - Wenn die Kamera direkt mit einem xDSL- oder Kabelmodem mithilfe eines DHCP-Protokolls verbunden wird
 - Wenn die IP-Adressen von dem internen DHCP-Server über eine LAN-Verbindung zugewiesen werden

1. In der Liste auf die Kamera klicken, von der die IP-Einstellungen geändert werden sollen.
2. Auf der Hauptseite des Device Manager auf **<IP Assign (IP zuweisen)>** klicken.
3. **<IP-Adresse automatisch beziehen (DHCP)>** auswählen.
4. Auf die Schaltfläche **[Anwenden]** klicken.
5. Wenn die Erfolgsmeldung erscheint, auf **[OK]** klicken.

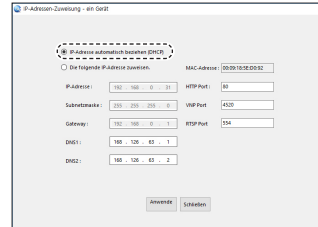

AUTOMATISCHE KONFIGURATION DER IP

1. In der Liste auf die Kamera klicken, von der die IP automatisch konfiguriert werden soll.
2. Auf der Hauptseite des Device Manager auf **<+ >** klicken.
 - Das Menü Equipment Setting erscheint.
3. Im Menü auf **<Auto IP Configure (Automatische IP-Konfiguration)>** klicken.
4. Auf die Schaltfläche **[Schließen]** klicken.

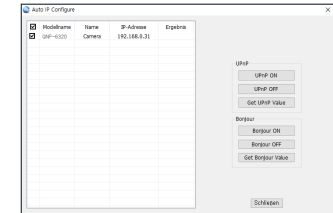

MANUELLES REGISTRIERUNG DER KAMERA

Wenn die Kamera mit der Suchfunktion nicht gefunden werden kann, kann die Kamera aus der Ferne registriert werden, indem die IP-Information manuell eingegeben werden, wenn die Kamera mit dem externen Netzwerk verbunden ist.

1. Auf **<Geräte hinzufügen>** – **<Gerät manuell hinzufügen>** auf der Hauptseite des Device Manager klicken.
2. Den Bereich der IP-Adresse, den Sie suchen, eingeben.
3. Den **<Modellname>** der Kamera, die Sie registrieren wollen, auswählen und HTTP Port, ID und Passwort eingeben.
4. Auf die Schaltfläche **[Registrieren]** klicken.
5. Prüfen, ob die Kamera registriert ist.
 - Die MAC-Adresse auf dem Aufkleber an der Kamera prüfen.

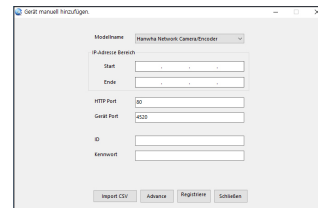

PORTBEREICHWEITERLEITUNG KONFIGURIEREN (PORT MAPPING)

Wenn Sie einen Breitband-Router mit verbundener Kamera installiert haben, müssen Sie die Weiterleitung des Portbereichs für den Breitband-Router einstellen, damit auch ein entfernter Computer auf die verbundene Kamera zugreifen kann.

Manuelle Portbereichweiterleitung

1. Wählen Sie aus dem Einstellungsmenü des Breitband-Routers **<Applications & Gaming>** - **<Port Range Forward>**. Für die Einstellung der Portbereichweiterleitung eines Breitband-Routers von einem anderen Anbieter lesen Sie die Bedienungsanleitung dieses Breitband-Routers.
2. Wählen Sie **<TCP>** und **<UDP Port>** für jede Kamera, die mit dem Breitband-Router verbunden ist. Jede Portnummer, die beim IP-Router eingestellt wird, sollte entsprechend der bei den **<Setup>** - **<Basic>** - **<IP & Port>** im Kamera-Web-Viewer festgelegten Portnummer übereinstimmen.
3. Wenn Sie fertig sind, klicken Sie auf **[Save Settings]**. Ihre Einstellungen werden gespeichert.

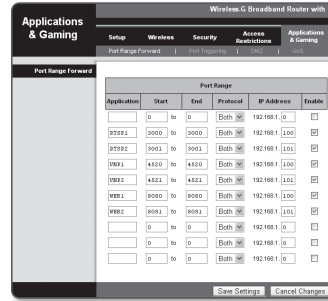

- Die Einstellung des Port-Forwarding wird am Beispiel der Einstellung eines CISCO IP-Routers gezeigt.
- Die Netzwerkeinstellungen können sich je nach Breitband-Routermodell unterscheiden. Für mehr Informationen, lesen Sie im Benutzerhandbuch des Routers nach.

Einstellen des Portweiterleitungsbereichs für mehrere Netzwerkkameras

- Sie können auf dem Breitband-Router-Gerät durch seine Webseite Konfiguration Portweiterleitung-Richtlinien setzen.
- Ein Benutzer kann jeden Port durch Verwendung des Kamera-Einstellungsbildschirms ändern.

Wenn Kamera 1 und Kamera 2 an einen Router angeschlossen sind :

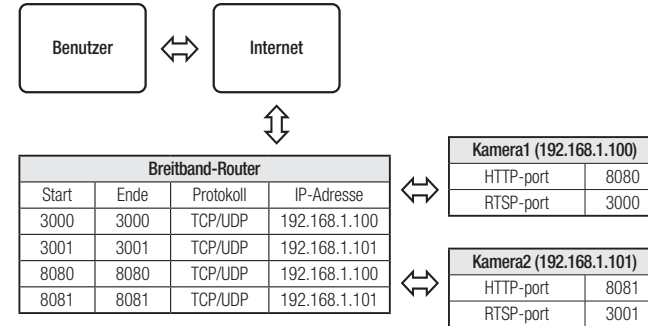

- Die Port-Weiterleitung lässt sich ohne zusätzliche Router-Einstellung vornehmen, wenn der Router die UPnP (Universal Plug and Play) Funktion unterstützt. Nach dem Anschließen der Netzwerkkamera das Kontrollkästchen aus dem Menü **<Schnelle Verbindung>** in **<Wisenet-DDNS>** unter **"Einstellungen -> Netzwerk -> DDNS"** anticken.

VON EINEM GEMEINSAMEN LOKALEN PC EINE VERBINDUNG ZU DER KAMERA HERSTELLEN

1. Device Manager ausführen.
Es wird nach verbundenen Kameras gesucht und eine entsprechende Liste angezeigt.
2. Doppelklicken Sie auf eine Kamera, um auf sie zuzugreifen.
Der Internetbrowser wird gestartet und stellt eine Verbindung zu der Kamera her.



- Sie können ebenfalls auf die Kamera zugreifen, indem Sie die IP-Adresse der gefundenen Kamera in der Adresszeile des Internetbrowsers eingeben.

VON EINEM ENTFERNTEN PC EINE VERBINDUNG ZU DER KAMERA ÜBER DAS INTERNET HERSTELLEN

Auf einem entfernten Computer, der sich nicht im Netzwerk-Cluster des Breitband-Routers befindet, können Anwender auf Kameras im Netzwerk des Breitband-Routers durch die Verwendung der DDNS-URL der Kamera zugreifen.

1. Bevor Sie auf eine Kamera im Breitband-Routernetzwerk zugreifen können, sollten Sie die Portbereichweiterleitung für den Breitband-Router eingestellt haben.
2. Starten Sie den Internetbrowser auf dem entfernten Computer und geben Sie die DDNS-URL der Kamera oder die IP-Adresse des Breitband-Routers in die Adresszeile ein.
bsp) <http://ddns.hanwha-security.com/ID>



- Zur Verwendung von Wisenet DDNS auf der Wisenet DDNS Homepage anmelden (<http://ddns.hanwha-security.com>) und das Produkt unter **[Mein DDNS]>[Produkt registrieren]** registrieren.

VERBINDUNG MIT DER KAMERA

Sie würden, normalerweise

1. Starten Sie den Internetbrowser.
2. Die IP-Adresse der Kamera in die Adresszeile eingeben.
 bsp) • IP Adresse (IPv4) : 192.168.1.100 →
 http://192.168.1.100
 - Der Anmeldedialog sollte erscheinen.
 - IP Adresse (IPv6) : 2001:230:abcd:ffff:0000:0000:ffff:1111
 → http://[2001:230:abcd:ffff:0000:0000:ffff:1111] - Der Anmeldedialog sollte erscheinen.

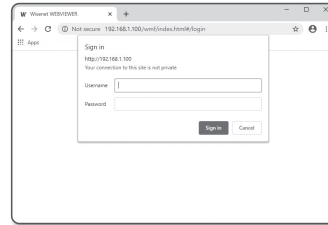

Falls die Nummer des HTTP-Ports nicht 80 ist

1. Starten Sie den Internetbrowser.
- Geben Sie in die Adressleiste des Browsers die IP-Adresse und die HTTP-Portnummer ein.
 bsp) IP Adresse: 192.168.1.100:HTTP-Portnummer(8080)
 → http://192.168.1.100:8080 - Der Anmeldedialog sollte erscheinen.

URL Benutzen

1. Starten Sie den Internetbrowser.
2. Geben Sie in die Adressleiste des Browsers die DDNS-URL-Adresse der Kamera ein.
 bsp) URL-Adresse: http://ddns.hanwha-security.com/ID
 - Der Anmeldedialog sollte erscheinen.



Die Netzwerkverbindung ist in der nur LAN-Umgebung deaktiviert.

Verbindung über UPnP

1. Das Kunden- oder Betriebssystem zur Unterstützung des UPnP-Protokolls ausführen.
2. Für die Suche den Kameranamen anklicken.
 Den Kameranamen, der aus dem Netzwerkmenü gesucht wurde, im Windows Betriebssystem anklicken.
 - Das Fenster Anmelden wird angezeigt.

Verbindung über Bonjour

1. Das Kunden- oder Betriebssystem zur Unterstützung des Bonjour- Protokolls ausführen.
2. Für die Suche den Kameranamen anklicken.
 Beim Mac-Betriebssystem den Kameranamen anklicken, der von der Bonjour Registerkarte von Safari gesucht wurde.
 - Das Fenster Anmelden wird angezeigt.

So überprüfen Sie die DDNS-Adresse

Falls die Kamera direkt an ein DHCP-basiertes Kabelmodem oder DSL-Modem angeschlossen wird, ändert sich die IP-Adresse bei jedem Versuch, eine Verbindung mit dem ISP (der Firma, die Sie abonniert haben) herzustellen.

In diesem Fall werden Sie nicht über die durch DDNS geänderte IP-Adresse informiert.

Sobald Sie ein auf dynamischer IP basierendes Gerät beim DDNS-Server registrieren, können Sie die geänderte IP-Adresse einfach überprüfen, wenn Sie versuchen auf das Gerät zuzugreifen.

Um das Gerät auf dem <DDNS> Server zu registrieren, besuchen Sie bitte <http://ddns.hanwha-security.com>, registrieren Sie zuerst Ihr Gerät stellen Sie anschließend im Net Viewer unter <Netzwerk> - <DDNS> auf <Wisenet DDNS> und geben Sie ebenfalls die <Produkt-ID> ein, die Sie bei der DDNS-Registrierung verwendet haben.

PASSWORTEINSTELLUNG

Beim ersten Zugriff auf das Produkt, müssen Sie das Anmelde-Passwort registrieren.



- Für ein neues Passwort mit 8 bis 9 Ziffern müssen Sie mindestens drei der Folgenden verwenden: Groß-/Kleinbuchstaben, Zahlen und Sonderzeichen. Für ein Passwort mit 10 bis 15 Ziffern müssen Sie mindestens zwei dieser Zeichentypen verwenden.
 - Zulässige Sonderzeichen sind: ~!@#\$%^&*()-+=|{}[]_?/
- Zur erhöhten Sicherheit wird empfohlen, nicht die gleichen Zeichen oder aufeinanderfolgende Eingaben der Tastatur zu wiederholen.
- Falls Sie Ihr Passwort vergessen haben, können Sie die Schaltfläche **[RESET]** drücken und das Produkt initialisieren. Verwenden Sie ein Memo-Pad oder merken Sie sich Ihr Passwort.

ANMELDEN

Immer, wenn Sie auf die Kamera zugreifen, wird das Anmeldefenster angezeigt. Geben Sie den Benutzernamen und das Passwort ein, um auf die Kamera zuzugreifen.

- Geben Sie „**admin**“ in das **<User name>** Eingabefeld ein. Die Administrator ID, „**admin**“, kann nicht verändert werden.
- Geben Sie das Passwort in dem Eingabefeld **<Password>** ein.
- Klicken Sie auf **[Sign in]**. Wenn Sie sich erfolgreich angemeldet haben, werden Sie den Live Viewer Bildschirm sehen.



- Achten Sie beim Zugriff auf den Kamera-Webviewer besonders auf die Sicherheit, indem Sie nachprüfen ob die Bilddaten verschlüsselt sind.



- Die beste Bildqualität wird erreicht, wenn die Bildschirmgröße auf 100% eingestellt ist. Reduzierung des Bildseitenverhältnis kann das Bild an den Rändern abschneiden.

EINRICHTUNG VON CAMERA WEB VIEWER

- Klicken Sie auf das **[Einrichten (⚙️)]**-Symbol.
- Das Fenster für die Einstellungen erscheint.
- Sie können Einstellungen für die grundlegenden Informationen der Kamera, das Video, das Audio, das Netzwerk, das Ereignis, die Analyse sowie für das Kamerasystem über das Netzwerk konfigurieren.
- Klicken Sie auf **<Hilfe (📄)>** um detaillierte Beschreibungen jeder Funktion betrachten zu können.

FEHLERSUCHE

PROBLEM	LÖSUNG
Wenn Sie unter Safari per HTML auf den Plug-in-freien Webviewer zugreifen, wird kein Video angezeigt.	<ul style="list-style-type: none"> Bei dem ersten Zugriff auf HTTPS klicken Sie im Pop-up-Fenster zu Authentifizierung auf "Authentifizierungszertifikat anzeigen" und wählen Sie das Feld "Beim Verbinden zur IP des designierten Webviewers immer vertrauen" aus. Wenn im Webviewer weiterhin kein Video angezeigt wird, nachdem Sie im Nachrichtenfenster unten "Weiter" ausgewählt haben, klicken Sie auf die Befehlstaste + Q, um den Safari-Browser zu verlassen. Rufen Sie ihn dann erneut auf und folgen Sie den oben angegebenen Schritten.
Ich kann von einem Webbrowser nicht auf die Kamera zugreifen.	<ul style="list-style-type: none"> Überprüfen Sie, ob die Netzwerkeinstellungen der Kamera entsprechend sind. Kontrollieren Sie, ob alle Netzwerkkabel korrekt angeschlossen wurden. Prüfen Sie bei einer Verbindung über DHCP, ob die Kamera dynamische IP-Adressen problemlos erhalten kann. Prüfen Sie, wenn die Kamera mit einem Breitband-Router verbunden ist, ob die Portweiterleitung korrekt konfiguriert ist.
Der Viewer wurde während der Überwachung getrennt.	<ul style="list-style-type: none"> Verbundene Viewer werden nach etwaigen Änderungen an der Kamera oder den Netzwerkfigurationen getrennt. Prüfen Sie alle Netzwerkverbindungen.
Die mit dem Netzwerk verbundene Kamera wird im Programm Device Manager nicht erkannt.	<ul style="list-style-type: none"> Schalten Sie die Firewall-Einstellungen an Ihrem PC aus und suchen Sie dann die Kamera erneut.
Die Bilder überlappen.	<ul style="list-style-type: none"> Prüfen Sie, ob zwei oder mehr Kameras auf einer einzigen Multicast-Adresse anstelle verschiedener Adressen festgelegt sind. Wenn eine einzige Adresse für mehrere Kameras verwendet wird, können die Bilder überlappen.
Es wird kein Bild eingeblendet.	<ul style="list-style-type: none"> Wenn die Übertragungsmethode auf Multicast festgelegt ist, müssen Sie überprüfen, ob ein Router vorhanden ist der Multicast im LAN, an das die Kamera verbunden ist, unterstützt.

PROBLEM	LÖSUNG
Stimme wird nicht aufgezeichnet, obwohl die Audio-Eingabeeinstellungen konfiguriert wurden.	<ul style="list-style-type: none"> Sie müssen das <Audio-Eingang>-Kontrollkästchen im <Basis> - <Video Profil> aktivieren.
<Bewegungserkennung> des <Analyse> ist auf <Aktivieren> eingestellt, doch haben mich keine E-Mails mit Benachrichtigungen erreicht, selbst wenn ein Analyse-Ereignis eingetreten ist.	<ul style="list-style-type: none"> Überprüfen Sie die Einstellungen in der folgenden Reihenfolge: <ol style="list-style-type: none"> Prüfen Sie die Einstellungen unter <Datum & Uhrzeit>. Die <Bewegungserkennung> muss auf <Aktivieren> gestellt sein. Prüfen Sie, ob die Option <E-mail> im <Ereigniseinrichtung> Menü markiert ist.
Am Port für den Signalausgang wird kein Signal erkannt, selbst wenn ein Ereignis der intelligenten Videoanalyse aufgetreten ist.	<ul style="list-style-type: none"> Prüfen Sie die Einstellungen des Ports für den Signalausgang.
Auf die Micro SD Karte kann nicht aufgenommen werden.	<ul style="list-style-type: none"> Prüfen, ob die Micro SD-Karte defekt ist. Wenn die Micro SD-Karte ausgetauscht wird, muss dies bei ausgeschaltetem Gerät erfolgen.
Die Micro SD-Karte ist eingelegt, aber die Kamera funktioniert nicht richtig.	<ul style="list-style-type: none"> Überprüfen Sie, ob die Micro SD-Karte richtig herum eingelegt wurde. Für diese Kamera kann nicht garantiert werden, dass eine Micro SD-Karte, die mit einem anderen Gerät formatiert wurde, reibungslos funktioniert Formatieren Sie die Micro SD-Karte erneut über das Menü <Setup> → <Ereignis> → <Speicherkapazität>.
Kann nicht in NAS aufnehmen.	<ul style="list-style-type: none"> Bestätigen Sie, dass die in NAS registrierten Informationen richtig sind.
Meldet, dass die NAS-Einstellung fehlgeschlagen ist.	<ul style="list-style-type: none"> Bestätigen Sie, dass die IP-Adresse des NAS gültig ist. Bestätigen Sie, dass die ID/dass Passwort des NAS gültig ist. Bestätigen Sie, dass Sie auf den als Basisordner bezeichneten Ordner mit der NAS-ID zugreifen können. Bestätigen Sie, dass die NAS SMB/CIFS-Punkte nicht angekreuzt sind. Bestätigen Sie, dass die NAS IP-Adresse und die Kamera-IP-Adresse dasselbe Format haben. Ex) Der Erstwert des NAS & der Kamerasubnetzmaske ist 255.255.255.0. Ist die IP-Adresse 192.168.20.32, sollte sich die NAS IP-Adresse im Bereich von 192.168.20.1~192.168.20.255. befinden Prüfen Sie, ob Sie als ein anderer Benutzer ohne Formatierung des gespeicherten oder benutzten Basisordners zugreifen wollten. Bestätigen Sie, dass Sie empfohlene NAS-Ausrüstung benutzen.



Hanwha Techwin hat sich dem Schutz der Umwelt verpflichtet und wendet in allen Phasen des Produktherstellungsprozesses umweltfreundliche Verfahren an, um seinen Kunden umweltgerechtere Produkte zu liefern.
Das Eco-Gütesiegel ist ein Zeichen für die Absicht von Hanwha Techwin, Produkte zu liefern, und zeigt an, dass die Produkte die RoHS-Richtlinie der EU erfüllen.



Korrekte Entsorgung von Altgeräten (Elektroschrott)

(In den Ländern der Europäischen Union und anderen europäischen Ländern mit einem separaten Sammelsystem)
Die Kennzeichnung auf dem Produkt, Zubehörteilen bzw. auf der dazugehörigen Dokumentation gibt an, dass das Produkt und Zubehörteile (z. B. Ladegerät, Kopfhörer, USB-Kabel) nach ihrer Lebensdauer nicht zusammen mit dem normalen Haushaltsmüll entsorgt werden dürfen. Entsorgen Sie dieses Gerät und Zubehörteile bitte getrennt von anderen Abfällen, um der Umwelt bzw. der menschlichen Gesundheit nicht durch unkontrollierte Müllbeseitigung zu schaden. Helfen Sie mit, das Altgerät und Zubehörteile fachgerecht zu entsorgen, um die nachhaltige Wiederverwertung von stofflichen Ressourcen zu fördern.

Private Nutzer wenden sich an den Händler, bei dem das Produkt gekauft wurde, oder kontaktieren die zuständigen Behörden, um in Erfahrung zu bringen, wo Sie das Altgerät bzw. Zubehörteile für eine umweltfreundliche Entsorgung abgeben können.

Gewerbliche Nutzer wenden sich an ihren Lieferanten und gehen nach den Bedingungen des Verkaufsvertrags vor. Dieses Produkt und elektronische Zubehörteile dürfen nicht zusammen mit anderem Gewerbemüll entsorgt werden.



Korrekte Entsorgung der Batterien dieses Produkts

(In den Ländern der Europäischen Union und anderen europäischen Ländern mit einem separaten Altbatterie-Rücknahmesystem)

Die Kennzeichnung auf der Batterie bzw. auf der dazugehörigen Dokumentation oder Verpackung gibt an, dass die Batterie zu diesem Produkt nach seiner Lebensdauer nicht zusammen mit dem normalen Haushaltsmüll entsorgt werden darf. Wenn die Batterie mit den chemischen Symbolen Hg, Cd oder Pb gekennzeichnet ist, liegt der Quecksilber-, Cadmium- oder Blei-Gehalt der Batterie über den in der EG-Richtlinie 2006/66 festgelegten Referenzwerten. Wenn Batterien nicht ordnungsgemäß entsorgt werden, können sie der menschlichen Gesundheit bzw. der Umwelt schaden.

Bitte helfen Sie, die natürlichen Ressourcen zu schützen und die nachhaltige Wiederverwertung von stofflichen Ressourcen zu fördern, indem Sie die Batterien von anderen Abfällen getrennt über Ihr örtliches kostenloses Altbatterie-Rücknahmesystem entsorgen.

