

# Intertronic

MCD-24 (Art. 996853)



**CD-Player mit DAB+ / UKW-Radio**

Bedienungsanleitung

D

**Lecteur CD avec radio DAB+ / FM**

Mode d'emploi

F

**Lettore CD con radio DAB+/FM**

Istruzioni per l'uso

I



# CD-Player mit DAB+ /UKW-Radio

## Bedienungsanleitung

### Sicherheitsvorkehrungen und wichtige Hinweise



**VORSICHT:** Um Feuer und elektrische Schläge zu vermeiden, niemals das Gehäuse öffnen. Es befinden sich keine vom Benutzer zu wartenden Teile im Innern des Geräts. Überlassen Sie alle Reparaturarbeiten dem qualifizierten Fachpersonal.



Dieses Symbol warnt den Benutzer vor einer gefährlichen Spannung im Innern des Geräts (Risiko eines elektrischen Schlags!).



Dieses Symbol weist darauf hin, dass die Gebrauchsanleitung wichtige Hinweise zur Wartung und Bedienung des Geräts enthält.

**VORSICHT:** Um Feuer und elektrische Schläge zu vermeiden, setzen Sie das Gerät weder Regen noch Feuchtigkeit aus.

**VORSICHT:** Unsichtbare Laserstrahlung tritt aus, wenn der Deckel des CD-Fachs geöffnet wird und die Sicherheitsverriegelung überbrückt ist (nicht dem Strahl aussetzen).

Bitte lesen Sie die Gebrauchsanleitung vor Inbetriebnahme des Geräts genau durch. Bewahren Sie die Anleitung für späteres Nachschlagen an einem sicheren Ort in der Nähe des Geräts auf. Wenn Sie das Gerät an eine andere Person weitergeben, denken Sie daran, auch die Gebrauchsanleitung beizulegen.

- Wird dieses Produkt zweckentfremdet, falsch bedient oder nicht fachgerecht repariert, kann keine Haftung für eventuelle Schäden übernommen werden.
- Elektrogeräte sind kein Kinderspielzeug. Kinder sind sich der Gefahren nicht bewusst, die beim Umgang mit solchen Geräten entstehen können. Stellen Sie das Gerät ausser Reichweite von Kindern auf.
- Vergewissern Sie sich vor dem Anschliessen des Netzkabels an der Steckdose, dass die angezeigte Nennspannung mit der hausinternen übereinstimmt.
- Halten Sie das Netzkabel beim Ein- und Ausstecken immer am Stecker fest (nicht am Kabel ziehen).
- Verlegen Sie das Netzkabel so, dass es nirgends eingeklemmt und nicht durch scharfe Gegenstände beschädigt wird.
- Schliessen Sie das Netzkabel an eine leicht zugängliche Steckdose an, damit Sie im Notfall sofort den Stecker ziehen können.
- Fassen Sie das Gerät und das Netzkabel nicht mit nassen Händen an.
- Achten Sie beim Aufstellen des Geräts immer darauf, dass seine Luftzirkulation durch nichts behindert wird.



- Stellen Sie das Gerät nicht in die Nähe der Heizkörper und anderer Wärmequellen.
- Stellen Sie das Gerät nicht in die Nähe von offenen Flammen (z.B. in die Nähe von Kerzen).
- Verwenden Sie das Gerät nicht an extrem heißen, kalten oder staubigen Orten.
- Stellen Sie das Gerät nicht an einem Ort auf, wo es mit Spritzwasser in Kontakt kommt (z.B. im Badezimmer).
- Stellen Sie keine mit Wasser gefüllten Gefäße (z.B. Blumenvasen) auf oder neben das Gerät.
- Stellen Sie das Gerät immer auf einer ebenen, stabilen Unterlage auf.
- Vermeiden Sie, das Gerät fallen zu lassen und harten Schlägen auszusetzen.
- Angesichts der Vielfalt an Oberflächenmaterialien von Möbeln ist nicht ausgeschlossen, dass diese durch Kontakt mit dem Gerät unliebsame Spuren erhalten. Der Hersteller kann nicht für Schäden und Rückstände an Möbeln u. ä. haftbar gemacht werden.

# Teilebezeichnung

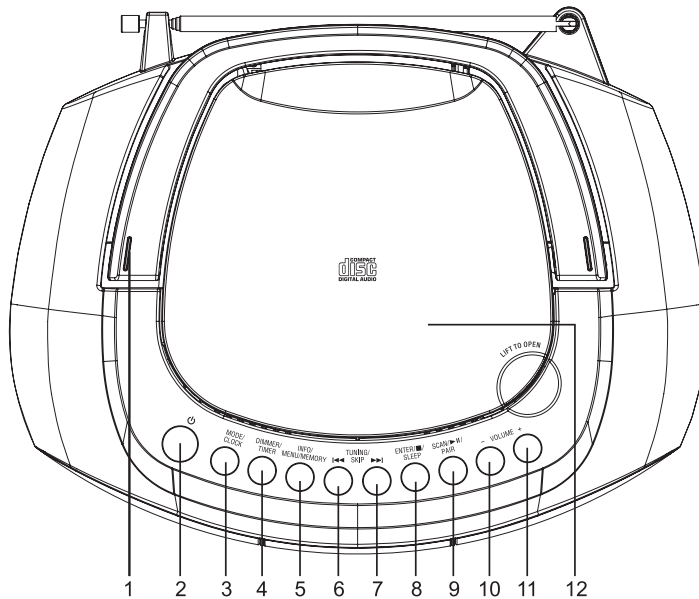

## Oberseite

- 1 Ausklappbarer Traggriff
- 2 Einschaltung / Standby
- 3 Taste MODE / CLOCK
- 4 Taste DIMMER / TIMER
- 5 Taste INFO / MENU / MEMORY
- 6 Taste TUNING / SKIP ◀◀
- 7 Taste TUNING / SKIP ▶▶
- 8 Taste ENTER / ■ / SLEEP
- 9 Taste SCAN / ▶|| / PAIR
- 10 Taste VOLUME -
- 11 Taste VOLUME +
- 12 CD-Fach

D

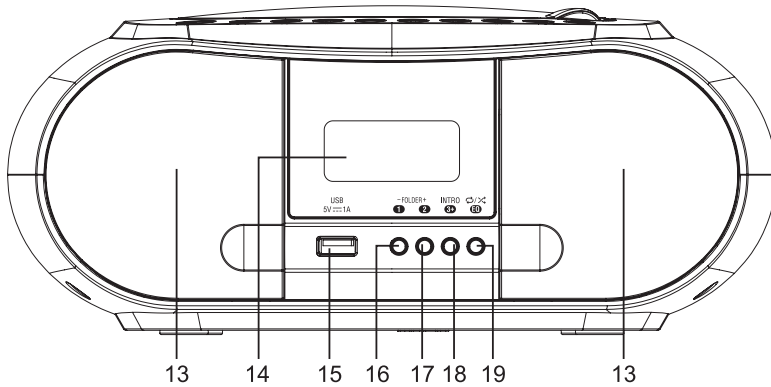

### Vorderseite

- 13 Lautsprecher
- 14 LCD-Display
- 15 USB-Anschluss
- 16 Taste FOLDER-/1
- 17 Taste FOLDER+/2
- 18 Taste INTRO/3+
- 19 Taste REPEAT/RANDOM/EQ

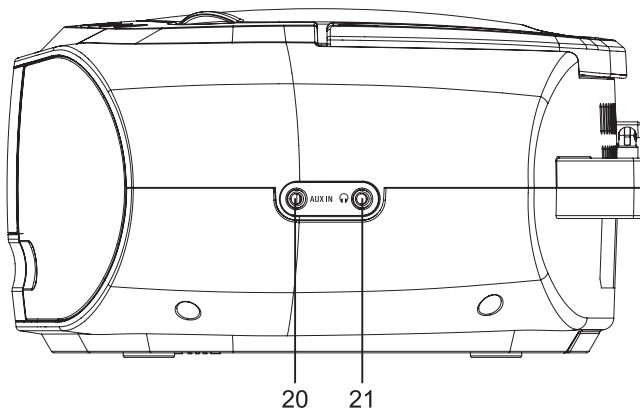

### Rechte Seite

- 20 AUX-Eingang
- 21 Kopfhöreranschluss

D

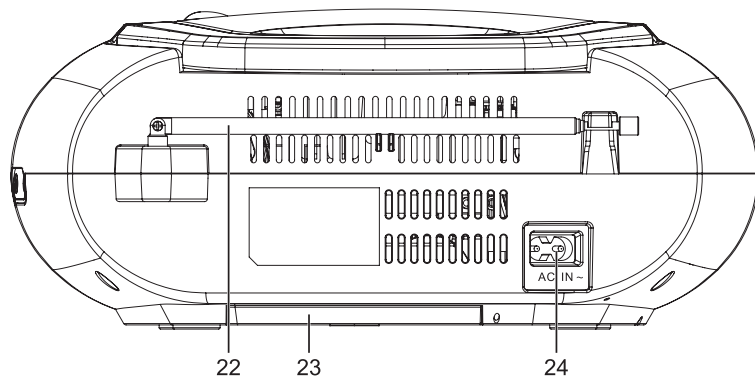

### Rückseite

- 22 Teleskopantenne
- 23 Batteriefach
- 24 Netzkabelanschluss

## Das Gerät auspacken

Nehmen Sie das Gerät vorsichtig aus der Verpackung und vergewissern Sie sich, dass alle Bestandteile in einwandfreiem Zustand sind. Bringen Sie das Verpackungsmaterial ausser Reichweite von Kindern.

Die folgenden Elemente sind im Lieferumfang enthalten:

ITR MCD-24	Netzkabel	Bedienungsanleitung

D

# Stromversorgung

## Netzbetrieb

1. Schliessen Sie den flachen Stecker des Netzkabels an die mit «AC IN ~» bezeichnete Buchse auf der Rückseite des Geräts.
2. Schliessen Sie den Netzstecker an die Steckdose.

## Batteriebetrieb

1. Das Gerät kann auch durch sechs Batterien des Typs C/LR14/Baby (nicht mitgeliefert) betrieben werden.
2. Öffnen Sie das Batteriefach auf der Unterseite des Geräts und legen Sie die Batterien ins Fach ein.
3. Setzen Sie den Deckel an seinen Platz zurück.
4. Achtung: Das Gerät schaltet sich aus, wenn sich die Batterien vollständig entladen haben.



- Verwenden Sie nur Batterien desselben Typs. Wir empfehlen die Verwendung von aufladbaren oder Alkaline-Batterien.
- Wechseln Sie immer alle Batterien gleichzeitig aus. Mischen Sie keine neuen mit verbrauchten Batterien.
- Legen Sie die Batterien mit der richtigen Polarität ins Fach ein.
- Verbrauchte Batterien müssen sofort aus dem Batteriefach entfernt werden.
- Aufladbare Batterien müssen vor dem Aufladen entfernt und mit einem externen Ladegerät geladen werden.
- Nicht aufladbare Batterien dürfen nicht geladen werden.
- Bei längerem Nichtgebrauch sollten die Batterien ebenfalls entfernt werden, um Schäden durch auslaufende Säure zu vermeiden.
- Die Batterien dürfen nicht in Kinderhände gelangen.
- Die Batterien dürfen nicht auseinandergenommen, kurzgeschlossen und im Feuer entsorgt werden.
- Verbrauchte Batterien und Akkus sind Sondermüll und dürfen nicht in den Kehricht geworfen werden. Bringen Sie sie zur Verkaufs- oder einer anderen Sammelstelle zurück, wo sie der fachgerechten und umweltfreundlichen Entsorgung und Wiederaufbereitung zugeführt werden.

## D

# Grundsätzliche Funktionen

## Ein-/Ausschaltung

Wenn Sie das Gerät zum ersten Mal an die Steckdose schliessen, erscheint die Anzeige «00:00 Scan Time» im Display und die Uhr wird mit der aktuellen Lokalzeit synchronisiert, sofern an Ihrem Wohnort DAB-Signale empfangen werden. Nach ungefähr einer Minute befindet sich das Gerät im Standby-Modus.

1. Schalten Sie das Gerät mit der Taste  ein.
2. Drücken Sie wieder die Taste , um das Gerät in den Standby-Modus zu schalten.
3. Ziehen Sie den Netzstecker, um das Gerät ganz auszuschalten.



Bei Batteriebetrieb:

1. Halten Sie die Taste  zum Einschalten des Geräts länger gedrückt.
2. Drücken Sie die Taste erneut, um das Gerät in den Standby-Modus zu schalten. Das Display wird dunkel; Uhrzeit und Festsender bleiben jedoch gespeichert.

### Einstellung der Betriebsart

Drücken Sie mehrmals hintereinander die Taste MODE/CLOCK, um die gewünschte Betriebsart zu wählen: DAB, FM, CD, BLUETOOTH oder AUDIO IN.

### Lautstärkeregelung

Drücken Sie die Tasten VOLUME +/-, um das Lautstärkeniveau zu erhöhen oder zu verringern.

### Kopfhöreranschluss

Sie können einen Kopfhörer mit 3.5-mm-Stecker an die Buchse  auf der rechten Seite des Geräts anschließen.

Hinweis:

Beachten Sie, dass das Anhören von Musik bei überhöhter Lautstärke langfristig zu Hörschäden führen kann. Stellen Sie deshalb die Lautstärke immer zuerst auf Minimum ein, und regeln Sie sie schrittweise auf ein für die Ohren angenehmes Niveau.







## Geräteeinstellungen

### Uhreinstellung

Automatische Einstellung:

Die Uhr wird automatisch mit den DAB-Zeitsignalen synchronisiert. Das Gerät muss dazu kurze Zeit auf einen DAB-Sender eingestellt sein.

Manuelle Einstellung:





1. Drücken Sie im Standby-Modus die Taste MODE/CLOCK, um ins Zeiteinstellmenü zu gelangen. Die Anzeige «24 H» blinkt.
2. Wählen Sie mit den Tasten TUNING/SKIP  und  das 12- oder 24stündige Zeitanzeigeformat und drücken Sie zur Bestätigung die Taste MODE/CLOCK. Die Stundenziffer blinkt.
3. Stellen Sie mit den Tasten TUNING/SKIP  und  die Stundenzahl ein und drücken Sie die Taste MODE/CLOCK (die Minutenziffer blinkt).
4. Stellen Sie mit den Tasten TUNING/SKIP  und  die Minutenzahl ein und drücken Sie die Taste MODE/CLOCK. Die Einstellung ist damit beendet.

Hinweis:

Wenn Sie keine DAB-Signale empfangen, kann die Uhrzeit auf die oben beschriebene Weise von Hand eingestellt werden. Wenn das DAB-Signal zu einem späteren Zeitpunkt empfangen wird, wird die Uhr automatisch mit dem Signal synchronisiert.



## Klangregelung (Equalizer)

Halten Sie die Taste /EQ gedrückt, um ins Equalizer-Menü zu gelangen. Wählen Sie mit den Tasten TUNING / SKIP  und  die gewünschte Equalizer-Einstellung und drücken Sie zur Bestätigung die Taste ENTER /  / SLEEP. Sie haben die Wahl zwischen CLASSIC, ROCK, POP, JAZZ und FLAT.

## Displaybeleuchtung

Drücken Sie bei eingeschaltetem Gerät mehrmals die Taste DIMMER/TIMER, um die Helligkeit der Anzeige einzustellen. Die Helligkeit wechselt bei jedem Tastendruck wie folgt:

Hoch → Mittel → Niedrig → Aus.

Die eingestellte Helligkeitsstufe wird auch im Standby-Modus angewendet.

### Hinweis:

Beim Batteriebetrieb schaltet sich das Display aus, wenn Sie das Gerät in den Standby-Modus schalten. Beim Einschalten leuchtet die Anzeige zuerst mit maximaler Helligkeit; danach wird das Licht automatisch schwächer, wenn Sie 10 Sekunden lang keine Taste drücken. Sobald eine Taste gedrückt wird, wird die maximale Helligkeit wieder für 10 Sekunden hergestellt.

## Wiederherstellung der Werkseinstellungen

Sie können das Gerät wie folgt auf seinen ursprünglichen Zustand zurücksetzen:



Öffnen Sie im DAB-Modus das CD-Fach. Halten Sie dann die Taste FOLDER+ / 2 gedrückt, bis die Anzeige «FACTORY RESET» im Display erscheint. Das Gerät wird dadurch auf seinen Werkszustand zurückgesetzt.

Das Gerät befindet sich anschliessend wieder im Standby-Modus und die Uhr wird mit dem DAB-Zeitsignal synchronisiert.



### Hinweis:

Bei der Neueinstellung werden alle Festsender und die DAB-Senderliste gelöscht.

## Anzeige der Software-Version

Halten Sie im DAB- oder FM-Modus die Taste INFO / MENU / MEMORY gedrückt, um ins Menü zu gelangen. Wählen Sie mit den Tasten TUNING / SKIP  und  «SW Version» und drücken Sie zur Bestätigung die Taste ENTER /  / SLEEP. Drücken Sie die Taste INFO / MENU / MEMORY, um die Anzeige zu schliessen.

## DAB-Radio

Wenn Sie das Gerät zum ersten Mal einschalten, stellt es sich automatisch auf den DAB-Modus ein und die Suche nach DAB-Sendern startet automatisch. Während der Suche erscheint die Anzeige «Scanning...» im Display, zusammen mit einer Skala, die den Fortschritt der Suche anzeigt und der Anzahl der gefundenen Sender. Nach beendeter Suche stellt sich das Radio auf den ersten Sender in der Liste (in alphanumerischer Reihenfolge) ein. Drücken Sie die Tasten TUNING / SKIP  und , um die Senderliste zu durchsuchen.

## Vollständige Suche (Full Scan)

Bei der vollständigen Suche wird das gesamte DAB-Band III durchsucht. Nach beendeter Suche stellt sich das Radio auf den ersten Sender in der Liste (in alphanumerischer Reihenfolge) ein.

1. Um die Suche zu aktivieren, drücken Sie die Taste SCAN/▶||/PAIR. Die Anzeige «Scanning ...» erscheint im Display.
2. Die gefundenen Sender werden automatisch gespeichert. Drücken Sie die Tasten TUNING/SKIP ▶|| und ◀◀, um die Senderliste zu durchsuchen. Drücken Sie zur Einstellung eines Senders die Taste ENTER/■/SLEEP.
3. Sie können die Funktion auch im Menü auswählen. Halten Sie die Taste INFO/MENU/MEMORY gedrückt und wählen Sie mit den Tasten TUNING/SKIP ▶|| und ◀◀ die Zeile «Full Scan». Drücken Sie zur Bestätigung die Taste ENTER/■/SLEEP. Der Suchlauf startet und die Anzeige «Scanning ...» erscheint im Display.

## Manuelle Suche (Manual Tune)

Mit der manuellen Suche können Sie gezielt einen bestimmten DAB-Kanal durchsuchen und der Liste auf diese Weise Sender hinzufügen, die bei der automatischen Suche möglicherweise nicht gefunden wurden.

1. Halten Sie die Taste INFO/MENU/MEMORY gedrückt und wählen Sie mit dem Tasten TUNING/SKIP ▶|| und ◀◀ die Funktion «Manual Tune». Drücken Sie zur Bestätigung die Taste ENTER/■/SLEEP.
2. Wählen Sie mit den Tasten TUNING/SKIP ▶|| und ◀◀ den gewünschten Kanal von 5A bis 13F aus.
3. Drücken Sie zur Bestätigung die Taste ENTER/■/SLEEP.

## DRC (Dynamikkompression)

1. Halten Sie die Taste INFO/MENU/MEMORY gedrückt, um ins Menü zu gelangen.
2. Wählen Sie mit den Tasten TUNING/SKIP ▶|| und ◀◀ die Funktion «DRC» und drücken Sie zur Bestätigung die Taste ENTER/■/SLEEP.
3. Wählen Sie mit den Tasten TUNING/SKIP ▶|| und ◀◀ zwischen «High», «Low» und «Off».
4. Drücken Sie zur Bestätigung die Taste ENTER/■/SLEEP.

## Festsender-Programmierung

Sie können maximal 30 DAB-Sender für den direkten Zugriff speichern.

1. Stellen Sie zuerst den Sender ein, den Sie speichern möchten.
2. Um einen Sender unter der Nummer 1 oder 2 zu speichern, halten Sie die Taste FOLDER-/1 oder FOLDER+/2 länger als zwei Sekunden gedrückt. Die Anzeige «Preset# stored» erscheint im Display und der Sender ist unter der entsprechenden Nummer gespeichert.
3. Um einen Sender unter den Nummern 3–30 zu speichern, halten Sie die Taste INTRO/3+ gedrückt. Wählen Sie mit den Tasten TUNING/SKIP ▶|| und ◀◀ die gewünschte Nummer von 3 bis 30 aus und drücken Sie zur Bestätigung die Taste ENTER/■/SLEEP. Die Anzeige «Preset# stored» erscheint im Display und der Sender ist unter der ausgewählten Nummer gespeichert.
4. Wenn unter einer bereits belegten Nummer ein neuer Sender gespeichert wird, wird der bisherige Sender durch den neuen ersetzt.

## Einstellung von Festsendern

1. Um die Festsender mit der Nummer 1 und 2 anzuhören, drücken Sie einfach die Tasten FOLDER-/1 und FOLDER+/2.
2. Zur Einstellung der übrigen Festsender von 3 bis 30 drücken Sie einmal die Taste INTRO/3 +. Wählen Sie dann mit den Tasten TUNING/SKIP ►►I und I◄◄ die gewünschte Nummer aus und drücken Sie zur Bestätigung die Taste ENTER/■/SLEEP.
3. Die Anzeige «Empty» erscheint im Display, wenn unter der ausgewählten Nummer kein Sender gespeichert wurde.

## Inaktive Sender von der Liste entfernen (Prune)

1. Halten Sie die Taste INFO/MENU/MEMORY gedrückt, um ins Menü zu gelangen.
2. Wählen Sie mit den Tasten TUNING/SKIP ►►I und I◄◄ die Funktion «Prune» und drücken Sie zur Bestätigung die Taste ENTER/■/SLEEP.
3. Wählen Sie mit den Tasten TUNING/SKIP ►►I und I◄◄ «Yes» und drücken Sie dann die Taste ENTER/■/SLEEP, um die nicht mehr verfügbaren Sender zu löschen.

## Anzeigearten im DAB-Modus

Drücken Sie mehrmals die Taste INFO/MENU/MEMORY, um zwischen folgenden Anzeigearten zu wählen:

### Signalstärke

Die Signalstärke wird durch eine Reihe von Quadraten angezeigt. Je länger die Reihe der ausgefüllten Quadrate von links nach rechts, desto stärker ist das Signal.

### Programmtyp

z.B. «Pop Music»

### Multiplexname

Multiplexe sind Gruppen von Sendern, die zusammen auf der selben Frequenz übertragen werden. Es gibt sowohl lokale wie nationale Multiplexe.

### Kanalnummer und Frequenz

z.B. «11C 220.352 MHz»

### Signalfehler

Der Signalfehler wird durch eine Zahl angezeigt. Die Zahl «0» bezeichnet ein fehlerfreies Signal. Wenn eine hohe Zahl angezeigt wird, sollten Sie versuchen, die Antenne anders auszurichten oder das Radio an einem anderen Ort aufzustellen.

### Audio-Bitgeschwindigkeit

Anzeige der digitalen Bitgeschwindigkeit, mit der das Signal empfangen wird.

### Uhrzeit und Datum

Die Informationen zu Uhrzeit und Datum werden vom Sender übermittelt.

### DLS (Dynamic Label Segment)

Fliesstext mit Informationen zum eingestellten Programm.

# UKW-Radio

## Vom DAB- in den UKW-Modus umschalten

Drücken Sie mehrmals die Taste MODE/CLOCK, um die Betriebsart «FM» zu wählen. Das Display zeigt die Frequenz des Senders an oder den Namen (sofern RDS-Informationen empfangen werden).

## Automatische Sendersuche

Drücken Sie die Taste SCAN/▶▶/PAIR oder halten Sie die Tasten TUNING/SKIP ▶▶ und ◀◀ gedrückt, um die automatische Sendersuche zu starten. Der Suchlauf hält an, wenn ein Sender mit guter Empfangsqualität gefunden wurde.

Hinweis: Der Suchlauf hält möglicherweise nicht bei Sendern mit sehr schwachen Signalen.

## Manuelle Abstimmung

Drücken Sie mehrmals hintereinander die Tasten TUNING/SKIP ▶▶ und ◀◀, um den UKW-Bereich zur Feinabstimmung von Sendern in einzelnen Abstimmungsschritten von 0.05 MHz zu durchsuchen.

Hinweis: Wenn die Empfangsqualität eines Senders durch die Feinabstimmung nicht verbessert werden kann, richten Sie die Antenne anders aus oder stellen Sie das Radio an einem anderen Ort auf.

## Suchlauf-Einstellung (Scan Setting)

1. Halten Sie die Taste INFO/MENU/MEMORY gedrückt, um ins Menü zu gelangen. Wählen Sie mit den Tasten TUNING/SKIP ▶▶ und ◀◀ die Funktion «Scan Setting» und drücken Sie zur Bestätigung die Taste ENTER/■/SLEEP.
2. Wählen Sie mit den Tasten TUNING/SKIP ▶▶ und ◀◀ «Strong Stations Only» (nur starke Sender) oder «All Stations» (alle Sender), und drücken Sie zur Bestätigung die Taste ENTER/■/SLEEP.

## Audio-Einstellung (Audio Setting)

1. Halten Sie die Taste INFO/MENU/MEMORY gedrückt, um ins Menü zu gelangen. Wählen Sie mit den Tasten TUNING/SKIP ▶▶ und ◀◀ die Funktion «Audio Setting» und drücken Sie zur Bestätigung die Taste ENTER/■/SLEEP.
2. Wählen Sie mit den Tasten TUNING/SKIP ▶▶ und ◀◀ «Stereo Allowed» (Stereo möglich) oder «Forced Mono» (nur Mono), und drücken Sie zur Bestätigung die Taste ENTER/■/SLEEP.

## Festsender-Programmierung

Sie können maximal 30 UKW-Sender für den direkten Zugriff speichern.

1. Stellen Sie zuerst den Sender ein, den Sie speichern möchten.
2. Um einen Sender unter der Nummer 1 oder 2 zu speichern, halten Sie die Taste FOLDER-/1 oder FOLDER+/2 länger als zwei Sekunden gedrückt. Die Anzeige «Preset# stored» erscheint im Display und der Sender ist unter der entsprechenden Nummer gespeichert.



3. Um einen Sender unter den Nummern 3–30 zu speichern, halten Sie die Taste INTRO/3+ gedrückt. Wählen Sie mit den Tasten TUNING/SKIP ►► und ◄◄ die gewünschte Nummer von 3 bis 30 aus und drücken Sie zur Bestätigung die Taste ENTER/■/SLEEP. Die Anzeige «Preset# stored» erscheint im Display, nachdem der Sender unter der ausgewählten Nummer gespeichert wurde.
4. Wenn unter einer bereits belegten Nummer ein neuer Sender gespeichert wird, wird der bisherige Sender durch den neuen ersetzt.

### **Einstellung von Festsendern**

1. Um die Festsender mit der Nummer 1 und 2 anzuhören, drücken Sie einfach die Tasten FOLDER-/1 und FOLDER+/2.
2. Zur Einstellung der übrigen Festsender von 3 bis 30 drücken Sie einmal die Taste INTRO/3+. Wählen Sie dann mit den Tasten TUNING/SKIP ►► und ◄◄ die gewünschte Nummer aus und drücken Sie zur Bestätigung die Taste ENTER/■/SLEEP.
3. Die Anzeige «Empty» erscheint im Display, wenn unter der ausgewählten Nummer kein Sender gespeichert wurde.

### **Anzeigearten im UKW-Modus**

Drücken Sie mehrmals die Taste INFO/MENU/MEMORY, um zwischen folgenden Anzeigen zu wählen:

Radiotext

Fliesstext mit Informationen zum eingestellten Programm.

Programmtyp

z.B. «Pop Music»

Frequenz

z.B. «87.50 MHz»

Audio-Typ

Mono oder Stereo

Uhrzeit und Datum

Die Informationen zu Uhrzeit und Datum werden vom Sender übermittelt.

## **D CD-Player**

Wählen Sie durch mehrmaliges Drücken der Taste MODE/CLOCK die Betriebsart «CD».

### **Wiedergabe einer CD**

1. Fassen Sie den CD-Fach-Deckel an der mit «Lift to Open» bezeichneten Stelle und öffnen Sie das CD-Fach.
2. Legen Sie eine CD mit der beschrifteten Seite nach oben ins Fach ein und schliessen Sie den Deckel. Die Wiedergabe der CD startet automatisch.
3. Wenn keine CD eingelegt wurde oder die Disc vom Gerät nicht gelesen werden kann, erscheint die Anzeige «No CD» oder «Unknown CD» im Display.
4. Das Gerät liest herkömmliche CDs, CD-R/RWs und MP3-CDs.

5. Drücken Sie die Taste SCAN/▶||/PAIR, um die Wiedergabe zeitweilig zu unterbrechen und fortzusetzen.
6. Drücken Sie die Tasten TUNING/SKIP ▶▶ und ◀◀, um einzelne Titel vorwärts oder rückwärts zu überspringen. Halten Sie die Tasten länger gedrückt, um einzelne Titelstellen zu überspringen.
7. Wenn Sie eine MP3-CD eingelegt haben, drücken Sie die Tasten FOLDER +/-, um zum nächsten oder vorherigen Titelordner zu wechseln.
8. Drücken Sie die Taste ENTER/■/SLEEP, um die Wiedergabe zu beenden.

### Wiedergabewiederholung und Zufallswiedergabe

Drücken Sie während der Wiedergabe mehrmals die Taste ↻/⌘/EQ, um zwischen folgenden Wiedergabearten zu wählen:

1. Wiederholung eines einzelnen Titels (Anzeige «Rep\_One»).
2. Wiederholung eines Titelalbums (Anzeige «Rep\_Album» – nur bei MP3-CDs).
3. Wiederholung aller Titel (Anzeige «Rep\_All»).
4. Wiedergabe der Titel in zufälliger Reihenfolge (Anzeige «Random»).
5. Normale Wiedergabe, ohne Wiederholung und in der ursprünglichen Reihenfolge der Titel.

### Programmierte Wiedergabe von Titeln

Sie können 32 Titel einer herkömmlichen CD und 64 Titel einer MP3-CD in beliebiger Reihenfolge programmieren. Die Programmierung ist nur möglich, wenn sich der CD-Player im Stopmodus befindet.

1. Halten Sie die Taste INFO/MENU/MEMORY gedrückt, um den Programmiermodus zu aktivieren.
2. Herkömmliche CDs: Wählen Sie mit den Tasten TUNING/SKIP ▶▶ und ◀◀ den gewünschten Titel aus. Drücken Sie zur Bestätigung die Taste INFO/MENU/MEMORY.
3. MP3-CDs: Wählen Sie zuerst mit den Tasten FOLDER +/- den gewünschten Titelordner aus, und drücken Sie die Taste INFO/MENU/MEMORY. Wählen Sie dann mit den Tasten TUNING/SKIP ▶▶ und ◀◀ den gewünschten Titel, und drücken Sie wieder die Taste INFO/MENU/MEMORY.
4. Wiederholen Sie den unter Punkt 2, bzw. Punkt 3 beschriebenen Vorgang, um weitere Titel zu programmieren.
5. Drücken Sie die Taste SCAN/▶||/PAIR, um die Wiedergabe in der programmierten Reihenfolge der Titel zu starten.
6. Um die Titelprogrammierung zu löschen, drücken Sie zweimal die Taste ENTER/■/SLEEP, oder öffnen und schliessen Sie das CD-Fach.

### Intro-Wiedergabe

1. Drücken Sie während der Wiedergabe die Taste INTRO/3+. Die Anzeige «INTRO» erscheint im Display und das Gerät spielt nur die ersten 10 Sekunden der CD-Titel.
2. Drücken Sie wieder die Taste INTRO/3+, um die Funktion zu deaktivieren und die Titel in ihrer vollen Länge abzuspielen.



## Wiedergabe von USB-Sticks

1. Schliessen Sie Ihren USB-Stick an den USB-Anschluss auf der Vorderseite des Geräts an.  
Wählen Sie dann mit der Taste MODE/CLOCK die Betriebsart «USB».
2. Die Wiedergabe der auf dem USB-Stick enthaltenen Titel startet automatisch.
3. Die Wiedergabefunktionen sind die selben wie bei MP3-CDs.

### Hinweise:

- Das Gerät liest nur USB-Sticks mit MP3-Titeln.
- Das Gerät unterstützt die USB-Versionen 1.1 und 2.0.
- Das Gerät liest USB-Sticks mit einer maximalen Kapazität von 64 KB.
- Das Gerät ist möglicherweise nicht mit allen Arten von USB-Sticks kompatibel.

### Wichtig:

Der USB-Anschluss kann auch zum Laden von portablen Geräten (z.B. Smartphones) verwendet werden. Schliessen Sie Ihr Gerät mit einem USB-Kabel (nicht mitgeliefert) an den USB-Anschluss des MCD-24 an.

Der Ladestrom beträgt maximal 1 A.

Es ist nicht garantiert, dass alle portablen Geräte durch den USB-Anschluss aufgeladen werden können.

## Kabellose Musikwiedergabe durch Bluetooth

1. Wählen Sie durch mehrmaliges Drücken der Taste MODE/CLOCK die Betriebsart «Bluetooth».  
Das Gerät befindet sich im Pairing-Modus und die Anzeige «BT LINK» blinkt im Display.
2. Aktivieren Sie die Bluetooth-Funktion auf Ihrem Smartphone und starten Sie die Gerätesuche.
3. Der Pairingname des Geräts lautet «ITR MCD-24». Wenn ein Passwort verlangt wird, geben Sie die Ziffern «0000» ein.
4. Die Anzeige "BT LINK" wird konstant angezeigt, nachdem die Verbindung hergestellt wurde. Sie können nun die auf Ihrem Smartphone gespeicherte Musik durch die Lautsprecher des MCD-24 anhören.
5. Die Wiedergabefunktionen (Wiedergabe/Pause, vorwärts/rückwärts springen und Lautstärkeregelung) können am MCD-24 ausgeführt werden.
6. Um die Bluetooth-Verbindung zu beenden, schalten Sie das Gerät in eine andere Betriebsart um oder deaktivieren Sie die Bluetooth-Funktion auf Ihrem Smartphone.
7. Halten Sie die Taste SCAN/▶||/PAIR gedrückt, um das Gerät wieder in den Pairing-Modus zu schalten.

### Hinweise:

- Wenn das Bluetooth-Signal schwach ist, wird die Verbindung abgebrochen und das Gerät befindet sich wieder im Pairing-Modus.
- Für eine optimale Signalübertragung sollten sich zwischen dem Gerät und dem Smartphone keine Hindernisse befinden.



- Das Gerät unterstützt die Profile A2DP (Advanced Audio Distribution Profile) und AVRCP (Audio Video Remote Control Profile). Das Gerät kann nicht mit mehreren Bluetooth-Geräten gleichzeitig gekoppelt werden.
- Das Gerät ist möglicherweise nicht mit allen Smartphone-Modellen kompatibel. Es ist ausserdem möglich, dass die Wiedergabefunktionen nicht bei allen Geräten gleichermaßen ausgeführt werden können.
- Bei einigen Smartphones wird die Verbindung beim Annehmen und Beenden von Gesprächen kurzzeitig unterbrochen. Es handelt sich dabei nicht um ein Funktionsproblem des Geräts.

## AUX-Eingang

1. Schliessen Sie ein externes Audiogerät (z.B. einen MP3-Player) an die «AUX IN»-Buchse auf der rechten Seite des Geräts. Sie benötigen hierzu ein Audio-Verbindungskabel mit 3.5-mm-Klinkenstecker (nicht mitgeliefert).
2. Wählen Sie mit der Taste MODE/CLOCK die Betriebsart «AUDIO IN».
3. Stellen Sie mit den Tasten VOLUME +/- das Lautstärkeniveau ein.
4. Führen Sie die Wiedergabefunktionen am angeschlossenen Audiogerät aus.

Hinweis:

Wenn sich das Gerät im «AUDIO IN»-Modus befindet und länger als 4 Stunden keine Aktion ausgeführt wird und keine Musik ertönt, schaltet es automatisch in den Standby-Modus um. Zehn Minuten zuvor blinkt die Anzeige «AUTO-OFF» im Display. Drücken Sie die Taste INFO/MENU, um die automatische Abschaltung zu deaktivieren.

## Einschlaf timer

Sie können eine Zeit einstellen, nach der das Gerät automatisch in den Standby-Modus umschaltet.

1. Halten Sie die Taste ENTER/■/SLEEP gedrückt, um den Modus zur Einstellung des Einschlaf timers zu aktivieren. Die Anzeige «Sleep Set» erscheint im Display.
2. Wählen Sie durch mehrmaliges Drücken der Tasten TUNING/SKIP ►► und ◄◄ die gewünschte Timer-Laufzeit (in Minuten) aus: OFF → 10 → 20 → 30 → 40 → 50 → 60 → 70 → 80 → 90.
3. Drücken Sie zur Bestätigung die Taste ENTER/■/SLEEP.
4. Das Symbol Ⓢ erscheint im Display, wenn der Timer aktiviert ist.
5. Wenn «Off» eingestellt wurde, ist der Timer deaktiviert und das Gerät schaltet nicht in den Standby-Modus um.

## Ein-/Ausschalt-Timer (nur bei Netzbetrieb)

1. Drücken Sie im Standby-Modus die Taste DIMMER/TIMER, um den Einstellmodus für den Timer zu aktivieren. Die Anzeige «On Timer» erscheint und die Stundenziffer blinkt.
2. Stellen Sie mit den Tasten TUNING/SKIP ►► und ◄◄ die Stundenzahl ein und drücken Sie zur Bestätigung die Taste DIMMER/TIMER. Die Minutenziffer blinkt.



3. Stellen Sie mit den Tasten TUNING/SKIP ►► und ◄◄ die Minutenzahl ein und drücken Sie zur Bestätigung die Taste DIMMER/TIMER.
4. Nachdem die Einschaltzeit (On Timer) eingestellt wurde, erscheint die Anzeige «Off Timer» im Display und die Stundenziffer blinkt.
5. Stellen Sie mit den Tasten TUNING/SKIP ►► und ◄◄ die Stundenzahl ein und drücken Sie zur Bestätigung die Taste DIMMER/TIMER. Die Minutenziffer blinkt.
6. Stellen Sie mit den Tasten TUNING/SKIP ►► und ◄◄ die Minutenzahl ein und drücken Sie zur Bestätigung die Taste DIMMER/TIMER.
7. Wählen Sie mit den Tasten TUNING/SKIP ►► und ◄◄ die Tonquelle aus (DAB, FM, DISC oder USB), und drücken Sie zur Bestätigung die Taste DIMMER/TIMER.
8. Stellen Sie zum Schluss mit den Tasten TUNING/SKIP ►► und ◄◄ das Lautstärkeniveau ein und drücken Sie zur Bestätigung die Taste DIMMER/TIMER.

Gehen Sie zum Ein-/Ausschalten des Timers wie folgt vor:

1. Halten Sie im Standby-Modus die Taste TIMER/DIMMER gedrückt, um den Timer zu aktivieren. Das Symbol ⌚ erscheint im Display.
2. Halten Sie die Taste wieder gedrückt, um den Timer zu deaktivieren (das Symbol ⌚ verschwindet).

## Technische Daten

Modell:	ITR MCD-24 (NE-8090)/Art. 996853
Stromversorgung:	– AC 100-240V ~ 60/50 Hz, 18W – 6 Batterien C/LR14/Baby
Bluetooth-Version:	V5.0
Maximale Sendeleistung:	< 10 dBm (EIRP)
Ausgangsleistung:	2 × 1.5W RMS
USB-Anschluss:	DC 5V, 1000 mA
Frequenzbereich:	DAB: 174–240 MHz UKW: 87.5–108 MHz
CD-Frequenzgang:	20 Hz–20 kHz
Betriebstemperatur:	5 °C–35 °C
Abmessungen:	ca. 270 × 212 × 116 mm
Gewicht:	ca. 1.23 kg

Irrtümer und technische Änderungen vorbehalten.

# Lecteur CD avec radio DAB+/FM

## Mode d'emploi

### Consignes de sécurité et avis importants



**ATTENTION:** Pour éviter le risque d'incendie et de choc électrique, ne pas démonter l'appareil. L'utilisateur ne doit pas manipuler les éléments en son intérieur. Confiez toute réparation sur l'appareil à du personnel qualifié.



Ce symbole signale la présence d'une tension dangereuse à l'intérieur de l'appareil (risque d'électrocution!).



Ce symbole signale que la documentation fournie avec l'appareil contient des informations importantes concernant son emploi et son entretien.

**ATTENTION:** Pour éviter le risque d'incendie et de choc électrique, n'exposez pas l'appareil à la pluie ni à l'humidité.

**ATTENTION:** Un rayonnement laser invisible est présent lorsque le compartiment CD est ouvert et si le dispositif de sécurité est inopérant. Evitez l'exposition directe au rayon laser.

Lisez soigneusement le mode d'emploi avant d'employer l'appareil pour la première fois. Gardez le manuel dans un endroit sûr pour des consultations futures. Lorsque vous passez l'appareil à une autre personne, pensez à joindre ce mode d'emploi.

- On décline toute responsabilité en cas de dommages lorsque l'utilisation de l'appareil s'écarte de son but originel, s'il est manipulé de manière incorrecte ou réparé par des personnes non agréées.
- Les appareils électroniques ne sont pas des jouets pour enfants. Les enfants ne sont pas conscients des risques résultant de la manipulation de ces appareils. Placez donc l'appareil hors de portée des enfants.
- Avant de brancher l'appareil à la prise de courant, vérifiez si la tension nominale indiquée correspond à celle de la prise de courant.
- Au moment de brancher et débrancher le cordon d'alimentation, saisissez toujours la prise et ne tirez pas sur le câble.
- Déployez le cordon d'alimentation de manière à ce qu'il ne reste pas coincé et ne soit pas endommagé par des objets tranchants.
- Branchez le cordon d'alimentation à une prise de courant facilement accessible, afin de pouvoir immédiatement débrancher la prise en cas d'urgence.
- Ne touchez pas l'appareil et le cordon d'alimentation avec les mains humides.
- Placez toujours l'appareil de manière à ne pas bloquer la circulation d'air à travers les fentes de ventilation.

- Ne placez pas l'appareil près des radiateurs et d'une autre source de chaleur.
- Ne placez pas l'appareil à proximité de flammes vives (par ex. à proximité d'une bougie).
- N'utilisez pas l'appareil dans un endroit extrêmement chaud, froid ou poussiéreux.
- Ne placez pas l'appareil dans un endroit où il est exposé aux éclaboussures d'eau (comme par ex. à la salle de bains).
- Ne placez pas des récipients remplis d'eau (par ex. des vases à fleurs) sur ou à côté de l'appareil.
- Placez l'appareil toujours sur une surface plate et stable.
- Evitez de faire tomber l'appareil, et ne l'exposez pas à des chocs violents.
- En raison des différents matériaux utilisés pour la finition des meubles, il n'est pas exclu que le contact avec l'appareil laisse des traces ingrates. Le fabricant ne peut pas être rendu responsable de dommages, de taches etc. sur les meubles.

# Description des éléments

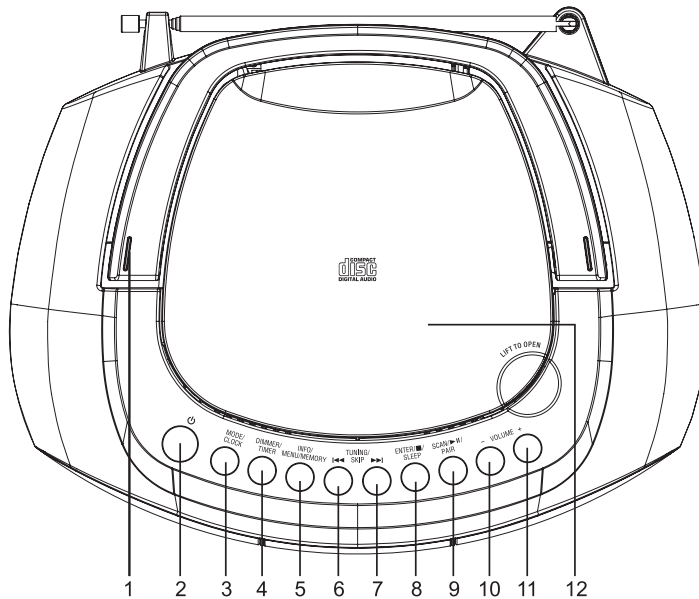

## Côté supérieur

- 1 Poignée escamotable
- 2 Mise en marche/stand-by
- 3 Touche MODE/CLOCK
- 4 Touche DIMMER/TIMER
- 5 Touche INFO/MENU/MEMORY
- 6 Touche TUNING/SKIP ◀◀
- 7 Touche TUNING/SKIP ▶▶
- 8 Touche ENTER/■/SLEEP
- 9 Touche SCAN/▶▶/PAIR
- 10 Touche VOLUME –
- 11 Touche VOLUME +
- 12 Compartiment CD

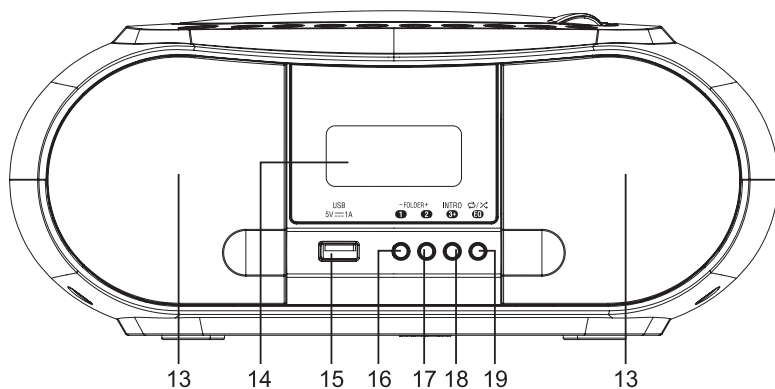

### Côté antérieur

- 13 Haut-parleur
- 14 Afficheur LCD
- 15 Prise USB
- 16 Touche FOLDER-/1
- 17 Touche FOLDER+/2
- 18 Touche INTRO/3+
- 19 Touche REPEAT/RANDOM/EQ

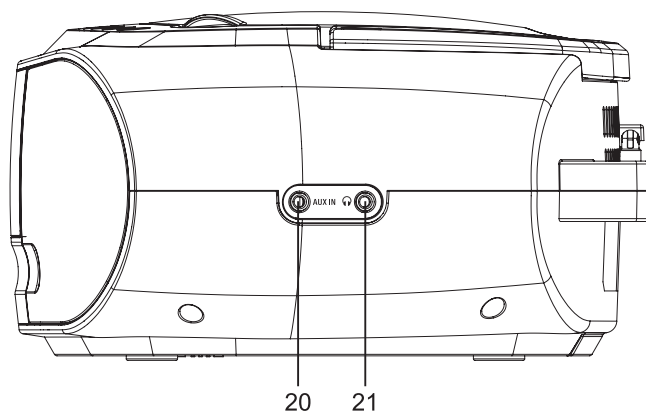

### Côté droit

- 20 Entrée AUX
- 21 Prise casque

F

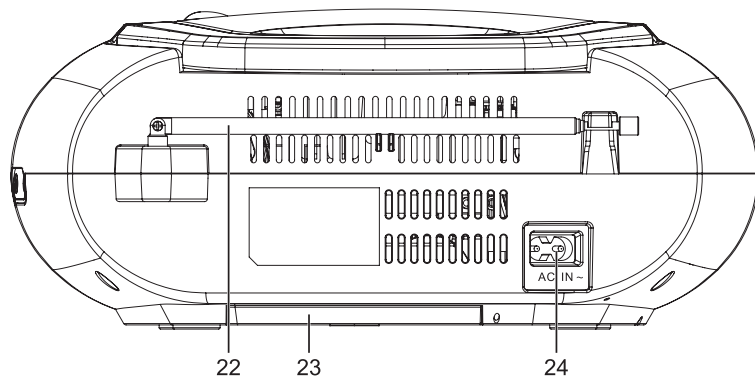

### Côté postérieur

- 22 Antenne télescopique
- 23 Compartiment à piles
- 24 Prise pour le cordon d'alimentation

## Déballer l'appareil

Sortez l'appareil soigneusement de l'emballage et vérifiez si tous les éléments sont dans un parfait état. Portez le matériel d'emballage hors de portée des enfants.

Les éléments suivants sont compris dans la livraison:

ITR MCD-24	Cordon d'alimentation	Mode d'emploi

F

# Alimentation

## Alimentation au secteur

1. Branchez la fiche plate du cordon d'alimentation dans la prise «AC IN ~» au dos du lecteur CD.
2. Branchez la fiche secteur à la prise de courant.

## Alimentation à piles



1. L'appareil peut aussi être alimenté par six piles du type C/LR14/Baby (non comprises dans la livraison).
2. Ouvrez le compartiment à piles sur le côté inférieur de l'appareil et insérez les piles dans le compartiment.
3. Refermez le couvercle.
4. Attention: l'appareil s'éteint lorsque les piles sont entièrement déchargées.

- Utilisez seulement des piles du même type. Nous recommandons des piles rechargeables ou alcalines.
- Remplacez toujours toutes les piles en même temps. Ne mélangez pas des piles neuves avec des piles usées.
- Insérez les piles toujours avec la polarité correcte dans le compartiment.
- Retirez immédiatement les piles de l'appareil lorsqu'elles sont déchargées.
- Retirez les piles rechargeables de l'appareil avant de les recharger, et chargez-les avec un chargeur de piles externe.
- Ne chargez pas des piles non rechargeables.
- Retirez également les piles lorsque vous n'utilisez pas l'appareil pendant une période prolongée, afin de ne pas endommager ses composants intérieurs par d'éventuelles fuites d'acide.
- Tenez les piles hors de portée des enfants.
- Ne démontez et ne court-circuitiez jamais les piles, et ne les jetez pas au feu.
- Les piles et accus usés sont des déchets spéciaux et ne doivent pas être jetés aux ordures ménagères. Ramenez-les au point de vente ou dans un autre point de collecte où elles sont éliminées de manière adéquate et sans nuire à l'environnement.

# Fonctions fondamentales

## Mise en marche / arrêt

Lorsque vous branchez l'appareil pour la première fois à la prise de courant, l'indication «00:00 Scan Time» s'affiche et l'horloge est synchronisée avec l'heure locale actuelle si vous pouvez recevoir des signaux DAB à votre domicile. L'appareil entre en stand-by après une minute environ.

1. Allumez l'appareil en appuyant sur la touche .
2. Réappuyez sur la touche  pour commuter l'appareil en stand-by.
3. Débranchez le cordon d'alimentation de la prise de courant pour éteindre l'appareil complètement.



Lorsque l'appareil est alimenté à piles:

1. Maintenez appuyée la touche  pour allumer l'appareil.
2. Réappuyez sur la même touche pour commuter l'appareil en stand-by. L'afficheur devient noir, mais l'heure et les stations fixes restent enregistrées en mémoire.

### Sélection du mode de fonctionnement

Appuyez plusieurs fois sur la touche MODE/CLOCK pour choisir le mode de fonctionnement désiré: DAB, FM, CD, BLUETOOTH ou AUDIO IN.

### Réglage du volume

Appuyez sur les touches VOLUME +/- pour augmenter ou réduire le volume.

### Prise casque

Vous pouvez brancher un casque avec fiche jack de 3.5 mm à la prise  sur le côté droit de l'appareil.

Remarque:

Il est à noter que l'écoute de musique peut, à un niveau sonore trop élevé, provoquer des troubles de l'audition. Réglez donc le volume toujours d'abord sur minimum, et passez progressivement à un niveau agréable aux oreilles.







## Réglages de l'appareil

### Réglage de l'horloge

Réglage automatique:

L'horloge est automatiquement synchronisée avec les signaux horaires d'une station DAB. Il faut pour ceci régler l'appareil brièvement sur une station DAB.





Réglage manuel:

1. Lorsque l'appareil est en stand-by, appuyez sur la touche MODE/CLOCK pour entrer dans le menu pour le réglage de l'heure. L'indication «24 H» clignote.
2. Choisissez le format de 12 ou de 24 heures en appuyant sur les touches TUNING/SKIP  et , et appuyez sur la touche MODE/CLOCK pour confirmer. Le chiffre des heures clignote.
3. Réglez le nombre des heures en appuyant sur les touches TUNING/SKIP  et , et appuyez sur la touche MODE/CLOCK (le chiffre des minutes clignote).
4. Réglez le nombre des minutes en appuyant sur les touches TUNING/SKIP  et , et appuyez sur la touche MODE/CLOCK. Le réglage est maintenant terminé.

Remarque:

Si vous ne recevez pas le signal DAB, vous pouvez régler l'horloge manuellement comme précédemment indiqué. Si l'appareil capte le signal DAB plus tard, l'heure est automatiquement synchronisée avec le signal DAB.

## Réglage du son (égaliseur)

Maintenez appuyée la touche /EQ pour accéder au menu de l'égaliseur. Effectuez les réglages désirés en appuyant sur les touches TUNING/SKIP  et , et appuyez sur la touche ENTER//SLEEP pour confirmer. Vous pouvez choisir entre CLASSIC, ROCK, POP, JAZZ et FLAT.

## Eclairage de l'afficheur

Lorsque l'appareil est allumé, appuyez plusieurs fois sur la touche DIMMER/TIMER pour régler la luminosité de l'éclairage de l'afficheur. La luminosité change comme suit chaque fois que vous appuyez sur cette touche:

élevée → moyenne → faible → éteint.

Le niveau de luminosité choisi est aussi employé en mode stand-by.

Remarque:

Lorsque l'appareil est alimenté à piles, l'afficheur s'éteint au moment de commuter l'appareil en stand-by. Lorsque vous rallumez l'appareil, l'afficheur s'allume d'abord avec la luminosité maximale, et la luminosité diminue ensuite si vous n'appuyez pas sur une touche pendant 10 secondes. Dès que vous appuyez sur une touche, la luminosité maximale est rétablie pour la durée de 10 secondes.

## Rétablir les réglages par défaut

Vous pouvez rétablir les réglages par défaut de l'appareil en procédant comme suit:



Ouvrez le compartiment CD lorsque l'appareil est en mode DAB. Maintenez ensuite appuyée la touche FOLDER+ / 2 jusqu'à ce que l'indication «FACTORY RESET» s'affiche. L'appareil est ainsi remis à l'état initial.

L'appareil retourne ensuite en stand-by et l'horloge est synchronisée avec le signal horaire DAB.



Remarque:

Pendant la réinitialisation, toutes les stations fixes et la liste des stations DAB sont effacées.

## Affichage de la version du logiciel

Lorsque l'appareil est en mode DAB ou FM, maintenez appuyée la touche INFO/MENU/MEMORY pour accéder au menu. Sélectionnez «SW Version» en appuyant sur les touches TUNING/SKIP  et , et appuyez sur la touche ENTER//SLEEP pour confirmer. Appuyez sur la touche INFO/MENU/MEMORY pour fermer l'affichage.

## Radio DAB

Lorsque vous allumez l'appareil pour la première fois, il se règle automatiquement sur le mode DAB et la recherche des stations DAB commence automatiquement. L'indication «Scanning...» s'affiche pendant la recherche, avec une échelle qui indique la progression de la recherche et le nombre de stations trouvées. Lorsque la recherche est terminée, la radio se règle sur la première station de la liste (en ordre alphanumérique). Appuyez sur les touches TUNING/SKIP  et  pour parcourir la liste des stations.

## Recherche complète (Full Scan)

Pendant la recherche complète, l'appareil balaye toute la bande DAB III. Lorsque la recherche est terminée, la radio se règle sur la première station de la liste (en ordre alphanumérique).

1. Appuyez sur la touche SCAN/▶▶/PAIR pour activer la recherche. L'indication «Scanning ...» s'affiche.
2. Les stations trouvées sont automatiquement enregistrées. Appuyez sur les touches TUNING/SKIP ▶▶ et ◀◀ pour parcourir la liste des stations. Appuyez sur la touche ENTER/■/SLEEP pour syntoniser une station.
3. Vous pouvez aussi choisir une fonction dans le menu. Maintenez appuyée la touche INFO/MENU/MEMORY et sélectionnez la ligne «Full Scan» en appuyant sur les touches TUNING/SKIP ▶▶ et ◀◀. Appuyez sur la touche ENTER/■/SLEEP pour confirmer. La recherche commence et l'indication «Scanning ...» s'affiche.

## Recherche manuelle (Manual Tune)

Avec la recherche manuelle, vous pouvez balayer un canal précis et ajouter de cette manière à la liste des stations DAB que l'appareil n'a probablement pas trouvées pendant la recherche automatique.

1. Maintenez appuyée la touche INFO/MENU/MEMORY et sélectionnez la fonction «Manual Tune» en appuyant sur les touches TUNING/SKIP ▶▶ et ◀◀. Appuyez sur la touche ENTER/■/SLEEP pour confirmer.
2. Appuyez sur les touches TUNING/SKIP ▶▶ et ◀◀ pour choisir le canal 5A à 13F désiré.
3. Appuyez sur la touche ENTER/■/SLEEP pour confirmer.

## DRC (compression dynamique)

1. Maintenez appuyée la touche INFO/MENU/MEMORY pour accéder au menu.
2. Choisissez la fonction «DRC» en appuyant sur les touches TUNING/SKIP ▶▶ et ◀◀, et appuyez sur la touche ENTER/■/SLEEP pour confirmer.
3. Appuyez sur les touches TUNING/SKIP ▶▶ et ◀◀ pour choisir entre «High», «Low» et «Off».
4. Appuyez sur la touche ENTER/■/SLEEP pour confirmer.

## Programmation de stations fixes

Vous pouvez programmer 30 stations DAB pour l'accès direct.

1. Syntonisez d'abord la station que vous souhaitez mémoriser.
2. Pour enregistrer une station sous le numéro 1 ou 2, maintenez appuyée la touche FOLDER-/1 ou FOLDER+/2 plus longtemps que deux secondes. L'indication «Preset # stored» s'affiche et la station est enregistrée sous le numéro choisi.
3. Pour enregistrer une station sous les numéros de 3 à 30, appuyez longuement sur la touche INTRO/3+. Sélectionnez le numéro 3–30 désiré avec les touches TUNING/SKIP ▶▶ et ◀◀, et appuyez sur la touche ENTER/■/SLEEP pour confirmer. L'indication «Preset # stored» s'affiche lorsque la station est enregistrée sous le numéro choisi.
4. Si vous avez déjà enregistré une station sous le numéro choisi, celle-ci est automatiquement remplacée par la nouvelle station.

## Syntonisation des stations fixes

1. Pour écouter les stations fixes avec les numéros 1 et 2, il suffit d'appuyer sur les touches FOLDER-/1 et FOLDER+/2.
2. Pour syntoniser les autres stations fixes de 3 à 30, appuyez une fois sur la touche INTRO/3+. Choisissez le numéro désiré avec les touches TUNING/SKIP ►► et ◀◀, et appuyez sur la touche ENTER/■/SLEEP pour confirmer.
3. L'indication «Empty» s'affiche si aucune station n'est enregistrée sous le numéro choisi.

## Supprimer les stations inactives de la liste (Prune)

1. Maintenez appuyée la touche INFO/MENU/MEMORY pour accéder au menu.
2. Sélectionnez la fonction «Prune» en appuyant sur les touches TUNING/SKIP ►► et ◀◀, et appuyez sur la touche ENTER/■/SLEEP pour confirmer.
3. Choisissez «Yes» en appuyant sur les touches TUNING/SKIP ►► et ◀◀, et appuyez sur la touche ENTER/■/SLEEP pour supprimer les stations qui ne sont plus actives.

## Affichages en mode DAB

Appuyez plusieurs fois sur la touche INFO/MENU/MEMORY pour choisir entre les affichages suivants:

### Puissance du signal

La puissance du signal est indiquée par une série de petits carrés. Plus la série de carrés remplis est longue (de gauche à droite), plus grande est la puissance du signal.

### Type de programme

Par ex. «Pop Music»

### Nom de multiplex

Les multiplexes sont des groupes de stations qui sont transmises ensemble sur la même fréquence. Il y a des multiplexes locaux et nationaux.

### Numéro de canal et fréquence

Par ex. «11C 220.352 MHz»

### Erreur de signal

L'erreur de signal est indiquée par un chiffre. Le chiffre «0» indique un signal sans erreur. Si l'afficheur indique un chiffre élevé, essayez de réorienter l'antenne télescopique ou de placer la radio dans un autre endroit.

### Vitesse binaire audio

Affichage de la vitesse binaire numérique avec laquelle le signal est transmis.

### Heure et date

Les informations sur l'heure et la date sont transmises par la station DAB.

### DLS (Dynamic Label Segment)

Un texte défilant contenant des informations sur le programme écouté en ce moment.

# Radio FM

## Passer du mode DAB au mode FM

Appuyez plusieurs fois sur la touche MODE/CLOCK pour choisir le mode de fonctionnement «FM». L'afficheur indique la fréquence de la station ou le nom (si la station transmet des informations RDS).

## Recherche automatique des stations

Appuyez sur la touche SCAN/▶▶/PAIR ou maintenez appuyées les touches TUNING/SKIP ▶▶ et ◀◀ pour commencer la recherche automatique des stations. La recherche s'arrête lorsque l'appareil a trouvé une station avec une bonne qualité de réception.

Remarque: la recherche ne s'arrête probablement pas sur les stations avec des signaux très faibles.

## Syntonisation manuelle

Appuyez plusieurs fois sur les touches TUNING/SKIP ▶▶ et ◀◀ pour parcourir la gamme de fréquences à petits intervalles de 0.05 MHz, et pour syntoniser ainsi les stations avec précision.

Remarque: si vous ne pouvez pas améliorer la qualité de réception d'une station avec la syntonisation fine, orientez l'antenne différemment ou placez la radio dans un autre endroit.

## Paramètres de recherche (Scan Setting)

1. Maintenez appuyée la touche INFO/MENU/MEMORY pour accéder au menu. Sélectionnez la fonction «Scan Setting» en appuyant sur les touches TUNING/SKIP ▶▶ et ◀◀, et appuyez sur la touche ENTER/■/SLEEP pour confirmer.
2. Appuyez sur les touches TUNING/SKIP ▶▶ et ◀◀ pour choisir «Strong Stations Only» (stations fortes uniquement) ou «All Stations» (toutes les stations), et appuyez sur la touche ENTER/■/SLEEP pour confirmer.

## Réglages audio (Audio Setting)

1. Maintenez appuyée la touche INFO/MENU/MEMORY pour accéder au menu. Choisissez la fonction «Audio Setting» en appuyant sur les touches TUNING/SKIP ▶▶ et ◀◀, et appuyez sur la touche ENTER/■/SLEEP pour confirmer.
2. Appuyez sur les touches TUNING/SKIP ▶▶ et ◀◀ pour choisir «Stereo Allowed» (stéréo permis) ou «Forced Mono» (seulement mono), et appuyez sur la touche ENTER/■/SLEEP pour confirmer.

## Programmation de stations fixes

Vous pouvez programmer 30 stations FM pour l'accès direct.

1. Syntonisez d'abord la station que vous souhaitez mémoriser.
2. Pour enregistrer une station sous le numéro 1 ou 2, maintenez appuyée la touche FOLDER-/1 ou FOLDER+/2 plus longtemps que deux secondes. L'indication «Preset#stored» s'affiche et la station est enregistrée sous le numéro correspondant.

3. Pour enregistrer une station sous les numéros de 3 à 30, appuyez longuement sur la touche INTRO/3+. Sélectionnez le numéro 3–30 désiré avec les touches TUNING/SKIP ►► et ◄◄, et appuyez sur la touche ENTER/■/SLEEP pour confirmer. L'indication «Preset # stored» s'affiche lorsque la station est enregistrée sous le numéro choisi.
4. Si vous avez déjà enregistré une station sous le numéro choisi, celle-ci est automatiquement remplacée par la nouvelle station.

### Syntonisation des stations fixes

1. Pour écouter les stations fixes avec les numéros 1 et 2, il suffit d'appuyer sur les touches FOLDER-/1 et FOLDER+/2.
2. Pour syntoniser les autres stations fixes de 3 à 30, appuyez une fois sur la touche INTRO/3+. Choisissez le numéro désiré avec les touches TUNING/SKIP ►► et ◄◄, et appuyez sur la touche ENTER/■/SLEEP pour confirmer.
3. L'indication «Empty» s'affiche si aucune station n'est enregistrée sous le numéro choisi.

### Affichages en mode FM

Appuyez plusieurs fois sur la touche INFO/MENU/MEMORY pour choisir entre les affichages suivants:

Radiotext

Un texte défilant avec des informations sur le programme écouté en ce moment.

Type de programme

Par ex. «Pop Music»

Fréquence

Par ex. «87.50 MHz»

Type audio

Mono ou stéréo

Heure et date

Les informations sur l'heure et la date sont transmises par la station radio

## Lecteur CD

Choisissez le mode de fonctionnement «CD» en appuyant plusieurs fois sur la touche MODE/CLOCK.

### Lecture d'un CD

1. Saisissez le couvercle à l'endroit indiqué par l'inscription «Lift to Open» et ouvrez le compartiment CD.
2. Insérez un CD avec la face imprimée vers le haut dans le compartiment et fermez le couvercle. La lecture du CD commence automatiquement.
3. L'indication «No CD» ou «Unknown CD» s'affiche si vous n'avez pas inséré un CD ou si le disque ne peut pas être lu.
4. L'appareil lit des CD classiques, des CD-R/RW et des CD MP3.

- Appuyez sur la touche SCAN/▶||/PAIR pour interrompre la lecture momentanément et pour la continuer.
- Appuyez sur les touches TUNING/SKIP ▶|| et ||◀ pour sauter des titres entiers en avant et en arrière. Maintenez appuyées les touches pour sauter une partie d'un titre.
- Si vous avez inséré un CD MP3, appuyez sur les touches FOLDER +/- pour passer à l'album de titres suivant ou précédent.
- Appuyez sur la touche ENTER/■/SLEEP pour terminer la lecture.

### Répétition de la lecture et lecture aléatoire

Lorsque la lecture est en cours, appuyez plusieurs fois sur la touche ↻/⌘/EQ pour choisir entre les modes de lecture suivants:

- Répétition d'un seul titre (indication «Rep\_One»).
- Répétition d'un album de titres (indication «Rep\_Album» – seulement pour CD MP3).
- Répétition de tous les titres (indication «Rep\_All»).
- Lecture des titres dans un ordre aléatoire (indication «Random»).
- Lecture normale, sans répétition et dans l'ordre initial des titres.

### Programmation de l'ordre des titres

Vous pouvez programmer 32 titres d'un CD classique et 64 titres d'un CD MP3 dans un ordre déterminé par vous-même. La programmation est seulement possible lorsque le lecteur CD est en arrêt.

- Maintenez appuyée la touche INFO/MENU/MEMORY pour activer le mode de la programmation.
- CD classiques: choisissez le titre désiré avec les touches TUNING/SKIP ▶|| et ||◀. Appuyez sur la touche INFO/MENU/MEMORY pour confirmer.
- CD MP3: choisissez d'abord l'album de titres en appuyant sur les touches FOLDER +/-, et appuyez ensuite sur la touche INFO/MENU/MEMORY. Sélectionnez ensuite le titre désiré en appuyant sur les touches TUNING/SKIP ▶|| et ||◀, et réappuyez sur la touche INFO/MENU/MEMORY.
- Répétez la procédure décrite au point 2, respectivement au point 3 pour programmer d'autres titres.
- Appuyez sur la touche SCAN/▶||/PAIR pour commencer la lecture dans l'ordre programmé des titres.
- Pour effacer la programmation des titres, appuyez deux fois sur la touche ENTER/■/SLEEP, ou ouvrez et fermez le compartiment CD.

### Lecture Intro

- Appuyez sur la touche INTRO/3+ pendant la lecture. L'indication «INTRO» s'affiche et l'appareil lit seulement les 10 premières secondes des titres du CD.
- Réappuyez sur la touche INTRO/3+ pour désactiver cette fonction et écouter les titres dans leur longueur totale.

## Lecture d'un stick USB

1. Branchez votre stick USB à la prise USB sur le côté antérieur de l'appareil. Sélectionnez ensuite le mode de fonctionnement «USB» en appuyant sur la touche MENU/CLOCK.
2. La lecture des titres contenus sur le stick USB commence automatiquement.
3. Les fonctions de la lecture sont les mêmes que pour les CD MP3.

### Remarques:

- L'appareil lit seulement des sticks USB avec des titres MP3.
- L'appareil supporte les versions USB 1.1 et 2.0.
- L'appareil lit des sticks USB avec une capacité maximale de 64 Ko.
- Il se peut que l'appareil ne soit pas compatible avec tous les sticks USB.

### Important:

Vous pouvez aussi utiliser la prise USB pour charger un appareil portable (par ex. un smartphone). Pour ce faire, branchez l'appareil avec un câble USB (non inclus) à la prise USB du MCD-24.

Le courant de charge fourni par l'appareil est de 1 A au maximum.

Il n'est pas garanti que vous puissiez charger tous les appareils portables par la prise USB.

## Ecouter la musique sans fil par Bluetooth

1. Choisissez le mode de fonctionnement «Bluetooth» en appuyant plusieurs fois sur la touche MODE/CLOCK. L'appareil est en mode d'appairage et l'indication «BT LINK» clignote sur l'afficheur.
2. Activez la fonction Bluetooth sur votre smartphone et commencez la recherche des périphériques.
3. Le nom d'appairage de l'appareil est «ITR MCD-24». Entrez les chiffres «0000» si vous avez besoin d'un mot de passe.
4. L'indication «BT LINK» est constamment affichée lorsque la connexion est effectuée. Vous pouvez maintenant écouter la musique qui est enregistrée sur votre smartphone par les haut-parleurs du MCD-24.
5. Vous pouvez effectuer les fonctions de lecture (lecture/pause, en avant/en arrière et réglage du volume) sur l'MCD-24.
6. Pour terminer la connexion Bluetooth, commutez l'appareil sur un autre mode de fonctionnement ou désactivez la fonction Bluetooth sur votre smartphone.
7. Maintenez appuyée la touche SCAN/▶||/PAIR pour commuter de nouveau l'appareil en mode d'appairage.

### Remarques:

- Lorsque le signal Bluetooth est faible, la connexion est interrompue et l'appareil est de nouveau en mode d'appairage.
- Pour une transmission optimale du signal, veillez à ce qu'il ne se trouve pas d'obstacles entre l'appareil et le smartphone.



- L'appareil supporte les profils A2DP (Advanced Audio Distribution Profile) et AVRCP (Audio Video Remote Control Profile). Il n'est pas possible de coupler l'appareil avec plusieurs dispositifs Bluetooth en même temps.
- L'appareil n'est probablement pas compatible avec tous les smartphones. Il est aussi possible que les fonctions de lecture ne puissent pas être exécutées de la même manière avec tous les dispositifs Bluetooth.
- Avec certains smartphones, la connexion est brièvement interrompue au moment de répondre à un appel et de terminer la conversation. Il ne s'agit pas d'un problème de fonctionnement de l'appareil.

## Entrée AUX

1. Branchez un appareil audio externe (par ex. un lecteur MP3) à la prise «AUX IN» sur le côté droit de l'appareil. Pour ce faire vous avez besoin d'un câble de raccordement audio avec fiche jack de 3.5 mm (non compris dans la livraison).
2. Appuyez plusieurs fois sur la touche MODE / CLOCK pour choisir le mode de fonctionnement «AUDIO IN».
3. Réglez le niveau sonore en appuyant sur les touches VOLUME + / -.
4. Effectuez les fonctions de lecture sur l'appareil audio connecté.

Remarque:

Si l'appareil est en mode «AUDIO IN» et si vous n'effectuez aucune action pendant plus de 4 heures (et si on n'entend pas la musique), l'appareil retourne automatiquement en stand-by. Dix minutes avant le retour en stand-by, l'indication «AUTO-OFF» clignote sur l'afficheur. Appuyez sur la touche INFO / MENU pour désactiver le passage en stand-by automatique.

## Minuterie présommeil

Vous pouvez programmer une durée après laquelle l'appareil passe automatiquement en stand-by.

1. Appuyez longuement sur la touche ENTER / ■ / SLEEP pour activer le mode pour le réglage de la minuterie présommeil. L'indication «Sleep Set» s'affiche.
2. Appuyez plusieurs fois sur les touches TUNING / SKIP ►► et ◄◄ pour choisir la durée de la minuterie: OFF → 10 → 20 → 30 → 40 → 50 → 50 → 60 → 70 → 80 → 90.
3. Appuyez sur la touche ENTER / ■ / SLEEP pour confirmer.
4. Le symbole Ⓢ s'affiche lorsque la minuterie est activée.
5. Si «Off» a été choisi, la minuterie est désactivée et l'appareil ne retourne pas automatiquement en stand-by.

## Minuterie de mise en marche/arrêt (seulement lorsque l'appareil est alimenté par la prise de courant)

1. Lorsque l'appareil est en stand-by, appuyez sur la touche DIMMER/TIMER pour activer le mode du réglage de la minuterie. L'indication «On timer» s'affiche et le chiffre des heures clignote.
2. Réglez le nombre des heures en appuyant sur les touches TUNING/SKIP ►► et ◄◄, et appuyez sur la touche DIMMER/TIMER pour confirmer. Le chiffre des minutes clignote.
3. Réglez le nombre des minutes en appuyant sur les touches TUNING/SKIP ►► et ◄◄, et appuyez sur la touche DIMMER/TIMER pour confirmer.
4. Après avoir réglé l'heure de mise en marche (On Timer), l'indication «Off Timer» s'affiche et le chiffre des heures clignote.
5. Réglez le nombre des heures en appuyant sur les touches TUNING/SKIP ►► et ◄◄, et appuyez sur la touche DIMMER/TIMER pour confirmer. Le chiffre des minutes clignote.
6. Réglez le nombre des minutes en appuyant sur les touches TUNING/SKIP ►► et ◄◄, et appuyez sur la touche DIMMER/TIMER pour confirmer.
7. Appuyez sur les touches TUNING/SKIP ►► et ◄◄ pour choisir la source audio (DAB, FM, DISC ou USB), et confirmez la sélection en appuyant sur la touche DIMMER/TIMER.
8. Réglez à la fin le niveau de volume avec les touches TUNING/SKIP ►► et ◄◄, et appuyez sur la touche DIMMER/TIMER pour confirmer.

Procédez de la manière suivante pour activer et désactiver la minuterie:

1. Lorsque l'appareil est en stand-by, maintenez appuyée la touche TIMER/DIMMER pour activer la minuterie. Le symbole ⌚ s'affiche.
2. Réappuyez longuement sur cette touche pour désactiver la minuterie (le symbole ⌚ disparaît).

## Spécifications techniques

Modèle:	ITR MCD-24 (NE-8090) /art. 996853
Alimentation:	– AC 100-240V ~ 60/50 Hz, 18W – 6 piles C /LR14 /Baby
Version Bluetooth:	V 5.0
Puissance de transmission max.:	< 10 dBm (EIRP)
Puissance de sortie:	2 × 1.5W RMS
Prise USB:	DC 5V, 1000 mA
Gamme de fréquences:	DAB: 174–240 MHz UKW: 87.5–108 MHz
Réponse en fréquences CD:	20 Hz–20 kHz
Température ambiante:	5 °C–35 °C
Dimensions:	env. 270 × 212 × 116 mm
Poids:	env. 1.23 kg

Sous réserve d'erreurs et de modifications techniques.

# Lettores CD con radio DAB+/FM

## Istruzioni per l'uso

### Misure di sicurezza e indicazioni importanti



**AVVERTENZA:** Per evitare il rischio di scossa elettrica, non smontare l'apparecchio. La manipolazione degli elementi al suo interno non è di competenza dell'utente. Confidate ogni intervento sull'apparecchio ad un tecnico qualificato.



Questo simbolo indica la presenza di una tensione elevata all'interno dell'apparecchio e quindi il rischio di una scossa elettrica.



Questo simbolo indica la presenza di informazioni importanti nelle istruzioni per l'uso e la manutenzione dell'apparecchio.

**ATTENZIONE:** Per evitare il rischio d'incendio e di scossa elettrica, non esponete l'apparecchio a pioggia e umidità.

**AVVERTENZA:** Radiazioni laser invisibili possono fuoriuscire quando lo scomparto CD è aperto e nel caso di guasto del dispositivo di sicurezza. Evitate l'esposizione diretta al raggio laser.

Leggete con cura le istruzioni per l'uso prima di usare l'apparecchio per la prima volta. Conservate il manuale in un posto sicuro per consultazioni future. Se cedete l'apparecchio ad un'altra persona, aggiungete anche le istruzioni per l'uso.

- Qualora l'apparecchio venga usato per uno scopo diverso da quello previsto, venga incorrettamente adoperato o riparato da personale non qualificato, si declina ogni responsabilità nel caso di eventuali danni.
- Gli apparecchi elettronici non sono giocattoli da bambini. I bambini non sono consci dei rischi a cui si espongono manipolando tali apparecchi. Collocate dunque l'apparecchio al di fuori della portata dei bambini.
- Prima di collegare l'apparecchio alla corrente, accertatevi che la tensione nominale indicata corrisponda a quella della corrente domestica utilizzata.
- Al momento di collegare e di staccare il cavo d'alimentazione, afferrate sempre la spina e non tirate mai il cavo stesso.
- Disponete il cavo d'alimentazione in modo che non venga schiacciato, incastrato o danneggiato da spigoli affilati.
- Collegate il cavo d'alimentazione ad una presa di corrente facilmente accessibile, in modo da poter subito staccare la spina nel caso di emergenza.
- Non toccate l'apparecchio e il cavo d'alimentazione con mani umide.
- Collocate sempre l'apparecchio in modo da non ostruire la circolazione d'aria attraverso le fessure di ventilazione.

- Non collocate l'apparecchio vicino ai radiatori e vicino ad altre fonti di calore.
- Non collocate l'apparecchio vicino al fuoco aperto (per esempio vicino ad una candela).
- Non esponete l'apparecchio a polvere e a temperature molto alte e basse.
- Non collocate l'apparecchio in un posto dove è esposto agli spruzzi d'acqua (come per esempio nel bagno).
- Non collocate dei contenitori riempiti di acqua (per esempio dei vasi da fiori) su o accanto all'apparecchio.
- Collocate l'apparecchio sempre su una superficie piana e stabile.
- Evitate di far cadere l'apparecchio, e non esponetelo a forti urti.
- Data l'odierna varietà dei materiali di rivestimento per mobili non è da escludere che, a contatto con l'apparecchio, si creino delle tracce sgradevoli. Il fabbricante non può essere ritenuto responsabile per eventuali danni, macchie ecc. sulla superficie dei mobili.

## Descrizione degli elementi

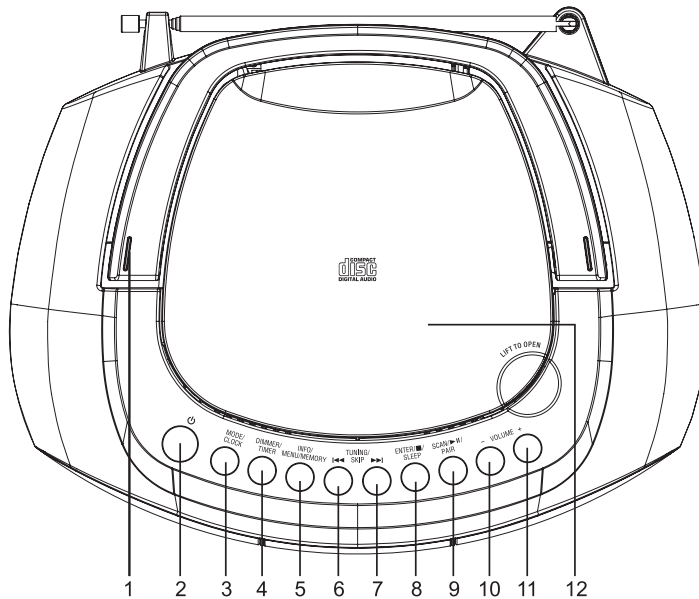

### Lato superiore

- 1 Manico estraibile
- 2 Accensione / stand-by
- 3 Tasto MODE / CLOCK
- 4 Tasto DIMMER / TIMER
- 5 Tasto INFO / MENU / MEMORY
- 6 Tasto TUNING / SKIP ◀◀
- 7 Tasto TUNING / SKIP ▶▶
- 8 Tasto ENTER / ■ / SLEEP
- 9 Tasto SCAN / ▶▶ / PAIR
- 10 Tasto VOLUME -
- 11 Tasto VOLUME +
- 12 Vano CD

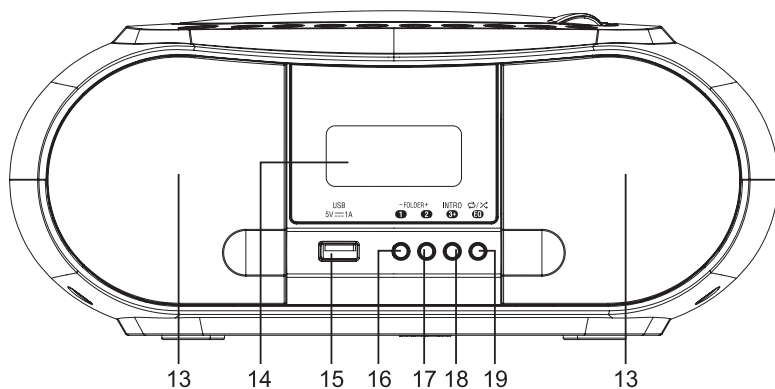

### Lato anteriore

- 13 Altoparlante
- 14 Display LCD
- 15 Presa USB
- 16 Tasto FOLDER-/1
- 17 Tasto FOLDER+/2
- 18 Tasto INTRO/3+
- 19 Tasto REPEAT/RANDOM/EQ

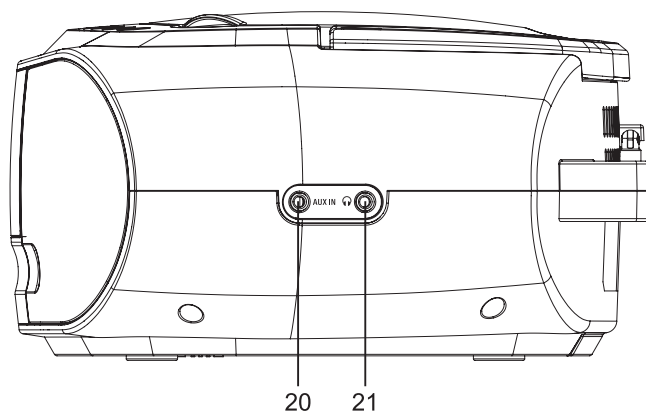

### Lato destro

- 20 Ingresso AUX
- 21 Presa per la cuffia

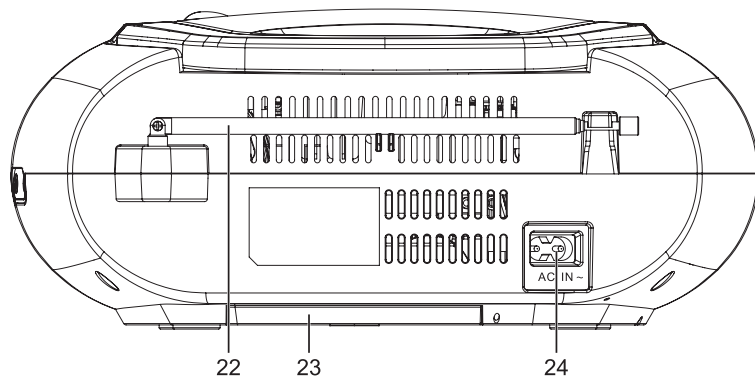

### Lato posteriore

- 22 Antenna telescopica
- 23 Scomparto delle pile
- 24 Presa per il cavo d'alimentazione

## Disimballare l'apparecchio

Togliete l'apparecchio con cura dall'imballaggio e accertatevi che tutti gli elementi siano in ottime condizioni. Portate il materiale di imballaggio al di fuori della portata dei bambini.

Gli elementi seguenti sono compresi nell'imballaggio:

ITR MCD-24	Cavo d'alimentazione	Istruzioni per l'uso



# Alimentazione

## Alimentazione a rete

1. Collegate la spina piatta del cavo d'alimentazione alla presa «AC IN ~» sul retro dell'apparecchio.
2. Collegate la spina a rete alla corrente.



## Alimentazione a pile

1. L'apparecchio può anche essere alimentato da sei pile del tipo C/LR14/Baby (non comprese nell'imballaggio).
  2. Aprite lo scomparto sul lato inferiore dell'apparecchio ed inserite le pile nel vano.
  3. Richiudete quindi il coperchio.
  4. Attenzione: l'apparecchio si spegne quando le pile sono completamente scariche.
- Usate soltanto pile dello stesso tipo. Si raccomandano delle pile ricaricabili o alcaline.
- Sostituite sempre tutte le pile allo stesso tempo. Non inserite mai pile nuove assieme a pile usate.
- Inserite le pile sempre con la polarità corretta nel vano.
- Togliete le pile usate subito dall'apparecchio.
- Togliete le pile ricaricabili dall'apparecchio prima di caricarle, e caricatele con un caricatore esterno.
- Non caricate delle pile non ricaricabili.
- Togliete anche le pile quando non usate l'apparecchio per lungo tempo, per evitare il rischio di fuoriuscite d'acido che potrebbero corrodere le componenti al suo interno.
- Tenete le pile al di fuori della portata dei bambini.
- Non smontate e non cortocircuitate mai le pile, e non gettatele nel fuoco.
- Le pile e gli accumulatori usati sono rifiuti speciali e non devono essere gettati nella spazzatura. Portateli al punto di vendita o in un centro di raccolta dove vengono smaltiti in modo professionale e rispettando l'ambiente.



# Funzioni fondamentali

## Accensione e spegnimento

Se collegate l'apparecchio alla presa di corrente per la prima volta, l'indicazione «00:00 Scan time» è visualizzata e l'orologio è sincronizzato con l'ora locale corrente se ricevete dei segnali DAB presso la vostra residenza. L'apparecchio entra in modalità stand-by dopo un minuto circa.

1. Accendete l'apparecchio premendo il tasto .
2. Premete di nuovo il tasto  per commutare l'apparecchio in modalità stand-by.
3. Staccate il cavo d'alimentazione dalla corrente per spegnere completamente l'apparecchio.

Quando l'apparecchio è alimentato a pile:

1. Mantenete premuto il tasto  per accendere l'apparecchio.
2. Premete di nuovo il tasto  per commutare l'apparecchio in modalità stand-by. Il display si spegne, ma l'ora e le stazioni fisse rimangono registrate.



## Selezione del modo d'operazione

Premete più volte il tasto MODE/CLOCK per scegliere il modo d'operazione desiderato: DAB, FM, CD, BLUETOOTH o AUDIO IN.

## Regolazione del volume

Premete i tasti VOLUME +/- per aumentare o diminuire il volume.

## Presenza per la cuffia

Potete collegare una cuffia con spina jack di 3.5 mm alla presa  sul lato destro dell'apparecchio.

Nota:

È importante sapere che l'ascolto di musica può, ad un livello sonoro troppo elevato, provocare dei danni all'udito. Regolate dunque il volume sempre dapprima sul minimo, e passate progressivamente ad un livello medio.

# Impostazioni dell'apparecchio

## Impostazione dell'orologio

Impostazione automatica:

L'orologio è automaticamente sincronizzato con i segnali orari delle stazioni DAB. L'apparecchio deve per ciò essere regolato su una stazione DAB per breve tempo.

Impostazione manuale:

1. Quando l'apparecchio è in modalità stand-by, premete il tasto MODE/CLOCK per entrare nel menu per l'impostazione dell'ora. L'indicazione «24 H» lampeggia.
2. Selezionate il formato di 12 o di 24 ore premendo i tasti TUNING/SKIP ►► e ◄◄, e confermate la selezione premendo il tasto MODE/CLOCK. La cifra delle ore lampeggia.
3. Impostate il numero delle ore premendo i tasti TUNING/SKIP ►► e ◄◄, e premete quindi il tasto MODE/CLOCK (la cifra dei minuti lampeggia).
4. Impostate il numero dei minuti premendo i tasti TUNING/SKIP ►► e ◄◄, e premete quindi il tasto MODE/CLOCK. Le impostazioni sono adesso terminate.

Nota:

Se non ricevete dei segnali DAB, potete impostare l'orologio manualmente come sopradescritto. Se l'apparecchio riceve il segnale DAB più tardi, l'ora è automaticamente sincronizzata con il segnale DAB.

## Regolazione del suono (equalizzatore)

Mantenete premuto il tasto /EQ per entrare nel menu dell'equalizzatore. Selezionate il modo d'equalizzatore desiderato premendo i tasti TUNING/SKIP ►► e ◄◄, e premete il tasto ENTER/■/SLEEP per confermare. Potete scegliere tra CLASSIC, ROCK, POP, JAZZ e FLAT.



## **Illuminazione del display**

Quando l'apparecchio è acceso, premete ripetutamente il tasto DIMMER/TIMER per regolare la luminosità del display. La luminosità cambia ogni volta che premete il tasto:

elevata → media → bassa → spento.

La luminosità selezionata è anche adoperata in modalità stand-by.

Nota:

Quando l'apparecchio è alimentato a pile, il display si spegne quando l'apparecchio commuta in modalità stand-by. Al momento di accendere l'apparecchio, il display si illumina dapprima con la massima luminosità, e la luce diventa automaticamente più debole se non premete un tasto per 10 secondi. La luminosità massima è ripristinata per 10 secondi al momento di premere un tasto.

## **Ripristinare le impostazioni di fabbrica**

Potete ripristinare le impostazioni iniziali dell'apparecchio procedendo nella seguente maniera: aprite lo scomparto CD quando l'apparecchio è in modalità DAB. Mantenete quindi premuto il tasto FOLDER+/2 finché la scritta «FACTORY RESET» è visualizzata sul display. L'apparecchio viene in questo modo rimesso allo stato iniziale.

L'apparecchio ritorna quindi in modalità stand-by, e l'ora è sincronizzata con il segnale orario DAB.

Nota:

Durante la reinizializzazione, la lista delle stazioni DAB e tutte le stazioni fisse vengono cancellate.

## **Visualizzare la versione del software**

Quando l'apparecchio è in modalità DAB o FM, mantenete premuto il tasto INFO/MENU/MEMORY per accedere al menu. Selezionate «SW Version» premendo i tasti TUNING/SKIP ►► e ◄◄, e premete quindi il tasto ENTER/■/SLEEP per confermare. Premete il tasto INFO/MENU/MEMORY per chiudere l'indicazione.

# **Radio DAB**

Quando accendete la radio per la prima volta, questa si regola automaticamente sulla modalità DAB e la ricerca delle stazioni DAB inizia automaticamente. Durante la ricerca la scritta «Scanning ...» è visualizzata sul display, assieme ad una scala che indica la progressione della ricerca e al numero delle stazioni trovate. Quando la ricerca è terminata, la radio si regola sulla prima stazione della lista (in ordine alfanumerico). Premete i tasti TUNING/SKIP ►► e ◄◄ per percorrere la lista delle stazioni.

## **Ricerca completa (Full Scan)**

Durante la ricerca completa, l'apparecchio percorre tutta la banda DAB III. Quando la ricerca è terminata, la radio si regola sulla prima stazione della lista (in ordine alfanumerico).

1. Per attivare la ricerca, premete il tasto SCAN/►►/PAIR. La scritta «Scanning...» è visualizzata sul display.
2. Le stazioni trovate sono memorizzate automaticamente. Premete i tasti TUNING/SKIP ►► e ◄◄ per percorrere la lista delle stazioni. Premete il tasto ENTER/■/SLEEP per sintonizzare una stazione.

3. Potete anche scegliere la funzione nel menu. Mantenete premuto il tasto INFO/MENU/MEMORY per accedere al menu, e selezionate la funzione «Full Scan» premendo i tasti TUNING/SKIP ►► e ◄◄. Confermate la selezione premendo il tasto ENTER/■/SLEEP. La ricerca inizia e l'indicazione «Scanning...» è visualizzata sul display.

### Ricerca manuale (Manual Tune)

Con la ricerca manuale potete percorrere un canale DAB specifico e aggiungere in questo modo delle stazioni alla lista che l'apparecchio probabilmente non ha trovato durante la ricerca automatica.

1. Mantenete premuto il tasto INFO/MENU/MEMORY per accedere al menu. Selezionate la funzione «Manual Tune» premendo i tasti TUNING/SKIP ►► e ◄◄. Confermate la selezione premendo il tasto ENTER/■/SLEEP.
2. Premete i tasti TUNING/SKIP ►► e ◄◄ per scegliere il canale desiderato da 5A a 13F.
3. Premete il tasto ENTER/■/SLEEP per confermare.

### DRC (compressione dinamica)

1. Mantenete premuto il tasto INFO/MENU/MEMORY per accedere al menu.
2. Selezionate la funzione «DRC» premendo i tasti TUNING/SKIP ►► e ◄◄, e premete quindi il tasto ENTER/■/SLEEP per confermare.
3. Premete i tasti TUNING/SKIP ►► e ◄◄ per scegliere "High", "Low" o "Off".
4. Confermate la selezione premendo il tasto ENTER/■/SLEEP.

### Programmazione di stazioni fisse

Potete programmare 30 stazioni DAB per l'accesso diretto.

1. Sintonizzate dapprima la stazione DAB che desiderate programmare.
2. Per programmare una stazione sotto il numero 1 o 2, mantenete premuto il tasto FOLDER-/1 o FOLDER+/2 per due secondi al minimo. La scritta «Preset # stored» è visualizzata e la stazione è registrata sotto il numero 1 o 2.
3. Per salvare una stazione sotto un numero da 3 a 30, premete lungamente il tasto INTRO/3+. Premete i tasti TUNING/SKIP ►► e ◄◄ per scegliere il numero desiderato da 3 a 30, e confermate la selezione premendo il tasto ENTER/■/SLEEP. La scritta «Preset # stored» è visualizzata sul display quando la stazione è registrata sotto il numero selezionato.
4. Se avete già registrato una stazione sotto il numero selezionato, la stazione precedentemente registrata è automaticamente sostituita con quella nuova.

### Sintonizzazione di stazioni fisse

1. Per ascoltare le stazioni fisse 1 e 2, premete semplicemente i tasti FOLDER-/1 e FOLDER+/2.
2. Per sintonizzare le altre stazioni fisse da 3 a 30, premete una volta il tasto INTRO/3+. Selezionate quindi il numero desiderato premendo i tasti TUNING/SKIP ►► e ◄◄, e confermate la selezione premendo il tasto ENTER/■/SLEEP.
3. La scritta «Empty» è visualizzata sul display se non avete registrato una stazione sotto il numero selezionato.



## Togliere le stazioni inattive dalla lista (Prune)

1. Mantenete premuto il tasto INFO/MENU/MEMORY per entrare nel menu.
2. Selezionate la funzione «Prune» premendo i tasti TUNING/SKIP ►► e ◄◄, e confermate la selezione premendo il tasto ENTER/■/SLEEP.
3. Selezionate «Yes» premendo i tasti TUNING/SKIP ►► e ◄◄. Premete quindi il tasto ENTER/■/SLEEP per togliere le stazioni che non sono più disponibili dalla lista.

## Indicazioni in modalità DAB

Premete ripetutamente il tasto INFO/MENU/MEMORY per scegliere tra le indicazioni seguenti:

### Potenza del segnale

La potenza del segnale è indicata da una serie di piccoli quadrati. Più lunga è la serie di quadrati riempiti da sinistra a destra, più grande è la potenza del segnale.

### Tipo di programma

Per esempio «Pop Music»

### Nome di multiplex

Un multiplex è un gruppo di stazioni che è trasmesso insieme sulla stessa frequenza. Ci sono dei multiplex locali e nazionali.

### Numero di canale e frequenza

Per esempio «11C 220.352 MHz»

### Errore di segnale

L'errore di segnale è indicato da una cifra. La cifra «0» indica un segnale senza errore. Se il display indica una cifra elevata, provate ad orientare l'antenna diversamente, o a collocare la radio in un altro posto.

### Velocità binaria audio

Indicazione della velocità binaria con la quale il segnale audio è ricevuto.

### Ora e data

Le informazioni sull'ora e la data sono trasmesse dalla stazione DAB.

### DLS (Dynamic Label Segment)

Un testo a scorrimento con informazioni sul programma ascoltato in quel momento.

## Radio FM

### Passare dalla modalità DAB alla modalità FM

Premete ripetutamente il tasto MODE/CLOCK per scegliere la modalità «FM». Il display indica la frequenza della stazione o il nome (se la stazione trasmette delle informazioni RDS).

### Ricerca automatica

Premete il tasto SCAN/►►/PAIR o mantenete premuti i tasti TUNING/SKIP ►► e ◄◄ per cominciare la ricerca automatica. La ricerca termina quando l'apparecchio ha trovato una stazione con una buona qualità di ricezione.

Nota: la ricerca probabilmente non si ferma su stazioni con segnali molto deboli.

### Ricerca manuale

Premete più volte i tasti TUNING/SKIP ►► e ◄◄ per percorrere la gamma FM a piccoli intervalli di 0.05 MHz, e per sintonizzare in questo modo le stazioni FM con precisione.

Nota: se la qualità di ricezione non può essere migliorata tramite la sintonia fine, orientate l'antenna diversamente o collocate la radio in un altro posto.

### Parametri di ricerca (Scan Setting)

1. Mantenete premuto il tasto INFO/MENU/MEMORY per accedere al menu. Selezionate la funzione «Scan Setting» premendo i tasti TUNING/SKIP ►► e ◄◄, e confermate la selezione premendo il tasto ENTER/■/SLEEP.
2. Premete i tasti TUNING/SKIP ►► e ◄◄ per scegliere «Strong Stations Only» (soltanto stazioni forti) o «All Stations» (tutte le stazioni), e confermate la selezione premendo il tasto ENTER/■/SLEEP.

### Impostazioni audio (Audio Setting)

1. Mantenete premuto il tasto INFO/MENU/MEMORY per accedere al menu. Premete i tasti TUNING/SKIP ►► e ◄◄ per scegliere la funzione «Audio Setting», e confermate la selezione premendo il tasto ENTER/SLEEP.
2. Premete i tasti TUNING/SKIP ►► e ◄◄ per scegliere «Stereo Allowed» (stereo possibile) o «Forced Mono» (soltanto mono), e confermate la selezione premendo il tasto ENTER/■/SLEEP.

### Programmazione di stazioni fisse

Potete programmare 30 stazioni FM per l'accesso diretto.

1. Sintonizzate dapprima la stazione DAB che desiderate programmare.
2. Per programmare una stazione sotto il numero 1 o 2, mantenete premuto il tasto FOLDER-/1 o FOLDER+/2 per due secondi al minimo. La scritta «Preset # stored» è visualizzata e la stazione è registrata sotto il numero 1 o 2.
3. Per salvare una stazione sotto un numero da 3 a 30, premete lungamente il tasto INTRO/3+. Premete i tasti TUNING/SKIP ►► e ◄◄ per scegliere il numero desiderato da 3 a 30, e confermate la selezione premendo il tasto ENTER/■/SLEEP. La scritta «Preset # stored» è visualizzata sul display quando la stazione è registrata sotto il numero selezionato.
4. Se avete già registrato una stazione sotto il numero selezionato, la stazione precedentemente registrata è automaticamente sostituita con quella nuova.

### Sintonizzazione di stazioni fisse

1. Per ascoltare le stazioni fisse 1 e 2, premete semplicemente i tasti FOLDER-/1 e FOLDER+/2.
2. Per sintonizzare le altre stazioni fisse da 3 a 30, premete una volta il tasto INTRO/3+. Selezionate quindi il numero desiderato premendo i tasti TUNING/SKIP ►► e ◄◄, e confermate la selezione premendo il tasto ENTER/■/SLEEP.
3. La scritta «Empty» è visualizzata sul display se non avete registrato una stazione sotto il numero selezionato.



## Indicazioni in modalità FM

Premete ripetutamente il tasto INFO/MENU/MEMORY per scegliere tra le indicazioni seguenti:

Radiotext

Un testo a scorrimento con informazioni sul programma ascoltato in quel momento.

Tipo di programma

Per esempio «Pop Music»

Frequenza

Per es. «87.50 MHz»

Tipo audio

Mono o stereo

Ora e data

Le informazioni sull'ora e sulla data sono trasmesse dalla stazione FM.

## Letture CD

Selezionate la modalità «CD» premendo ripetutamente il tasto MODE/CLOCK.

### Letture di un CD

1. Afferrate il posto indicato dalla scritta «Lift to Open» e aprite il vano CD.
2. Inserite un CD con il lato iscritto verso l'alto nel vano e richiudete il coperchio. La lettura del CD inizia automaticamente.
3. La scritta «No CD» o «Unknown CD» è visualizzata se non avete inserito un CD, o se l'apparecchio non può leggere il disco.
4. L'apparecchio legge dei CD tradizionali, dei CD-R/RW e dei CD MP3.
5. Premete il tasto SCAN/▶||/PAIR per interrompere la lettura temporaneamente e per continuarla.
6. Premete i tasti TUNING/SKIP ▶▶ e ◀◀ per saltare dei brani in avanti e indietro. Mantenete premuti i tasti per saltare un punto particolare di un brano.
7. Se avete inserito un CD MP3, premete i tasti FOLDER +/- per passare al gruppo di brani seguente o precedente.
8. Premete il tasto ENTER/■/SLEEP per terminare la lettura.

### Ripetizione della lettura e lettura aleatoria

Premete ripetutamente il tasto ↻/⌂/EQ quando la lettura è in corso per scegliere tra le modalità seguenti:

1. Ripetizione di un solo brano (indicazione «Rep\_One»).
2. Ripetizione di un gruppo di brani (indicazione «Rep\_Album» – soltanto per CD MP3).
3. Ripetizione di tutti i brani (indicazione «Rep\_All»).
4. Lettura dei brani in un ordine casuale (indicazione «Random»).
5. Lettura normale, senza ripetizione e nell'ordine originale dei brani.

## Programmazione dell'ordine dei brani

Potete programmare 32 brani di un CD tradizionale e 64 brani di un CD MP3 in un ordine determinato da voi stessi. La programmazione è soltanto possibile quando il lettore CD è in arresto.

1. Mantenete premuto il tasto INFO/MENU/MEMORY per attivare il modo per la programmazione.
2. CD tradizionali: selezionate il brano desiderato premendo i tasti TUNING/SKIP ►► e ◀◀. Premete il tasto INFO/MENU/MEMORY per confermare.
3. CD MP3: selezionate dapprima il gruppo di brani desiderato premendo i tasti FOLDER +/-, e premete quindi il tasto INFO/MENU/MEMORY. Selezionate il brano desiderato premendo i tasti TUNING/SKIP ►► e ◀◀, e premete di nuovo il tasto INFO/MENU/MEMORY.
4. Ripetete il procedimento descritto al punto 2, rispettivamente al punto 3 per programmare altri brani.
5. Premete il tasto SCAN/►||/PAIR per cominciare la lettura nell'ordine determinato dei brani.
6. Per cancellare la programmazione dei brani, premete due volte il tasto ENTER/■/SLEEP, o aprite e richiudete il vano CD.

## Letture Intro

1. Premete il tasto INTRO/3+ durante la lettura. La scritta «INTRO» è visualizzata sul display e l'apparecchio legge soltanto i primi 10 secondi dei brani del CD.
2. Premete di nuovo il tasto INTRO/3+ per disattivare questa funzione e ascoltare i brani nella lunghezza totale.

## Letture di uno stick USB

1. Collegate il vostro stick USB alla presa USB sul lato anteriore dell'apparecchio. Selezionate quindi la modalità «USB» premendo il tasto MODE/CLOCK.
2. La lettura dei brani contenuti sullo stick USB inizia automaticamente.
3. Le funzioni della lettura sono le stesse di quelle dei CD MP3.

### Note:

- L'apparecchio legge soltanto degli stick USB che contengono dei file MP3.
- L'apparecchio supporta le versioni USB 1.1 e 2.0.
- L'apparecchio legge degli stick USB con una capacità massima di 64 Ko.
- Probabilmente l'apparecchio non è compatibile con ogni tipo di stick USB.

### Importante:

Potete anche usare la presa USB per caricare l'accumulatore di un dispositivo portatile (per esempio di uno smartphone). Collegate il dispositivo alla presa USB dell'MCD-24 tramite un cavo USB (non compreso nell'imballaggio).

La corrente di carica fornita dall'apparecchio è di 1 A mass.

Non è garantito che tutti i dispositivi portatili possano essere caricati tramite la presa USB.



## Ascolto di musica senza filo tramite Bluetooth

1. Premete ripetutamente il tasto MODE/CLOCK per scegliere la modalità «Bluetooth». L'apparecchio è in modalità di accoppiamento e l'indicazione «BT LINK» lampeggia sul display.
2. Attivate la funzione Bluetooth sul vostro smartphone e cominciate la ricerca delle periferiche.
3. Il nome di accoppiamento dell'apparecchio è «ITR MCD-24». Inserite le cifre «0000» se avete bisogno di una password.
4. La scritta «BT LINK» è costantemente visualizzata quando la connessione è eseguita. Potete adesso ascoltare la musica che è registrata sul vostro smartphone tramite gli altoparlanti dell'MCD-24.
5. Potete effettuare le funzioni di lettura (lettura/pausa, salto in avanti e indietro, e regolazione del volume) sull'MCD-24.
6. Per terminare la funzione Bluetooth, commutate l'apparecchio su un modo d'operazione diverso o disattivate la funzione Bluetooth sul vostro smartphone.
7. Mantenete premuto il tasto SCAN/▶||/PAIR per commutare di nuovo l'apparecchio in modalità di accoppiamento.

### Note:

- La connessione è interrotta quando il segnale Bluetooth è debole, e l'apparecchio è di nuovo in modalità di accoppiamento.
- Per una trasmissione ottimale del segnale, badate a che non si trovino degli ostacoli tra l'MCD-24 e lo smartphone.
- L'apparecchio supporta i profili A2DP (Advanced Audio Distribution Profile) e AVRCP (Audio Video Remote Control Profile). L'apparecchio non può essere accoppiato con alcuni dispositivi Bluetooth allo stesso tempo.
- Probabilmente l'apparecchio non è compatibile con ogni modello di smartphone. È anche possibile che le funzioni di lettura non possano essere eseguite nello stesso modo su ogni smartphone.
- Con certi smartphone, la connessione è brevemente interrotta al momento di rispondere ad una chiamata e di terminare la conversazione. Non si tratta di un problema di funzionamento dell'apparecchio.

## Ingresso AUX

1. Collegare un apparecchio audio esterno (per esempio un lettore MP3) alla presa «AUX IN» sul lato destro dell'apparecchio. Per fare ciò avete bisogno di un cavo di raccordo audio con spina jack di 3.5 mm (non compreso nell'imballaggio).
2. Selezionate la modalità «AUDIO IN» premendo il tasto MODE/CLOCK.
3. Regolate il volume premendo i tasti VOLUME +/-.
4. Effettuate le funzioni di lettura sull'apparecchio audio.



Nota:

L'apparecchio si commuta automaticamente in stand-by se è in modalità «AUDIO IN» e se non effettuate un'azione (o se non si sente la musica) per più di 4 ore.

Dieci minuti prima della commutazione in stand-by, l'indicazione «AUTO-OFF» lampeggia sul display.

Premete il tasto INFO/MENU per disattivare la commutazione automatica in modalità stand-by.

## Timer di autospegnimento (Sleep)

Potete impostare un periodo dopo il quale l'apparecchio ritorna automaticamente in modalità stand-by.

1. Mantenete premuto il tasto ENTER/■/SLEEP per attivare il modo per l'impostazione dello sleep timer. La scritta «Sleep Set» è visualizzata sul display.
2. Premete ripetutamente i tasti TUNING/SKIP ►► e ◄◄ per scegliere il periodo desiderato (in minuti): OFF → 10 → 20 → 30 → 40 → 50 → 60 → 70 → 80 → 90.
3. Premete il tasto ENTER/■/SLEEP per confermare.
4. Il simbolo ☉ è visualizzato quando il timer è attivato.
5. Se avete selezionato «Off», il timer è disattivato e l'apparecchio non commuta in modalità stand-by.

## Timer di accensione e di spegnimento (soltanto quando l'apparecchio è alimentato dalla presa di corrente)

1. Quando l'apparecchio è in stand-by, premete il tasto DIMMER/TIMER per attivare il modo per l'impostazione del timer. L'indicazione «On Timer» è visualizzata e la cifra delle ore lampeggia.
2. Impostate il numero delle ore premendo i tasti TUNING/SKIP ►► e ◄◄, e premete il tasto DIMMER/TIMER per confermare. La cifra dei minuti lampeggia.
3. Impostate il numero dei minuti premendo i tasti TUNING/SKIP ►► e ◄◄, e premete il tasto DIMMER/TIMER per confermare.
4. Dopo aver impostato l'ora di accensione (On Timer), l'indicazione «Off Timer» è visualizzata e il numero delle ore lampeggia.
5. Impostate il numero delle ore premendo i tasti TUNING/SKIP ►► e ◄◄, e confermate la selezione premendo il tasto DIMMER/TIMER. Il numero di minuti lampeggia.
6. Impostate il numero dei minuti premendo i tasti TUNING/SKIP ►► e ◄◄, e premete il tasto DIMMER/TIMER per confermare.
7. Premete i tasti TUNING/SKIP ►► e ◄◄ per scegliere la fonte audio (DAB, FM, DISC o USB), e premete il tasto DIMMER/TIMER per confermare.
8. Regolate alla fine il volume premendo i tasti TUNING/SKIP ►► e ◄◄, e confermate la regolazione premendo il tasto DIMMER/TIMER.



Procedete nella seguente maniera per attivare e disattivare il timer:

1. Quando l'apparecchio è in stand-by, mantenete premuto il tasto TIMER/DIMMER per attivare il timer. Il simbolo ⌚ è visualizzato sul display.
2. Premete di nuovo lungamente il tasto per disattivare il timer (il simbolo ⌚ scompare).

## Specifiche tecniche

Modello:	ITR MCD-24 (NE-8090)/art. 996853
Alimentazione:	– AC 100-240V ~ 60/50 Hz, 18W – 6 pile C/LR14/Baby
Versione Bluetooth:	V5.0
Potenza di trasmissione mass.:	< 10 dBm (EIRP)
Potenza di uscita:	2 × 1.5W RMS
Presa USB:	DC 5V, 1000 mA
Gamma di frequenze:	DAB: 174–240 MHz FM: 87.5–108 MHz
Risposta in frequenza lettore CD:	20 Hz–20 kHz
Temperatura ambiente:	5 °C–35 °C
Dimensioni:	ca. 270 × 212 × 116 mm
Peso:	ca. 1.23 kg

Con riserva di errori e di modifiche tecniche.





**Entsorgung von gebrauchten elektrischen und elektronischen Geräten  
(anzuwenden in den Ländern der europäischen Union und anderen europäischen  
Ländern mit einem separaten Sammelsystem für diese Geräte).**

Das Symbol auf dem Produkt oder seiner Verpackung weist darauf hin, dass dieses Produkt nicht als normaler Haushaltsabfall zu behandeln ist, sondern an einer Annahmestelle für das Recycling von elektrischen und elektronischen Geräten abgegeben werden muss. Durch Ihren Beitrag zum korrekten Entsorgen dieses Produkts schützen Sie die Umwelt und die Gesundheit Ihrer Mitmenschen. Umwelt und Gesundheit werden durch falsches Entsorgen gefährdet. Materialrecycling hilft, den Verbrauch von Rohstoffen zu verringern. Weitere Informationen über das Recycling dieses Produkts erhalten Sie von Ihrer Gemeinde, den kommunalen Entsorgungsbetrieben oder dem Geschäft, in dem Sie das Produkt gekauft haben.

**Traitement des appareils électriques et électroniques en fin de vie  
(applicable dans les pays de l'Union Européenne et aux autres pays européens  
disposant de systèmes de collecte sélective)**

Ce symbole, apposé sur le produit ou sur son emballage, indique que ce produit ne doit pas être traité avec les déchets ménagers. Il doit être remis à un point de collecte approprié pour le recyclage des équipements électriques et électroniques. En s'assurant que ce produit est bien mis au rebus de manière appropriée, vous aiderez à prévenir les conséquences négatives potentielles pour l'environnement et la santé humaine. Le recyclage des matériaux aidera à conserver les ressources naturelles. Pour toute information supplémentaire au sujet du recyclage de ce produit, vous pouvez consulter votre municipalité, votre déchetterie ou le magasin où vous avez acheté le produit.

**Trattamento del dispositivo elettrico o elettronico a fine vita  
(applicabile in tutti i paesi dell'Unione Europea e in quelli con sistema  
di raccolta differenziata)**

Questo simbolo sul prodotto o sulla confezione indica che il prodotto non deve essere considerato come un normale rifiuto domestico, ma deve invece essere consegnato ad un punto di raccolta appropriato per il riciclo di apparecchi elettrici ed elettronici. Assicurandovi che questo prodotto sia smaltito correttamente, voi contribuirete a prevenire potenziali conseguenze negative per l'ambiente e per la salute che potrebbero altrimenti essere causate dal suo smaltimento inadeguato. Il riciclaggio dei materiali aiuta a conservare le risorse naturali. Per informazioni più dettagliate circa il riciclaggio di questo prodotto, potete contattare l'ufficio comunale, il servizio locale di smaltimento rifiuti oppure il negozio dove l'avete acquistato.