

Proiettore Acer

PL6610T/PL6610/PL6510/PL6310W/PL6210/
SL6610T/SL6610/SL6510/SL6310W/SL6210/
FL261T/FL261/FL251/FL221/FL211/FL261ST/
FL261S/FL251S/FL221S/FL211S/ LU-P500UT/
LU-P500U/LU-P500F/LU-P500W/ LU-P500X/
LU-S500UT/LU-S500U/LU-S500F/ LU-S500W/
LU-S500X/PF-L500UT/PF-L500U/ PF-L500F/
PF-L500W/PF-L500X/PS-L500UT/ PS-L500U/
PS-L500F/PS-L500W/PS-L500X/ LR660T/
LR660/LR560/LR360/LR260/LR660ST/ LR660S/
LR560S/LR360S/LR260S/ML-560B/ ML-560/
ML-460/ML-260/ML-160/ML-560SB/ ML-560S/
ML-460S/ML-260S/ML-160S/ DWU1846/
DWU1817/D1P1818/DWX1819/ DNX1820/
DWU1847/DWU1821/D1P1822/ DWX1823/
DNX1824

Guida all'uso

Copyright © 2018. Acer Incorporated.
Tutti i diritti riservati.

Guida all'uso del Proiettore Acer
Prima edizione: 11/2018

Le informazioni di questa pubblicazione sono passibili di modifiche periodiche senza obbligo alcuno di preavviso o notifica di tali alterazioni o revisioni. Tali modifiche saranno inserite nelle nuove edizioni del manuale o in pubblicazioni e documenti supplementari. Questa azienda non si assume alcuna responsabilità né offre garanzie, siano esse espresse o implicite, rispetto ai contenuti del presente documento ed in particolare non concede alcuna garanzia implicita di commerciabilità o idoneità a scopi specifici.

Registrare il numero del modello, il numero di serie, la data di acquisto e il luogo di acquisto nello spazio sottostante. Il numero di serie e di modello vengono registrati sulla targhetta attaccata sul computer. Tutte le comunicazioni relative all'unità devono includere il numero di serie, il numero di modello e le informazioni di acquisto.

È severamente vietato riprodurre, memorizzare in un sistema di recupero o trasmettere parti di questa pubblicazione, in qualsiasi forma o con qualsiasi mezzo, elettronico, meccanico, fotocopie, registrazioni o altro, senza la previa autorizzazione scritta della Acer Incorporated.

Numero del modello: _____

Numero di serie: _____

Data di acquisto: _____

Luogo d'acquisto: _____

Acer ed il logo Acer sono marchi di fabbrica registrati della Acer Incorporated. I nomi di prodotti o marchi commerciali di altre aziende sono qui utilizzati solamente a scopo identificativo e sono di proprietà delle loro rispettive aziende.

HDMI™, il logo HDMI e High-Definition Multimedia Interface sono marchi o marchi registrati di HDMI Licensing LLC.



Informazioni per la sicurezza e per il comfort

Leggere con attenzione queste istruzioni. Conservare questo documento per riferimenti futuri. Attenersi a tutte le avvertenze ed istruzioni riportate sul prodotto.

Spegnere il prodotto prima della pulizia

Scollegare questo prodotto dalla presa a muro prima della pulizia. Non utilizzare detergenti liquidi o spray. Per la pulizia utilizzare un panno umido.

Attenzione alle spine quando si scollega il dispositivo

Osservare le seguenti istruzioni quando si collega e si scollega l'alimentazione dall'alimentatore:

- Installare l'alimentatore prima di collegare il cavo d'alimentazione alla presa di corrente CA.
- Scollegare il cavo d'alimentazione prima di rimuovere l'alimentatore dal proiettore.
- Se il sistema è dotato di più sorgenti d'alimentazione, togliere la potenza dal sistema scollegando tutti i cavi d'alimentazione dagli alimentatori.

Attenzione all'accessibilità

Assicurarsi che la presa di corrente a cui è collegato il cavo d'alimentazione sia facilmente accessibile e che si trovi il più vicino possibile all'operatore dell'attrezzatura. Quando è necessario togliere la potenza all'attrezzatura, assicurarsi di scollegare il cavo d'alimentazione dalla presa di corrente elettrica.

Avviso!

- Non utilizzare questo prodotto vicino all'acqua.
- Non collocare questo prodotto su di un carrello, supporto o tavolo. Se il prodotto cade si può danneggiare gravemente.
- Le fessure e le aperture servono per la ventilazione e garantire l'affidabilità del funzionamento del prodotto e per prevenirne il surriscaldamento. Queste aperture non devono essere bloccate o coperte. Le aperture non devono mai essere bloccate collocando il prodotto su letti, divani, tappeti, o altre superfici simili.
- Questo prodotto non deve mai essere collocato nelle vicinanze o sopra radiatori o bocchette del riscaldamento ad aria, e non deve mai essere installato in strutture ad incasso, salvo che sia fornita l'appropriata ventilazione.
- Non inserire mai oggetti di alcun tipo attraverso le fessure del mobile di questo prodotto poiché potrebbero entrare in contatto con punti in cui sono presenti tensioni pericolose che possono provocare corto circuiti e conseguenti incendi. Non versare mai alcun tipo di liquido sopra o all'interno del prodotto.
- Per evitare danni ai componenti interni e per prevenire la perdita di elettroliti delle batterie, non collocare il prodotto su superfici soggette a vibrazioni.
- Non usare mai in ambienti dedicati allo sport, all'esercizio fisico o altri ambienti soggetti a vibrazioni, perché c'è la possibilità che si verifichino ammanchi impreveduti di corrente o danni alle parti rotanti dei dispositivi.

Uso della corrente elettrica

- Questo prodotto deve essere fatto funzionare con il tipo d'alimentazione specificato sull'etichetta. In caso di dubbio sul tipo d'alimentazione disponibile, consultare il rivenditore o la compagnia elettrica di zona.
- Non permettere a nulla di appoggiarsi sul cavo d'alimentazione. Non collocare questo prodotto dove il cavo d'alimentazione possa essere calpestato.
- Se con il prodotto è utilizzata una prolunga, assicurarsi che l'amperaggio complessivo delle apparecchiature ad essa collegate non ecceda la portata complessiva della prolunga stessa. Accertarsi inoltre che la potenza nominale complessiva di tutti i prodotti collegati alla presa a muro non ecceda la portata del fusibile.
- Non sovraccaricare le prese di corrente, le prolunghie o le prese elettriche collegando troppi dispositivi. Il carico complessivo del sistema non deve eccedere 80% della potenza nominale del circuito. Se si usano prolunghie, il carico non deve eccedere l'80% della potenza nominale d'ingresso della prolunga.
- L'adattatore di corrente AC di questo prodotto è dotato di una spina con tre poli, di cui uno svolge la funzione di messa a terra. Questa spina si adatta solamente a prese con messa a terra. Assicurarsi che la presa di corrente abbia la messa a terra prima di inserire la spina dell'adattatore CA. Non inserire la spina in una presa di corrente senza messa a terra. Mettersi in contatto con il proprio elettricista per i dettagli.

 **Avviso!** Il dentello di messa a terra è un requisito di protezione. Usando una presa di corrente che non ha l'appropriata messa a terra, si possono subire scosse elettriche e/o lesioni.

Nota: *Il dentello di messa a terra fornisce anche una buona protezione da disturbi impreveduti prodotti da altre attrezzature elettriche che si trovano nelle vicinanze e che possono interferire con le prestazioni di questo prodotto.*

- Usare il prodotto solo con il cavo d'alimentazione fornito in dotazione. Se è necessario sostituire il cavo d'alimentazione, assicurarsi che il nuovo cavo d'alimentazione soddisfi i seguenti requisiti: tipo rimovibile, incluso nell'UL/certificato CSA, approvato da VDE o equivalente, lunghezza massima 4,5 metri (15 piedi).

Riparazione del prodotto

Non tentare di riparare da sé questo prodotto, perché l'apertura o la rimozione delle coperture può esporre a punti di tensione pericolosa e ad altri rischi. Fare riferimento a personale qualificato per tutti i tipi di riparazione.

Scollegare questo prodotto dalla presa a muro e mettersi in contatto con il personale qualificato nei seguenti casi:

- quando il cavo d'alimentazione o la spina è sfilacciata o danneggiata
- se è stato versato del liquido nel prodotto
- se il prodotto è stato esposto a pioggia o acqua
- se il prodotto è stato fatto cadere oppure se il mobile si è danneggiato
- quando il prodotto manifesta un netto cambiamento nelle prestazioni, indicando la necessità di riparazione
- se il prodotto non funziona in modo normale quando sono seguite le istruzioni operative

Nota: *Regolare solamente quei controlli che sono descritti nelle istruzioni operative poiché la regolazione impropria di altri controlli può provocare danni, e spesso richiede una notevole mole di lavoro da parte di un tecnico specializzato per ripristinare il prodotto alle condizioni normali.*

⚡ Avviso! Per ragioni di sicurezza, non usare parti non compatibili quando di aggiungono o sostituiscono i componenti. Consultare il rivenditore per tutti gli acquisti.

Il dispositivo ed i suoi adeguamenti possono contenere parti di piccole dimensioni. Tenerle fuori della portata dei bambini.

Altre informazioni sulla sicurezza

- Non guardare nell'obiettivo del proiettore quando la luce è accesa. La luce abbagliante può danneggiare gli occhi.
- Prima accendere il proiettore e poi le origini del segnale.
- Non collocare il prodotto nei seguenti ambienti:
 - Spazi confinati o poco ventilati. È necessaria una distanza minima di 50 cm da tutte le pareti per consentire il libero flusso dell'aria attorno al proiettore.
 - Luoghi dove le temperature possono diventare eccessivamente alte, come all'interno di un'automobile con i finestrini chiusi.
 - Luoghi dove l'umidità eccessiva, la polvere o il fumo delle sigarette può contaminare i componenti ottici, accorciando la durata del prodotto e scurendo l'immagine.
 - Luoghi vicini ad allarmi antincendio.
 - Luoghi con una temperatura ambiente superiore a 40° C/104° F.
 - Luoghi dove l'altitudine è superiore a 10.000 piedi (ca. 3.000 m).
- Scollegare immediatamente se c'è qualcosa che non va col proiettore. Non usare se il proiettore emette fumo, strani rumori o strani odori. Diversamente si possono provocare incendi o scosse elettriche. In questo caso, scollegare immediatamente la spina e mettersi in contatto con il rivenditore.
- Non continuare ad usare il prodotto se è stato fatto cadere oppure se è rotto. In tal caso, contattare il rivenditore per l'ispezione.
- Non rivolgere l'obiettivo verso il sole. Diversamente si possono provocare incendi.
- Quando si spegne il proiettore, assicurarsi che il ciclo di raffreddamento sia completato prima di scollegare l'alimentazione.
- Non spegnere frequentemente e improvvisamente l'alimentazione principale e non scollegare il proiettore durante il funzionamento. Il modo migliore è attendere che la ventola si spenga prima di spegnere l'alimentazione principale.
- Non toccare la griglia da dove fuoriesce l'aria, né la piastra inferiore perché diventano molto calde.
- Non guardare direttamente all'interno della griglia da dove fuoriesce l'aria mentre il proiettore è in funzione. Potrebbe causare lesioni agli occhi.
- Aprire sempre l'otturatore dell'obiettivo o rimuovere il coperchio dell'obiettivo quando la lampada del proiettore è accesa.
- Non bloccare l'obiettivo del proiettore con alcun oggetto quando il proiettore è in funzione in quanto potrebbe causare il riscaldamento e la deformazione dell'oggetto o anche causare incendi.
- Non tentare di smontare questo proiettore. Vi sono alte tensioni pericolose all'interno che potrebbero causare lesioni. Fare riferimento solo a personale qualificato per tutti i tipi di riparazione.
- Non collocare il proiettore verticalmente su un lato. Potrebbe causare la caduta del proiettore, con conseguenti lesioni o danni.
- Capacità di proiezione a 360° Le immagini possono essere proiettati su una gamma di 360° completa sull'asse verticale, compresa la riproduzione su soffitto o pavimento.

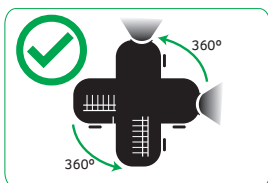

Nota: *La luminosità si riduce del 70% quando la direzione di proiezione è verso il basso.*

Proiezione verticale

Non utilizzare il proiettore appoggiandolo a sinistra e a destra. Ciò potrebbe causare un malfunzionamento. Tuttavia, è possibile l'installazione verticale.

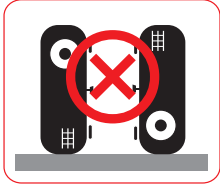

Nota:

- Non installare il proiettore in posizione verticale sopra il pavimento o il tavolo da solo. La presa d'aria potrebbe essere ostruita, causando il surriscaldamento del proiettore e la possibilità che si verifichino incendi e malfunzionamenti.
- Quando si utilizza il proiettore in uno spazio chiuso, lasciare almeno 50 cm di spazio intorno alle aperture di entrata e uscita dell'aria.

Precauzioni per l'ascolto

Attenersi alle istruzioni che seguono per proteggere l'udito.

- Aumentare gradatamente il volume finché si sente in modo chiaro e confortevole.
- Non aumentarlo finché le orecchie non si sono adattate al livello di volume.
- Non ascoltare la musica ad alto volume per periodi prolungati.
- Non alzare il volume per sovrastare i rumori esterni.
- Diminuire il volume se non si riescono a sentire le persone vicine che parlano.

Istruzioni sullo smaltimento

Non smaltire questa attrezzatura elettronica nei rifiuti urbani. Per ridurre l'inquinamento ed assicurare la più alta protezione dell'ambiente globale, usare i sistemi di riciclaggio. Per ulteriori informazioni sulle normative relative ai rifiuti da apparecchiature elettriche ed elettroniche (RAEE), visitare il sito <http://www.acer-group.com/public/Sustainability/sustainability01.htm>

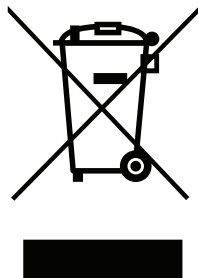

Non guardare il raggio laser.



Complies with 21 CFR 1040.10 and 1040.11 as a Risk Group 2, LIP (Laser Illuminated Projector) as defined in IEC 62471:2006 except for deviations pursuant to Laser Notice No. 50, dated June 24, 2007

IEC 60825-1:2014 CLASS 1 LASER PRODUCT RISK GROUP 2	IEC 60825-1:2014 PRODUIT LASER DE CLASSE 1 GROUPE DE RISQUE 2	IEC 60825-1:2014 1類激光產品 危險組2	IEC 60825-1:2014 1등급 레이저 제품 위험 그룹 2	IEC 60825-1:2014 クラス1レーザー製品 リスクグループ 2
CAUTION Possibly hazardous optical radiation emitted from this product. Do not stare at beam. May be harmful to the eye.	AVERTISSEMENT Radiation optique à danger potentiel émise par ce produit. Ne regardez pas directement le faisceau laser. Ceci pourrait être nocif pour votre oeil.	注意 此產品可能產生危險光輻射。請勿直視操作光束，以免對眼睛損害。	주의 이 제품으로부터 인체에 위해한 광선이 방사될 수 있음. 광원을 정면으로 바라보지 마시오. 눈에 심각한 손상을 입을 수 있음.	注意 本製品より危険となりうる光放射あり。ビームをのぞき込まないこと。眼に有害となる可能性あり。

Non fissare lo sguardo sul raggio luminoso, RG2

Come con qualsiasi sorgente luminosa, non fissare direttamente il fascio di luce, RG2 IEC 62471-5:2015.



Per iniziare

Note per l'uso

Sì:

- Spegnerne il prodotto prima della pulizia.
- Usare un panno morbido inumidito con un detergente neutro per pulire la copertura.
- Scollegare la spina dalla presa di corrente CA se il prodotto non è usato per periodi prolungati.

Non:

- Bloccare le fessure e le aperture sulla copertura designate a fornire la ventilazione.
- Usare detergenti abrasivi, cere o solventi per pulire l'unità.
- Usare l'unità nelle seguenti condizioni:
 - In luoghi estremamente caldi, freddi o umidi.
 - In aree suscettibili a polvere e sporcizia eccessiva.
 - Vicino a qualsiasi apparecchiatura che generi un forte campo magnetico.
 - Collocare alla luce diretta del sole.

Precauzioni

Per massimizzare la durata dell'unità, attenersi a tutte le avvertenze, precauzioni ed istruzioni per la manutenzione raccomandate in questa guida.

Avviso!

- Non guardare nell'obiettivo del proiettore quando la luce è accesa. La luce abbagliante può danneggiare gli occhi.
- Per ridurre il rischio d'incendi o di scosse elettriche non esporre questo prodotto a pioggia od umidità.
- Non aprire o smontare il prodotto perché si possono subire scosse elettriche.
- Quando si spegne il proiettore, assicurarsi che il ciclo di raffreddamento sia completato prima di scollegare l'alimentazione.
- Accendere prima il proiettore e poi le origini del segnale.
- Non usare il coperchio obiettivo quando il proiettore è in funzione.

INDICE

INTRODUZIONE	9
<i>Contenuti della confezione</i>	9
<i>Accessori standard</i>	9
<i>Accessori opzionali</i>	9
<i>Descrizione del prodotto</i>	10
<i>Collegamenti</i>	11
<i>Tastiera</i>	12
<i>Telecomando</i>	13
CONFIGURAZIONE E INSTALLAZIONE	14
<i>Installazione del proiettore</i>	14
<i>Collegamento delle sorgenti al proiettore</i>	16
<i>Regolazione dell'immagine del proiettore</i>	18
<i>Configurazione del telecomando</i>	19
USO DEL PROIETTORE	21
<i>Accensione/spengimento del proiettore</i>	21
<i>Selezione di una sorgente di ingresso</i>	22
<i>Navigazione sul menù e funzioni</i>	23
<i>Struttura del menu OSD</i>	24
<i>Menu Visualizza: Impostazione Immagine</i>	31
<i>Menu Display / 3D</i>	33
<i>Visualizzare il menù Proporzioni</i>	34
<i>Menù Visualizza: Maschera bordi</i>	37
<i>Menù Visualizza: Zoom</i>	37
<i>Menù Visualizza: Sposta Immagine</i>	37
<i>Menu di correzione geometrica del display</i>	37
<i>Menù Audio: Esclusione</i>	38
<i>Menu Audio: Volume</i>	38
<i>Menu Ingresso audio</i>	38
<i>Menu funzione Audio Ingresso audio / Microfono</i>	38
<i>Menù IMPOSTA: Proiezione</i>	39
<i>Menù IMPOSTA: Tipo di schermo</i>	39
<i>Menù IMPOSTA: Imposta Potenza</i>	39
<i>Impostare la Sicurezza menù</i>	39
<i>Menu Regola: Impostazione HDMI Link</i>	40
<i>Menu Regola: Controllo HDBaseT</i>	40
<i>Impostare la Opzioni menù</i>	41
<i>Acquisizione schermata tramite strumento PC</i>	41
<i>Impostare la Reset OSD menù</i>	42
<i>Menu Rete LAN</i>	43
<i>Menu Controllo di rete</i>	44
<i>Menu Imposta Rete Gestione Impostazioni</i>	45
<i>Menu Info</i>	48

ULTERIORI INFORMAZIONI 49

<i>Risoluzioni compatibili</i>	<i>49</i>
<i>Dimensioni immagine e distanza di proiezione</i>	<i>52</i>
<i>Dimensioni del proiettore e installazione del supporto a soffitto</i>	<i>55</i>
<i>Risoluzione dei problemi</i>	<i>56</i>
<i>Indicatore di avviso.....</i>	<i>57</i>
<i>Specifiche.....</i>	<i>59</i>

INTRODUZIONE

Contenuti della confezione

Disimballare con cura e verificare che siano presenti tutti gli articoli elencati di seguito negli accessori standard. Alcuni elementi degli accessori optional potrebbero non essere disponibili in base al modello, alle specifiche e all'area geografica. Controllare il luogo presso cui si è effettuato l'acquisto. Alcuni accessori potrebbero variare a seconda dell'area geografica.

La scheda della garanzia è fornita solo in zone specifiche. Consultare il rivenditore per informazioni dettagliate.

Accessori standard

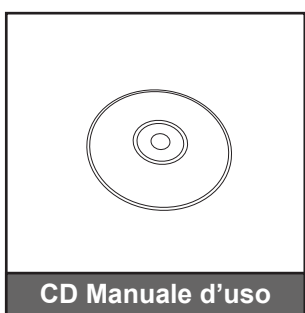
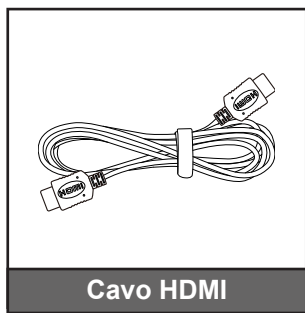
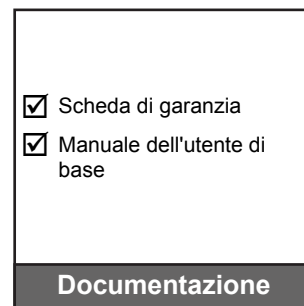
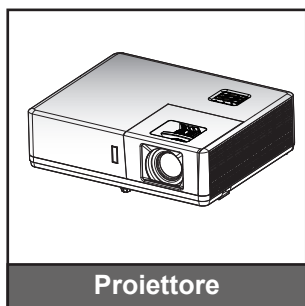

Accessori opzionali

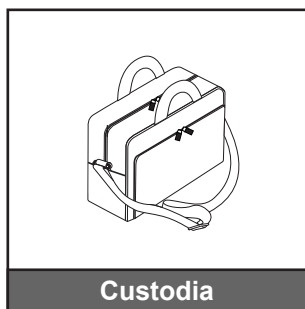
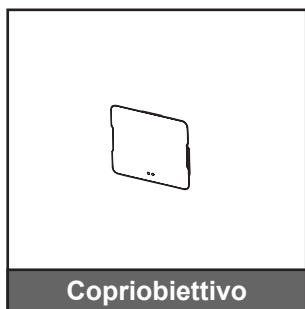

Nota:

- *Gli accessori optional variano in base al modello, alle specifiche e alla regione.*

INTRODUZIONE

Descrizione del prodotto

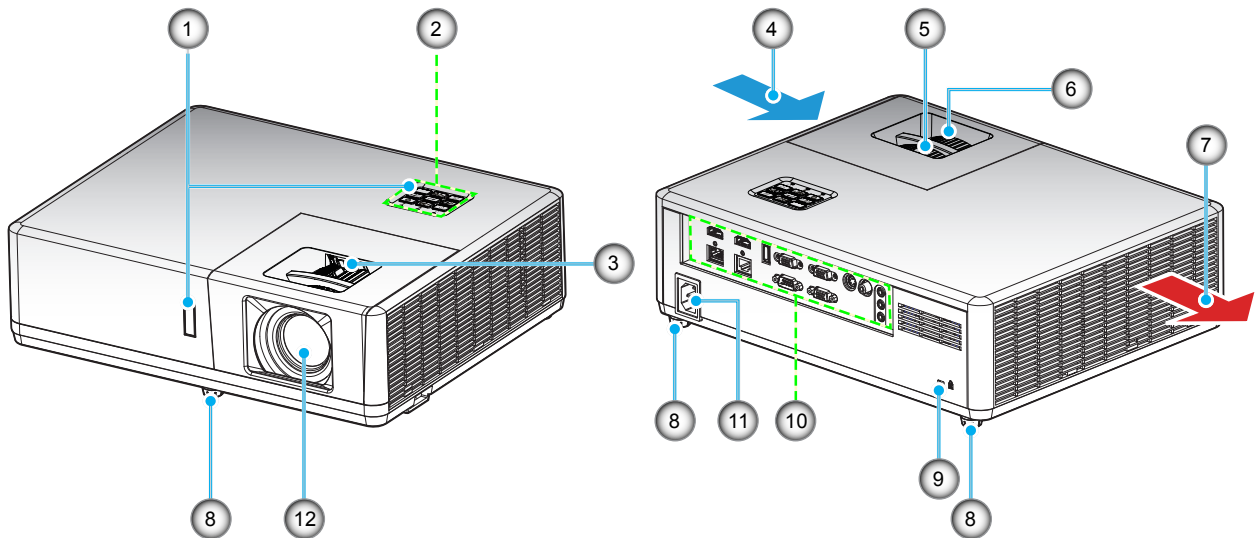

Nota:

- *Non ostruire le aperture di entrata e di uscita dell'aria del proiettore.*
- *Quando si utilizza il proiettore in uno spazio chiuso, lasciare almeno 50 cm di spazio intorno alle aperture di entrata e uscita dell'aria.*

N.	Voce	N.	Voce
1.	Ricevitori infrarossi	7.	Ventilazione (uscita dell'aria)
2.	Tastiera	8.	Piedino di regolazione dell'inclinazione
3.	Ghiera spostamento lente	9.	Dispositivo di sicurezza Kensington™
4.	Ventilazione (presa d'aria)	10.	Ingresso/uscita
5.	Leva dello zoom	11.	Presca di alimentazione
6.	Ghiera di messa a fuoco	12.	Obiettivo

INTRODUZIONE

Collegamenti

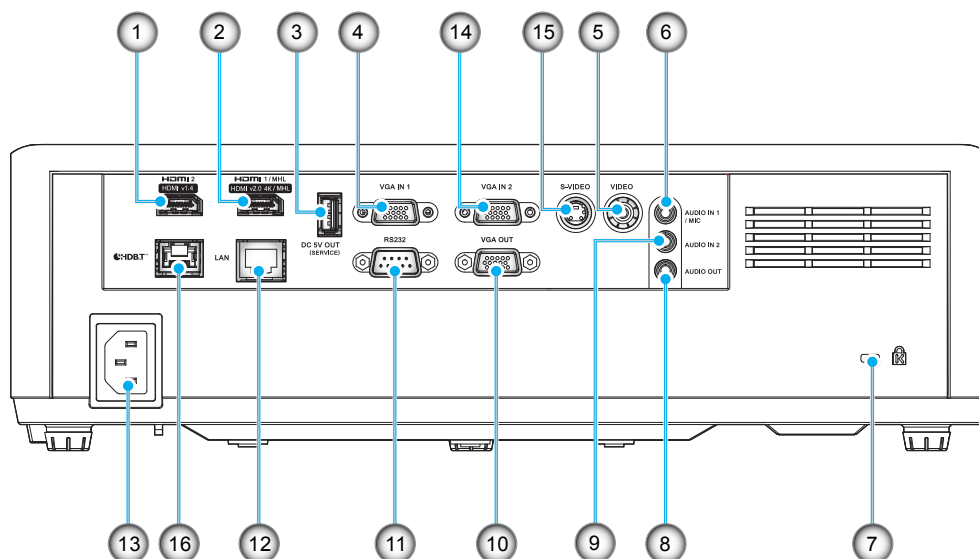

N.	Voce	14 IO	15 IO
1.	Connettore HDMI 2 (v1.4)	√	√
2.	Connettore HDMI 1(v2.0)(4K) / MHL	√	√
3.	Connettore di uscita alimentazione USB (5 V $\overline{-}$ 1,5A)	√	√
4.	Connettore VGA In/VGA In 1	√	√
5.	Connettore composito	√	√
6.	Connettore Audio In 1/Microfono	√	√
7.	Dispositivo di sicurezza Kensington™	√	√
8.	Connettore Audio-Out	√	√
9.	Connettore Audio In 2	√	√
10.	Connettore VGA Out	√	√
11.	Connettore RS232	√	√
12.	Connettore RJ-45	√	√
13.	Presca di alimentazione	√	√
14.	Connettore VGA In 2	√	√
15.	Connettore S-Video	√	√
16.	Connettore HDBaseT	N/D	√

Nota: “√” significa che la voce è supportata, “N/D” indica che la voce non è disponibile.

INTRODUZIONE

Tastiera

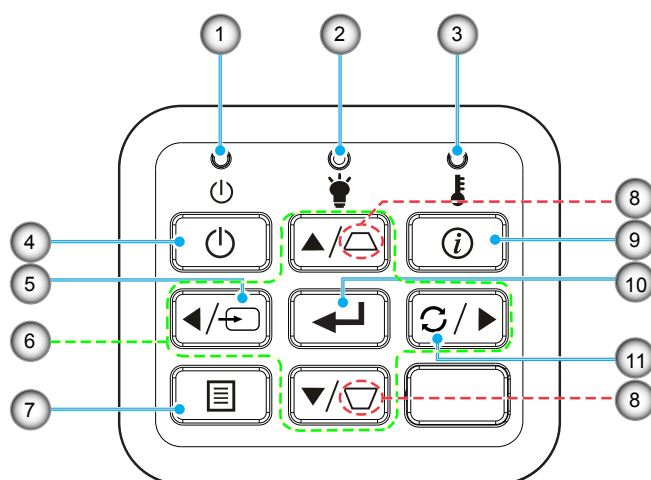

N.	Voce	N.	Voce
1.	LED alimentazione	7.	Menù
2.	LED lampada	8.	Correzione distorsione trapezoidale
3.	LED Temperatura	9.	Informazioni
4.	Potenza	10.	Applica
5.	Sorgente	11.	Sincronizzazione
6.	Quattro tasti direzionali e di selezione		

INTRODUZIONE

Telecomando

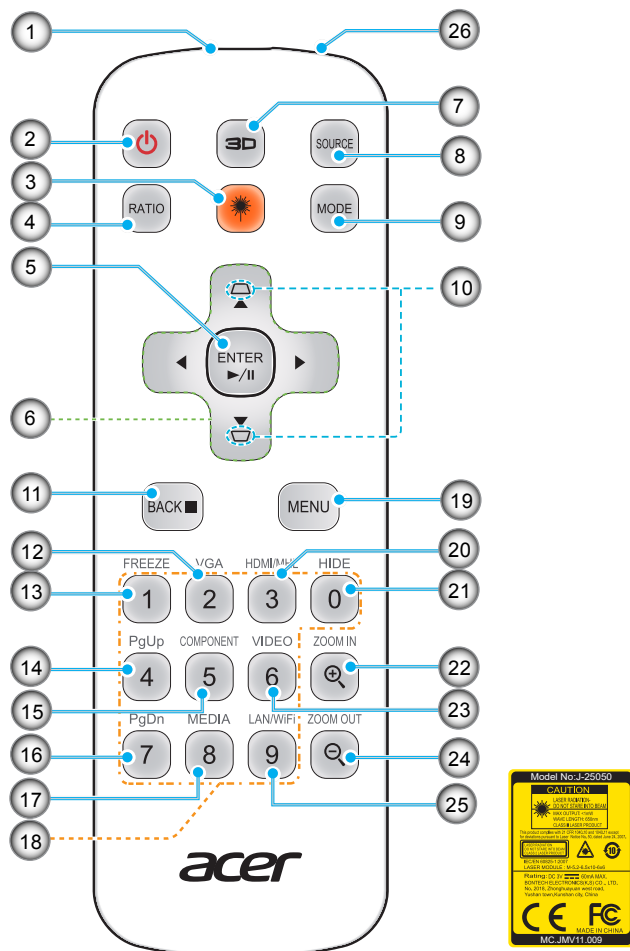

N.	Voce	N.	Voce
1.	Trasmettitore infrarossi	14.	PgUp (non supportato)
2.	Alimentazione	15.	COMPONENT (non supportato)
3.	Tasto Laser	16.	Pg Dn (non supportato)
4.	RATIO	17.	MEDIA (non supportato)
5.	Selezione/Enter Ripr./Pausa	18.	Tastiera 0~9
6.	Quattro tasti direzionali e di selezione	19.	MENU
7.	3D	20.	HDMI™/MHL
8.	ORIGINE	21.	HIDE
9.	MODALITÀ	22.	ZOOM IN
10.	Correzione	23.	VIDEO
11.	INDIETRO STOP	24.	ZOOM OUT
12.	VGA	25.	LAN/WiFi (non supportato)
13.	IMMAGINE FISSA	26.	Puntatore laser

Nota: Alcuni tasti potrebbero non funzionare su modelli che non supportano queste funzioni.

CONFIGURAZIONE E INSTALLAZIONE

Installazione del proiettore

Il proiettore è progettato per essere installato in una delle quattro posizioni possibili.

La disposizione della stanza o le preferenze personali detteranno l'installazione che sarà selezionata. Per determinare dove collocare il proiettore, considerare le dimensioni e la forma dello schermo, la posizione delle prese di corrente, come anche la distanza tra il proiettore ed il resto delle attrezzature.

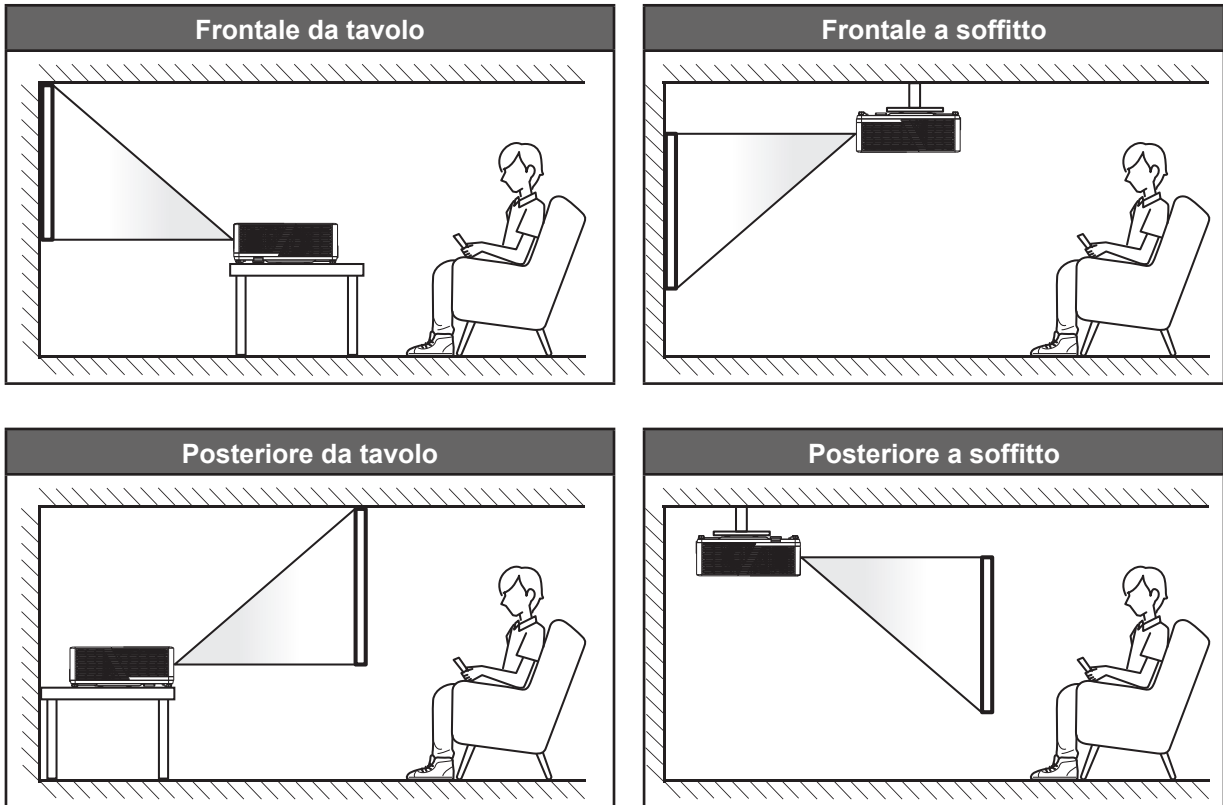

Il proiettore deve essere collocato su una superficie piatta e a 90 gradi / in perpendicolare rispetto allo schermo.

- Per informazioni su come determinare la posizione del proiettore per uno schermo di dimensioni specifiche, fare riferimento alla tabella delle distanze nelle pagine 52-54.
- Per informazioni su come determinare le dimensioni dello schermo per una distanza specifica, fare riferimento alla tabella delle distanze alle pagine 52-54.

Nota: Quanto più lontano si colloca il proiettore dallo schermo, più aumentano le dimensioni delle immagini proiettate e l'offset verticale aumenta proporzionalmente.

IMPORTANTE!

Non utilizzare il proiettore in un orientamento differente da tavolo o supporto da soffitto. Il proiettore deve essere orizzontale e non inclinato in avanti/all'indietro o a sinistra/destra. Qualsiasi altro orientamento invaliderà la garanzia e potrebbe ridurre la durata della sorgente di luce del proiettore o del proiettore stesso. Rivolgersi ad Acer per consigli sull'installazione standard.

CONFIGURAZIONE E INSTALLAZIONE

Avviso di installazione del proiettore

- Collocare il proiettore in posizione orizzontale.
L'angolo di inclinazione del proiettore non deve superare i 15 gradi, e il proiettore non deve essere installato in modo diverso dal montaggio su tavolo o sul soffitto, altrimenti **potrebbero verificarsi altri danni imprevedibili**.

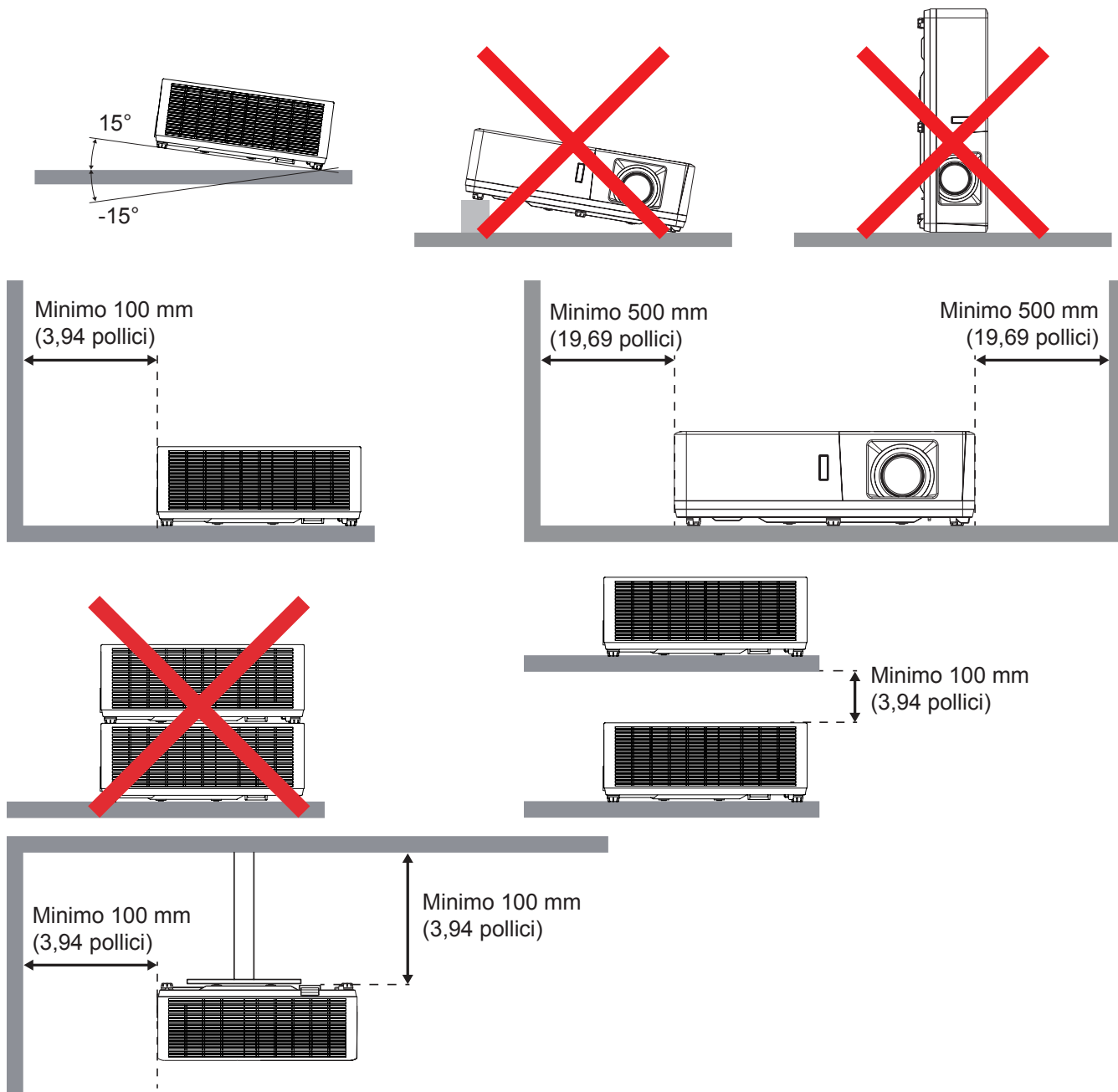

- Assicurarsi che le prese d'aria non riciclino l'aria calda dello scarico.
- Quando si utilizza il proiettore in uno spazio chiuso, verificare che la temperatura dell'aria circostante all'interno dell'alloggiamento non superi la temperatura di esercizio quando il proiettore è in funzione, e che le bocchette di aspirazione e scarico dell'aria non siano ostruite.
- Tutti gli alloggiamenti devono superare una valutazione termica di certificazione per garantire che il proiettore non ricicli aria di scarico, in quanto ciò potrebbe farlo spegnere anche se la temperatura dell'alloggiamento rientra nell'intervallo accettabile della temperatura di esercizio.

CONFIGURAZIONE E INSTALLAZIONE

Collegamento delle sorgenti al proiettore

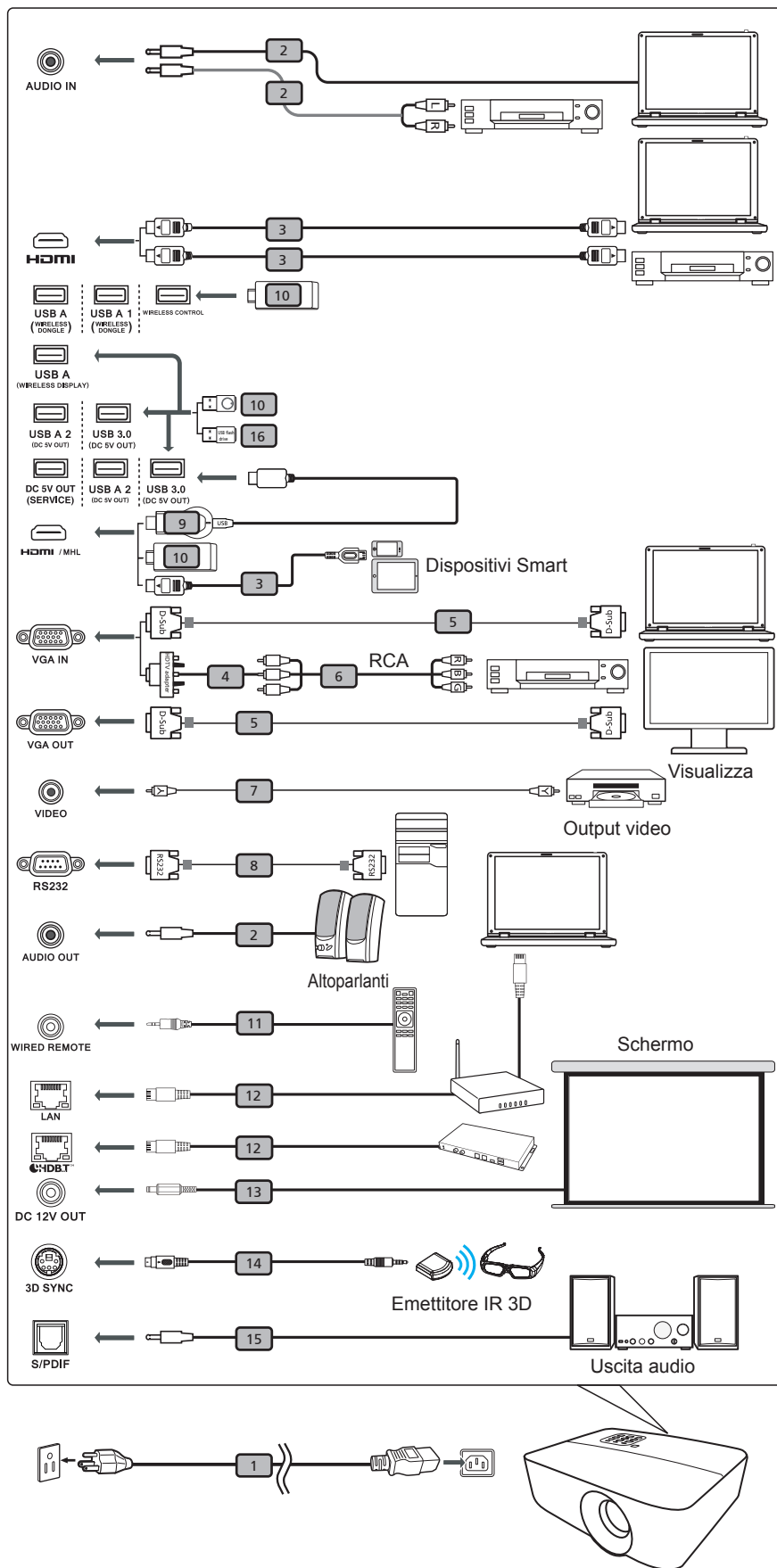

CONFIGURAZIONE E INSTALLAZIONE

#	Descrizione
1	Cavo d'alimentazione
2	Cavo audio
3	Cavo HDMI (MHL)
4	Adattatore VGA a Componente/HDTV
5	Cavo VGA
6	Cavo a componenti 3 RCA
7	Cavo video composito
8	Cavo RS232
9	Dongle WirelessHD
10	Dongle wireless
11	Telecomando wireless
12	Cavo LAN
13	Cavo 12V DC
14	Cavo 3D SYNC
15	Cavo SPDIF
16	Chiavetta USB

Nota:

- Per garantire il corretto funzionamento del proiettore con il computer, assicurarsi che la modalità di visualizzazione sia compatibile con il proiettore.
- Le funzioni variano in base alla definizione del modello.
- Il cavo USB necessita di prolunga alimentata se la lunghezza è superiore a 5 m.
- Il connettore di uscita USB DC 5V supporta alimentazione a 5 V per la carica del dongle HDMI.
- Il connettore di uscita DC 12V supporta alimentazione a 12 V/100 mA solo per il controllo dello schermo.

CONFIGURAZIONE E INSTALLAZIONE

Regolazione dell'immagine del proiettore

Altezza dell'immagine

Il proiettore è dotato di un piedino d'elevazione per regolare l'altezza dell'immagine.

1. Individuare il piedino regolabile sulla parte inferiore del proiettore.
2. Girare i piedini regolabili in senso orario o antiorario per abbassare o sollevare il proiettore.

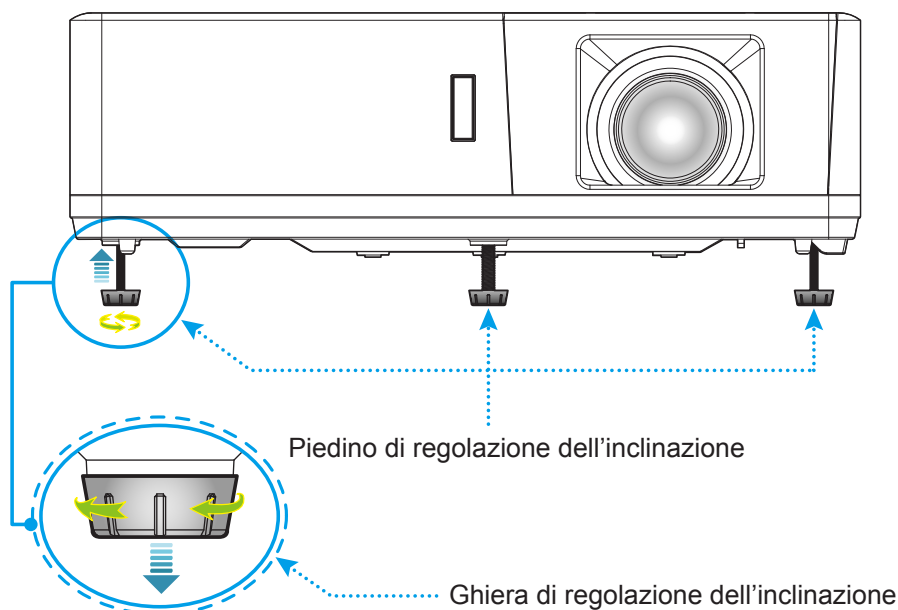

Zoom, messa a fuoco e spostamento lente

- Per regolare le dimensioni dell'immagine, girare la leva di zoom in senso orario o antiorario per aumentare o diminuire le dimensioni delle immagini proiettate.
- Per regolare la posizione dell'immagine, ruotare la ghiera spostamento lente in senso orario o antiorario per regolare la posizione verticale dell'immagine.
- Per regolare la messa a fuoco, girare la ghiera di messa a fuoco in senso orario o antiorario finché l'immagine non è nitida e leggibile.

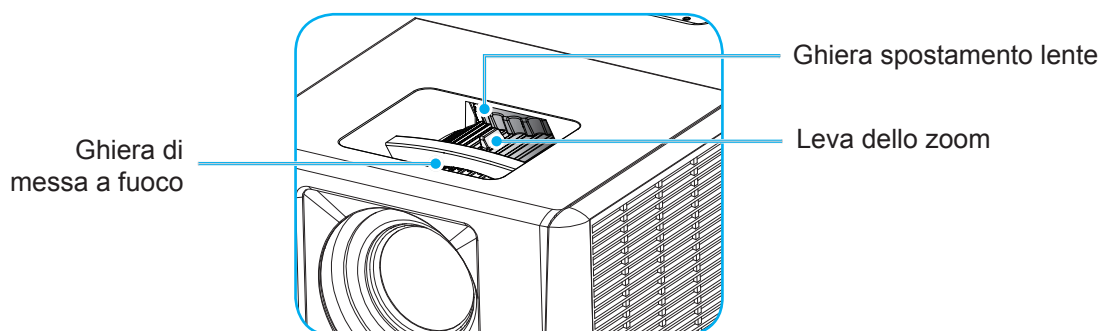

Nota: Assicurarsi che lo schermo del proiettore sia entro la distanza richiesta dal proiettore. Fare riferimento alla tabella "Dimensioni immagine e distanza di proiezione" per ulteriori informazioni.

CONFIGURAZIONE E INSTALLAZIONE

Configurazione del telecomando

Inserimento/sostituzione delle batterie

Per il telecomando sono fornite due batterie AAA.

1. Rimuovere il coperchio dello scomparto batterie sul retro del telecomando.
2. Inserire batterie AAA nel relativo vano, come illustrato.
3. Riporre di nuovo il coperchio sul telecomando.

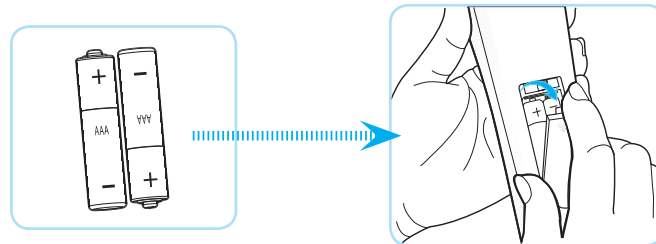

Nota: Sostituire solo con batterie simili o equivalenti.

ATTENZIONE

L'uso non corretto della batteria può causare perdite di liquido o esplosioni. Assicurarsi di osservare le istruzioni di seguito.

- Non mescolare tipi diversi di batterie. Le batterie di tipi diversi hanno differenti caratteristiche.
- Non mescolare batterie vecchie e nuove. Se si mescolano batterie vecchie e nuove, si può accorciare la durata delle nuove batterie o causare perdite di liquido nelle vecchie batterie.
- Rimuovere le batterie non appena si scaricano. I prodotti chimici che fuoriescono dalle batterie, se vengono a contatto con la pelle, possono provocare irritazioni. In caso di perdita di liquido, asciugare accuratamente con un panno umido.
- Le batterie in dotazione con questo prodotto possono avere una durata più breve a causa delle condizioni di conservazione.
- Se non si usa il telecomando per un periodo prolungato, rimuovere le batterie.
- Quando si smaltisce la batteria, è necessario osservare le normative dell'area o del Paese.

CONFIGURAZIONE E INSTALLAZIONE

Portata effettiva

Il sensore a raggi infrarossi (IR) del telecomando si trova sulle parti superiore e frontale del proiettore. Per funzionare in modo corretto, il telecomando deve essere tenuto con una inclinazione massima di 40 gradi rispetto al sensore IR del proiettore. La distanza tra il telecomando ed il sensore non deve essere superiore a 5 metri.

- Assicurarsi che tra il telecomando ed il sensore IR del proiettore non ci siano ostacoli che possano disturbare i raggi infrarossi.
- Assicurarsi che sul trasmettitore IR del telecomando non si rifletta direttamente la luce solare o lampade fluorescenti.
- Tenere il telecomando ad una distanza di oltre 2 m dalle lampade fluorescenti per evitare anomalie.
- Se il telecomando è vicino a lampade fluorescenti a inverter, a volte potrebbe non funzionare correttamente.
- Se il telecomando e il proiettore si trovano troppo vicini, il telecomando potrebbe non funzionare correttamente.
- Quando si punta verso lo schermo, la distanza effettiva tra il telecomando e lo schermo deve essere inferiore a 5 m e il fascio a infrarossi si deve riflettere sul proiettore. Tuttavia, la portata effettiva potrebbe variare a seconda degli schermi.

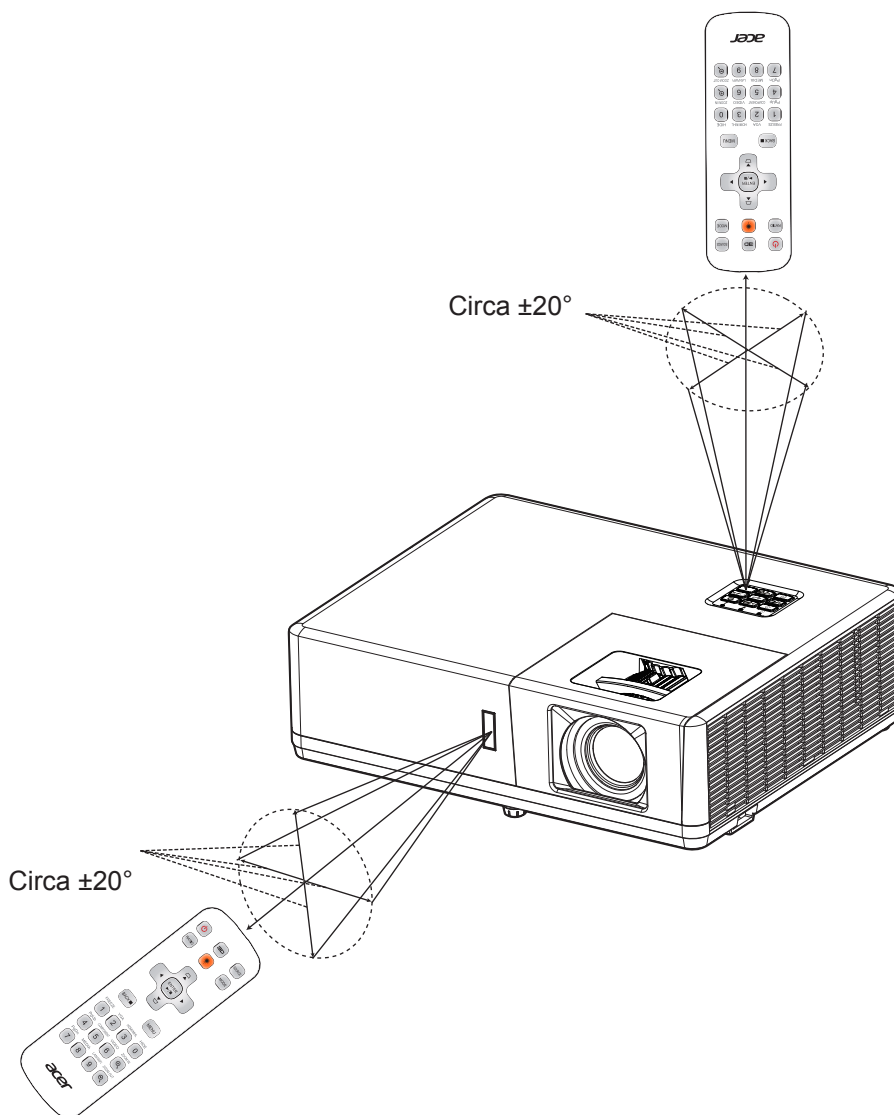

USO DEL PROIETTORE

Accensione/spegnimento del proiettore

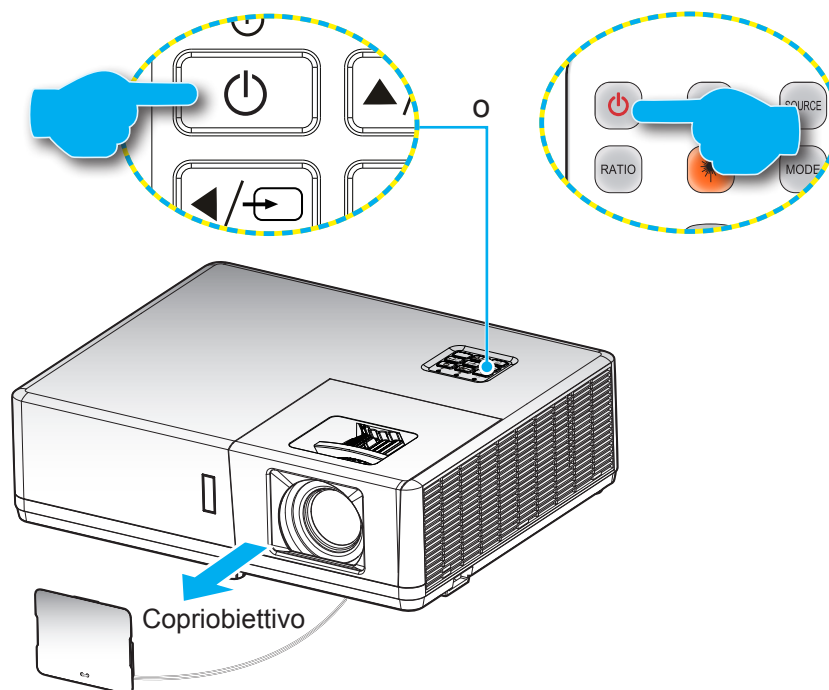

Accensione

1. Rimuovere il copriobiettivo.
2. Inserire saldamente il cavo elettrico e il cavo segnale/sorgente. Una volta connesso, il LED alimentazione diventerà di colore rosso.
3. Accendere il proiettore premendo il tasto “⏻” sul tastierino del proiettore o sul telecomando.
4. La schermata iniziale viene visualizzata dopo circa 10 secondi e il LED alimentazione diventa di colore blu.

Nota: La prima volta che si accende il proiettore, verrà richiesto di selezionare la lingua preferita, l'orientamento della proiezione e altre impostazioni.

Spegnimento

1. Spegner il proiettore premendo il tasto “⏻” sul tastierino del proiettore o sul telecomando.
2. Viene visualizzato il seguente messaggio:

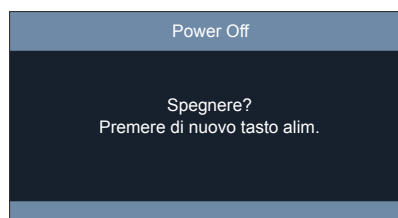

3. Premere di nuovo il tasto “⏻” per confermare, diversamente il messaggio scompare dopo 10 secondi. Quando si preme il tasto “⏻” per la seconda volta, il proiettore si spegne.
4. Quando il LED alimentazione diventa rosso scuro significa che il proiettore è entrato in modalità standby. Per riaccendere il proiettore, è necessario attendere finché il ciclo di raffreddamento è terminato ed il proiettore accede alla modalità standby. Quando il proiettore è in modalità standby, premere di nuovo il tasto “⏻” per accenderlo.
5. Scollegare il cavo di alimentazione dalla presa elettrica e dal proiettore.

Nota: Si consiglia di non riaccendere il proiettore subito dopo lo spegnimento.

CONFIGURAZIONE E INSTALLAZIONE

Selezione di una sorgente di ingresso

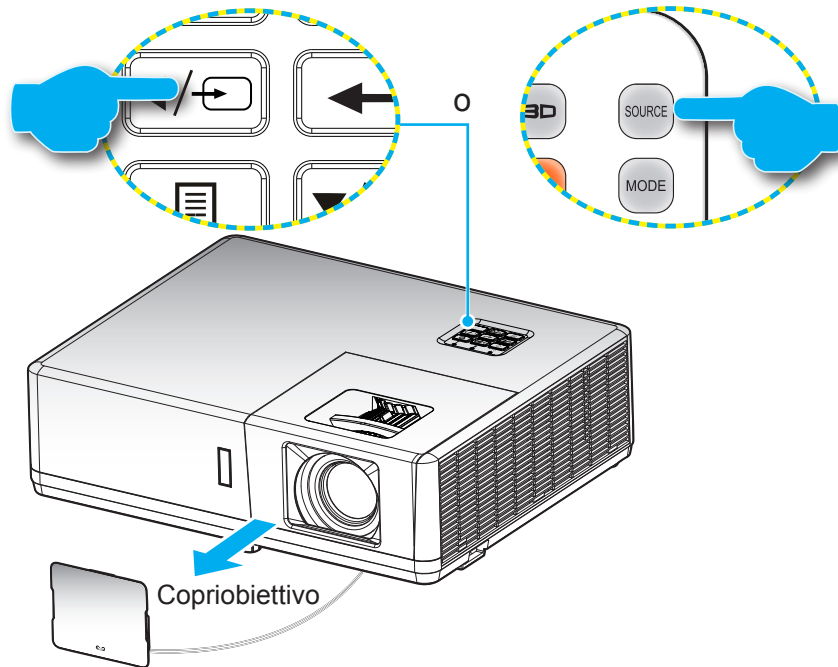

Accendere la sorgente connessa che si desidera visualizzare (computer, notebook, lettore video, ecc.). Il proiettore rileverà automaticamente la sorgente. Se sono connesse varie sorgenti, premere il tasto  sul tastierino del proiettore o il tasto **Sorgente** sul telecomando per selezionare l'ingresso desiderato.



CONFIGURAZIONE E INSTALLAZIONE

Navigazione sul menù e funzioni

Il proiettore ha dei menù OSD multilingue che consentono di eseguire le regolazioni dell'immagine e di cambiare una varietà di impostazioni. Il proiettore rileverà automaticamente la sorgente.

1. Per aprire il menu OSD, premere il tasto  sul tastierino del proiettore o il tasto **Menù** del telecomando.
2. Quando il menù OSD è visualizzato, usare i tasti **▲▼** per selezionare qualsiasi voce del menù principale. Mentre si eseguono le selezioni in una pagina particolare, premere il tasto **←** sul tastierino del proiettore o il tasto **Enter** del telecomando per accedere al menu secondario.
3. Usare i tasti **◀▶** per selezionare la voce desiderata nel menu secondario, quindi premere il tasto **←** o **Enter** per visualizzare altre impostazioni. Regolare le impostazioni con i tasti **◀▶**.
4. Nel menù secondario, selezionare la voce successiva e regolarla come descritto sopra.
5. Premere **←** o **Enter** per confermare e la schermata tornerà al menu principale.
6. Per uscita, premere di nuovo il tasto  o **Menù**. Il menù OSD si chiuderà ed il proiettore salverà automaticamente le nuove impostazioni.

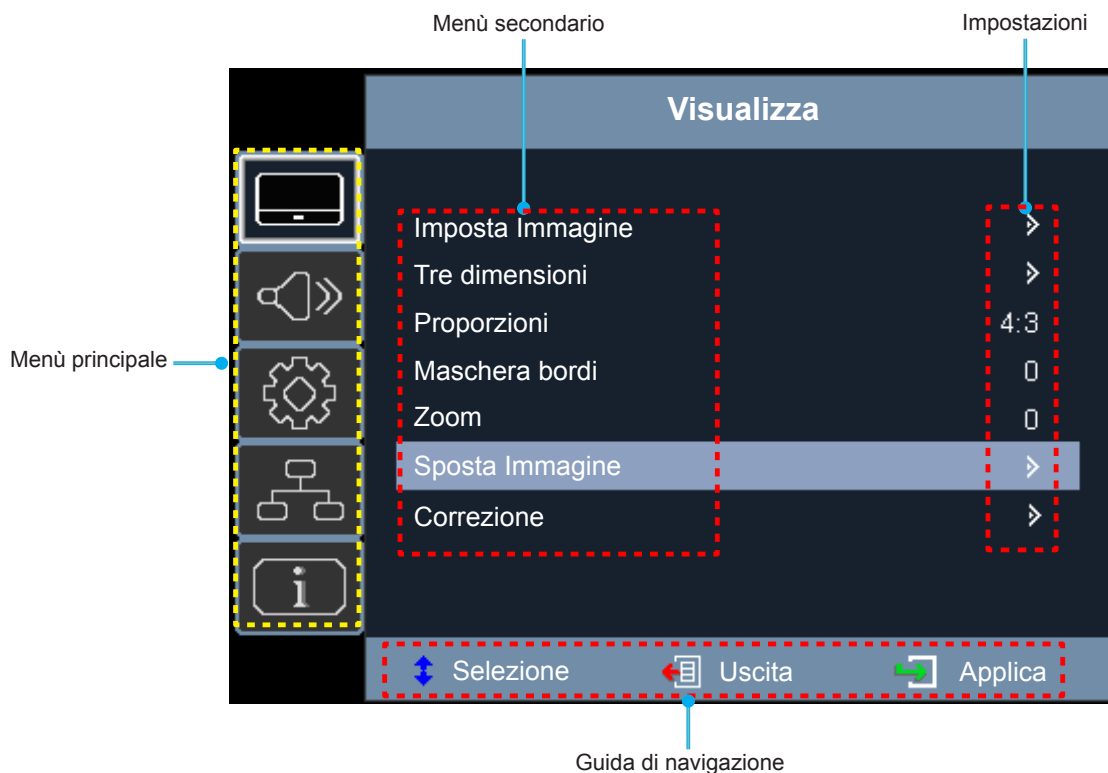

CONFIGURAZIONE E INSTALLAZIONE



Struttura del menu OSD

Menù principale	Menù secondario	Menù secondario 2	Menù secondario 3	Menù secondario 4	Valori			
Visualizza	Imposta Immagine	Modalità display			Presentazione			
					Luminosa			
					HDR SIM.			
					Cinema			
					Gioco			
					sRGB			
					DICOM SIM.			
					Utente			
				Tre dimensioni				
			Pared de color				Off [Imp. predefinite]	
							Lavagna	
							Color amarillo	
							Color verde	
							Color azul	
							Rosa	
						Grigio		
				Luminosità			-50 ~ 50	
				Contrasto			-50 ~ 50	
				Nitidezza			1 ~ 15	
				Colore			-50 ~ 50	
				Tonalità			-50 ~ 50	
				Gamma	Film			
					VIDEO			
					Grafica			
					Standard(2.2)			
					1.8			
					2.0			
					2.4			
				2.6				
				Impostazioni colore	BrilliantColor™		1 ~ 10	
					Temp. colore			Caldo
								Standard
						Freddo		
						Più freddo		





CONFIGURAZIONE E INSTALLAZIONE

Menù principale	Menù secondario	Menù secondario 2	Menù secondario 3	Menù secondario 4	Valori	
Visualizza	Imposta Immagine	Impostazioni colore	Corrispondenza Colore	Colore	Rosso [Imp. predefinite]	
					Verde	
					Blu	
					Ciano	
					Giallo	
					Magenta	
					Bianco(*)	
				Tinta / R(*)	-50 ~ 50 [Imp. predefinite: 0]	
				Saturazione / G(*)	-50 ~ 50 [Imp. predefinite: 0]	
				Guadagno / B(*)	-50 ~ 50 [Imp. predefinite: 0]	
			Reset	Annulla [Imp. predefinite]		
				Sì		
			Uscita			
			Guadagno/bias RGB	Guadagno Rosso	-50 ~ 50	
				Guadagno Verde	-50 ~ 50	
				Guadagno Blu	-50 ~ 50	
				Bias Rosso	-50 ~ 50	
				Bias Verde	-50 ~ 50	
				Bias Blu	-50 ~ 50	
				Reset	Annulla [Imp. predefinite]	
				Sì		
			Uscita			
			Spazio Colore [Non ingresso HDMI]		Auto [Imp. predefinite]	
					RGB	
					YUV	
			Spazio Colore [Ingresso HDMI]		Auto [Imp. predefinite]	
					RGB (0-255)	
					RGB (16-235)	
					YUV	
			Segnale	Automatic		Off
						On [Imp. predefinite]
				Frequenza		-10 ~ 10 (dipende dal segnale) [Imp. predefinite: 0]
				Fase		0 - 10 (dipende dal segnale) [Imp. predefinite: 0]
Posizione O.		-5 ~ 5 (dipende dal segnale) [Imp. predefinite: 0]				
Posizione V.		-5 ~ 5 (dipende dal segnale) [Imp. predefinite: 0]				
Modalità luminosa			DynamicBlack			
			Potenza (Potenza = 100%/ 95%/ 90%/ 85%/ 80%/ 75%/ 70%/ 65%/ 60%/ 55%/ 50%)			
Reset						





CONFIGURAZIONE E INSTALLAZIONE

Menù principale	Menù secondario	Menù secondario 2	Menù secondario 3	Menù secondario 4	Valori	
Visualizza	Tre dimensioni	Modalità 3D			Off [Imp. predefinite]	
					DLP Link	
		3D ->2D				Tre dimensioni [Imp. predefinite]
						L
						R
		3D Formato				Auto [Imp. predefinite]
						SBS
						Top and Bottom
						Frame Sequential
		Inv. sinc. 3D				On
					Off [Imp. predefinite]	
	Proporzioni				4:3	
					16:9	
					16:10	
					LBX	
					Nativo	
					Auto	
	Maschera bordi				0 ~ 10 [Imp. predefinite: 0]	
	Zoom				-5 ~ 25	
	Sposta Immagine	H 				-100 ~ 100 [Imp. predefinite: 0]
		V 				-100 ~ 100 [Imp. predefinite: 0]
	Corrección geométrica	Cuatro esquinas				
		Trapezio H				-30 ~ 30 [Imp. predefinite: 0]
		Corrección V.				-30 ~ 30 [Imp. predefinite: 0]
		Corrección auto				Off
		Reset				On [Imp. predefinite]
	Audio	Esclusione				Off [Imp. predefinite]
					On	
Volume						0 ~ 10 [Imp. predefinite: 5]
		Ingresso audio	HDMI1/MHL			
						Audio 2
						Imp. predefinite [Imp. predefinite]
HDMI2						Audio 1
						Audio 2
						Imp. predefinite [Imp. predefinite]
VGA IN 1						Audio 1
						Audio 2
VGA IN 2					Audio 1	
					Audio 2	
S-VIDEO					Audio 1	
				Audio 2		

CONFIGURAZIONE E INSTALLAZIONE

Menù principale	Menù secondario	Menù secondario 2	Menù secondario 3	Menù secondario 4	Valori		
Audio	Ingresso audio	VIDEO			Audio 1		
					Audio 2		
		HDBaseT			Audio 1		
					Audio 2		
	Funzione Ingresso audio / Microfono				Imp. predefinite		
					Ingresso audio		
Imposta	Proiezione				Frontale  [Imp. predefinite]		
					Posteriore 		
					Soffitto-In alto 		
					Posteriore-In alto 		
	Tipo di schermo					16:9	
						16:10 [Imp. predefinite]	
	Imposta Potenza	Accensione diretta				Off [Imp. predefinite]	
						On	
		Attivazione segnale				Off [Imp. predefinite]	
						On	
		Spegnimento autom. (min)				0 ~ 180 (incrementi di 5 minuti) [Imp. predefinite: 20]	
	Mod. energia (Standby)					Attiva	
						Eco. [Imp. predefinite]	
	Alimentazione USB (standby)					Off [Imp. predefinite]	
						On	
	Sicurezza	Sicurezza				Off [Imp. predefinite]	
						On	
		Timer di sicurezza	Mese				
			Giorno				
	Ora						
	Modifica Password					[Imp. predefinite: 1234]	
	HDMI CEC					Off [Imp. predefinite]	
						On	
	Controllo HDBaseT	Ethernet				Off [Imp. predefinite]	
						On	
		RS232					Off [Imp. predefinite]
							On
Modalità HDBaseT					HDBaseT [Imp. predefinite]		
					Auto		

CONFIGURAZIONE E INSTALLAZIONE

Menù principale	Menù secondario	Menù secondario 2	Menù secondario 3	Menù secondario 4	Valori		
Imposta	Opzioni	Lingua			English [Imp. predefinite]		
					Deutsch		
					Français		
					Italiano		
					Español		
					Português		
					Polski		
					Nederlands		
					Svenska		
					Norsk/Dansk		
					Suomi		
					ελληνικά		
					繁體中文		
					简体中文		
					日本語		
					한국어		
					Русский		
					Magyar		
					Čeština		
					عربي		
					ไทย		
					Türkçe		
				فارسی			
				Tiếng Việt			
				Bahasa Indonesia			
				Română			
				Slovenčina			
				Sottotitoli			CC1
							CC2
							Off [Imp. predefinite]
				Impostazioni Menù	Posizione menu		In alto a sinistra 
							In alto a destra 
							Centro  [Imp. predefinite]
			In basso a sinistra 				
			In basso a destra 				
			Menu Timer			Off	
					5 Secondi		
					10 Secondi [Imp. predefinite]		
		Sorgente auto			Off [Imp. predefinite]		
						Off	

CONFIGURAZIONE E INSTALLAZIONE

Menù principale	Menù secondario	Menù secondario 2	Menù secondario 3	Menù secondario 4	Valori	
Imposta	Opzioni	Origine input			HDMI1/MHL	
					HDMI2	
					VGA IN 1 [Imp. predefinite]	
					VGA IN 2	
					VIDEO	
					S-VIDEO	
					HDBaseT	
			Altitudine elevata			Off [Imp. predefinite]
					On	
			Logo			Imp. predefinite [Imp. predefinite]
						Neutro
						Utente
			Colore di sfondo			Nero [Imp. predefinite]
						Blu
						Rosso
					Verde	
					Grigio	
				Logo		
	Reset	Ripristina a valori di fabbrica			Annulla [Imp. predefinite]	
					Sì	
Red	LAN	Stato rete			(Sola lettura)	
		Indirizzo MAC			(Sola lettura)	
		DHCP			Off [Imp. predefinite]	
					On	
		Indirizzo IP			192.168.0.100 [Imp. predefinite]	
		Subnet mask			255.255.255.0 [Imp. predefinite]	
		Gateway			192.168.0.254 [Imp. predefinite]	
		DNS			192.168.0.51 [Imp. predefinite]	
	Reset					
	Controllo	HTTP				Off
					On [Imp. predefinite] Nota: Porta 80	

CONFIGURAZIONE E INSTALLAZIONE

Menù principale	Menù secondario	Menù secondario 2	Menù secondario 3	Menù secondario 4	Valori	
Info	Numero di Serie					
	Sorgente					
	Risoluzione				00x00	
	Frequenza di Aggiornamento				0,00Hz	
	Modalità display					
	Mod. energia (Standby)					
	Ore lampada				0 hr	
	Stato rete					
	Indirizzo IP					
	Modalità luminosa					
	FW version	Sistema				
		LAN				
		MCU				

Nota: Le funzioni variano in base alla definizione del modello.

CONFIGURAZIONE E INSTALLAZIONE

Menu Visualizza

Menu Visualizza: Impostazione Immagine

Modalità display

Ci sono diverse impostazioni predefinite ottimizzate per vari tipi d'immagine.

- **Presentazione:** Questa modalità è adatta per la visualizzazione davanti al pubblico in connessione al PC.
- **Luminosa:** Colori e luminosità massimi per l'input PC.
- **HDR SIM.:** Decodifica e visualizza contenuti HDR (High Dynamic Range) per i neri più profondi, i bianchi più luminosi e il colore cinematografico vivace utilizzando la gamma di colori REC.2020. Questa modalità può essere selezionata per migliorare contenuti non HDR con HDR (High Dynamic Range) simulato.
- **Cinema:** Fornisce i colori ottimali per guardare film.
- **Gioco:** Selezione questa modalità per aumentare il livello di luminosità e di tempo di risposta per videogiochi.
- **sRGB:** Colori standard accurati.
- **DICOM SIM.:** Questa modalità consente di proiettare immagini mediche in bianco e nero, ad esempio radiografia a raggi X, risonanza magnetica, ecc.
- **Utente:** Memorizza le impostazioni dell'utente.
- **Tre dimensioni:** Per utilizzare l'effetto 3D, è necessario disporre di occhiali 3D, assicurarsi che il PC/ dispositivo portatile disponga di una scheda grafica Quad buffer con uscita di segnale da 120 Hz e di un lettore 3D installato.

Pared de color

Usare questa funzione per ottenere un'immagine ottimizzata in base al colore della parete. Selezionare tra Off, Lavagna, Color amarillo, Color verde, Color azul, Rosa e Grigio.

Luminosità

Regola la luminosità delle immagini.

Contrasto

Il contrasto controlla la differenza tra le aree più chiare e più scure dell'immagine.

Nitidezza

Regola la nitidezza dell'immagine.

Colore

Regola un'immagine video da bianco e nero a colori completamente saturi.

Tonalità

Regola il bilanciamento dei colori rosso e verde.

Gamma

Impostare il tipo di curva gamma. Dopo avere completato l'impostazione e la sintonizzazione iniziale, usare la funzione di regolazione Gamma per ottimizzare il rendimento dell'immagine.

- **Film:** Per Home Theater.
- **VIDEO:** Per sorgente video o TV.
- **Grafica:** Per sorgente PC/Foto.
- **Standard(2.2):** Per le impostazioni standardizzate.
- **1.8 / 2.0 / 2.4 / 2.6:** Per sorgente PC/Foto specifica.

CONFIGURAZIONE E INSTALLAZIONE

Nota:

- Queste opzioni non sono disponibili se la funzione Modalità 3D è disabilitata. **Pared de color** non è impostato su **Lavagna** e **Modalità display** non è impostato su **DICOM SIM.** o **HDR SIM.**
- In Modalità 3D, l'utente può selezionare solo **Tre dimensioni** per l'impostazione **Gamma**.
- Se **Pared de color** è impostato su **Lavagna**, l'utente può selezionare solo **Lavagna** per l'impostazione **Gamma**.
- Se **Modalità display** è impostato su **DICOM SIM.**, l'utente può selezionare solo **DICOM SIM.** per l'impostazione **Gamma**.
- Se **Modalità display** è impostato su **HDR SIM.**, l'utente può selezionare solo **HDR SIM.** per l'impostazione **Gamma**.

Impostazioni colore

Configurare le impostazioni colore.

- **BrilliantColor™**: Questa voce regolabile impiega un nuovo algoritmo di elaborazione del colore e miglioramenti per abilitare una maggiore luminosità fornendo alle immagini colori più reali e vibranti.
- **Temp. colore**: Selezionare una temperatura colore tra Caldo, Standard, Freddo o Più freddo.
- **Corrispondenza Colore**: Selezione le seguenti opzioni:
 - Colore: Regola il livello di rosso, verde, nero, ciano, giallo, magenta e bianco dell'immagine.
 - Tinta/R (rosso)*: Regola il bilanciamento dei colori rosso e verde.
Nota: *Se **Colore** è impostato su **Bianco**, è possibile regolare l'impostazione del rosso.
 - Saturazione/G (verde)*: Regola un'immagine video da bianco e nero a colori completamente saturi.
Nota: *Se **Colore** è impostato su **Bianco**, è possibile regolare l'impostazione del verde.
 - Guadagno/B (blu)*: Regolare la luminosità dell'immagine.
Nota: *Se **Colore** è impostato su **Bianco**, è possibile regolare l'impostazione del blu.
 - Reset: Ripristinare le impostazioni predefinite per Corrispondenza Colore.
 - Uscita: Uscita dal menù "Corrispondenza Colore".
- **Guadagno/bias RGB**: Questa impostazione consente di configurare la luminosità (guadagno) e il contrasto (bias) di un'immagine.
 - Reset: Ripristinare le impostazioni predefinite per Guadagno/bias RGB.
 - Uscita: Uscita dal menù "Guadagno/bias RGB".
- **Spazio Colore (solo ingresso non HDMI)**: Selezione un tipo di matrice a colori adeguato tra le seguenti opzioni: Auto, RGB o YUV.
- **Spazio Colore (solo ingresso HDMI)**: Selezione un tipo di matrice a colori adeguato tra le seguenti opzioni: Auto, RGB (0-255), RGB (16-235) e YUV.

Segnale

Regolare le opzioni del segnale.

- **Automatic**: Configurare automaticamente il segnale (le voci Frequenza e Fase non sono disponibili). Se Automatico è disattivato, le voci Frequenza e Fase vengono visualizzate per consentire all'utente di eseguire la regolazione e salvare le impostazioni.
- **Frequenza**: Cambia la frequenza dei dati di visualizzazione per corrispondere a quella della scheda video del computer. Usare questa funzione solo se l'immagine presenta dei disturbi orizzontali.
- **Fase**: Sincronizza la temporizzazione del segnale dello schermo con quella della scheda video. Se l'immagine appare instabile o sfarfallante, usare questa funzione per correggerla.
- **Posizione O.**: Per regolare la posizione orizzontale dell'immagine.
- **Posizione V.**: Per regolare la posizione verticale dell'immagine.

Nota: Questo menu è disponibile solo se la sorgente di ingresso è RGB/Componente.

CONFIGURAZIONE E INSTALLAZIONE

Modalità luminosa

Regolare le impostazioni della modalità luminosità.

- **DynamicBlack:** Utilizzare per regolare automaticamente la luminosità dell'immagine per fornire prestazioni di contrasto ottimali.
- **Potenza:** Selezionare la percentuale di potenza per la modalità di luminosità.

Reset

Ripristinare le impostazioni predefinite per Impostazioni colore.

Menu Display / 3D

Nota:

- *Questo proiettore è 3D Ready con soluzione 3D DLP-Link.*
- *Assicurarsi di utilizzare occhiali 3D per 3D DLP-Link prima di guardare il video.*
- *Questo proiettore supporta 3D Frame Sequential (girare pagina) tramite porte HDMI/VGA.*
- *Per abilitare la modalità 3D, il frame rate di ingresso deve essere impostato solo su 60 Hz. Non è supportato un frame rate inferiore o superiore.*
- *Per ottenere prestazioni ottimali, si consiglia la risoluzione 1920x1080. La risoluzione 4K (3840x2160) non è supportata in modalità 3D.*

Modalità 3D

Utilizzare questa opzione per disabilitare la funzione 3D o selezionare la corretta funzione 3D.

- **Off:** Selezione "Off" per disattivare la modalità 3D.
- **DLP Link:** Selezione per usare le impostazioni ottimizzate per gli occhiali 3D DLP.

Nota: *Se le sorgenti 2D e 3D accedono a PJ contemporaneamente, se l'immagine fantasma appare nella sorgente 2D, accertarsi di disattivare manualmente la funzione 3D.*

3D ->2D

Utilizzare questa opzione per specificare la modalità di visualizzazione sullo schermo del contenuto 3D.

- **Tre dimensioni:** Visualizza il segnale 3D.
- **L (Sinistra):** Visualizza il fotogramma sinistro del contenuto 3D.
- **R (Destra):** Visualizza il fotogramma destro del contenuto 3D.

3D Formato

Utilizzare questa opzione per selezionare il contenuto adeguato del formato 3D.

- **Auto:** Quando si rileva un segnale di identificazione 3D, il formato 3D viene selezionato automaticamente.
- **SBS:** Visualizza il segnale 3D in formato "Side-by-Side".
- **Top and Bottom:** Visualizzare il segnale 3D in formato "Top and Bottom".
- **Frame Sequential:** Visualizzare il segnale 3D in formato "Frame Sequential".

Inv. sinc. 3D

Utilizzare questa opzione per abilitare/disabilitare la funzione Inv. sinc. 3D.

CONFIGURAZIONE E INSTALLAZIONE

Visualizzare il menù Proporzioni

Proporzioni

Selezione le proporzioni dell'immagine visualizzate tra le seguenti opzioni:

- **4:3:** Questo formato è per sorgenti di ingresso 4:3.
- **16:9:** Questo formato è per sorgenti di ingresso 16:9, come HDTV e DVD che sono migliorate per TV widescreen.
- **16:10** (solo per modello WUXGA): Questo formato è per sorgenti di ingresso 16:10 come i notebook widescreen.
- **LBX:** Questo formato è per sorgenti Letterbox non-16x9 e se si usano obiettivi esterni 16x9 per visualizzare proporzioni di 2,35:1 usando la risoluzione a schermo intero.
- **Nativo:** Questo formato visualizza l'immagine originale senza alcun proporzionamento.
- **Auto:** Selezione automatica del formato appropriato di visualizzazione.

Nota:

- *Informazioni dettagliate sulla modalità LBX:*
 - *Alcuni DVD in formato LBX non sono adatti per TV 16x9. In questo caso, l'immagine non appare corretta quando viene visualizzata in modalità 16:9. In tal caso, usare la modalità 4:3 per guardare il DVD. Se i contenuti stessi non sono 4:3, appariranno delle strisce nere attorno l'immagine di uno schermo 16:9. Per questo tipo di contenuto, si può utilizzare la modalità LBX per riempire l'immagine sullo schermo a 16:9.*
 - *Se si usa una lente esterna anamorfica, questa modalità LBX (Letterbox) consente anche di guardare contenuti 2,35:1 (inclusendo DVD anamorfici e film HDTV) che supportano la funzione widescreen anamorfica, e che sono migliorati per schermi 16x9 in un'immagine widescreen 2,35:1. In questo caso non ci sono strisce nere. La potenza della sorgente di luce e la risoluzione verticale sono utilizzate completamente.*
- *Per usare il formato Superwide, agire come segue:*
 - Impostare le proporzioni dello schermo su 2,0:1.*
 - Selezione il formato "Superwide".*
 - Allineare l'immagine del proiettore correttamente a video.*

Tabella di proporzionamento 1080p:

Schermo 16:9	480i/p	576i/p	1080i/p	720p	PC
4x3	Proporzionamento su 1440x1080.				
16x9	Proporzionamento su 1920x1080.				
LBX	Proporzionare a 1920x1440, quindi visualizzare l'immagine 1920x1080 centrale.				
Nativo	- Mappatura 1:1 centro. - Nessun proporzionamento; l'immagine viene visualizzata con la risoluzione basata sulla sorgente di ingresso.				
Auto	- Se viene selezionato il formato automatico, il tipo di schermo diventerà automaticamente 16:9 (1920x1080). - Se la sorgente è 4:3, il tipo di schermo verrà ridimensionato su 1440x1080. - Se la sorgente è 16:9, il tipo di schermo verrà ridimensionato su 1920x1080. - Se la sorgente è 16:10, il tipo di schermo verrà ridimensionato su 1920x1200 e tagliata l'area 1920x1080 da visualizzare.				

CONFIGURAZIONE E INSTALLAZIONE

Regole di mappatura automatica 1080p:

Auto	Risoluzione di ingresso		Auto/Ridimensiona	
	Risoluzione O	Risoluzione V	1920	1080
4:3	640	480	1440	1080
	800	600	1440	1080
	1024	768	1440	1080
	1280	1024	1440	1080
	1400	1050	1440	1080
	1600	1200	1440	1080
Notebook widescreen	1280	720	1920	1080
	1280	768	1800	1080
	1280	800	1728	1080
SDTV	720	576	1350	1080
	720	480	1620	1080
HDTV	1280	720	1920	1080
	1920	1080	1920	1080

Tavola di ridimensionamento WUXGA per DMD 1920x1200 (tipo di schermo 16:10):

Nota:

- *Tipi di schermo supportati: 16:10 (1920x1200), 16:9 (1920x1080).*
- *Quando il tipo di schermo è 16:9, il formato 16x10 non è disponibile.*
- *Quando il tipo di schermo è 16:10, il formato 16x9 non è disponibile.*
- *Se si seleziona l'opzione automatica, viene automaticamente modificata anche la modalità di visualizzazione.*

Schermo 16:10	480i/p	576i/p	1080i/p	720p	PC
4x3	Proporzionamento su 1600x1200.				
16x9	Proporzionamento su 1920x1080.				
16x10	Proporzionamento su 1920x1200.				
LBX	Proporzionare su 1920x1440, poi è visualizzata l'immagine 1920x1200 centrale.				
Nativo	- Mappatura 1:1 centro. - Nessun proporzionamento; l'immagine viene visualizzata con la risoluzione basata sulla sorgente di ingresso.				
Auto	- Se è selezionato questo formato, il tipo di schermo diventa automaticamente 16:10 (1920x1200). - Se la sorgente è 4:3, il tipo di schermo verrà ridimensionato su 1600x1200. - Se la sorgente è 16:9, il tipo di schermo verrà ridimensionato su 1920x1080. - Se la sorgente è 16:10, il tipo di schermo verrà ridimensionato su 1920x1200.				

CONFIGURAZIONE E INSTALLAZIONE

Regola mapping automatico WUXGA (tipo di schermo 16:10):

Auto	Risoluzione di ingresso		Auto/Ridimensiona	
	Risoluzione O	Risoluzione V	1920	1200
4:3	640	480	1600	1200
	800	600	1600	1200
	1024	768	1600	1200
	1280	1024	1600	1200
	1400	1050	1600	1200
	1600	1200	1600	1200
Notebook widescreen	1280	720	1920	1080
	1280	768	1920	1152
	1280	800	1920	1200
SDTV	720	576	1350	1080
	720	480	1620	1080
HDTV	1280	720	1920	1080
	1920	1080	1920	1080

Tabella di proporzionamento WUXGA (tipo di schermo 16:9):

Schermo 16:9	480i/p	576i/p	1080i/p	720p	PC
4x3	Proporzionamento su 1440x1080.				
16x9	Proporzionamento su 1920x1080.				
LBX	Proporzionare a 1920x1440, quindi visualizzare l'immagine 1920x1080 centrale.				
Nativo	<ul style="list-style-type: none"> - Mappatura 1:1 centro. - Nessun proporzionamento; l'immagine viene visualizzata con la risoluzione basata sulla sorgente di ingresso. 				
Auto	<ul style="list-style-type: none"> - Se viene selezionato questo formato, il tipo di schermo diventerà automaticamente 16:9 (1920x1080). - Se la sorgente è 4:3, il tipo di schermo verrà ridimensionato su 1440x1080. - Se la sorgente è 16:9, il tipo di schermo verrà ridimensionato su 1920x1080. - Se la sorgente è 16:10, il tipo di schermo verrà ridimensionato su 1920x1200 e tagliata l'area 1920x1080 da visualizzare. 				

Regola mapping automatico WUXGA (tipo di schermo 16:9):

Auto	Risoluzione di ingresso		Auto/Ridimensiona	
	Risoluzione O	Risoluzione V	1920	1080
4:3	640	480	1440	1080
	800	600	1440	1080
	1024	768	1440	1080
	1280	1024	1440	1080
	1400	1050	1440	1080
	1600	1200	1440	1080
Notebook widescreen	1280	720	1920	1080
	1280	768	1800	1080
	1280	800	1728	1080
SDTV	720	576	1350	1080
	720	480	1620	1080
HDTV	1280	720	1920	1080
	1920	1080	1920	1080

CONFIGURAZIONE E INSTALLAZIONE

Menù Visualizza: Maschera bordi

Maschera bordi

Utilizzare questa funzione per rimuovere i disturbi di codifica sui bordi dell'immagine dell'origine video.

Menù Visualizza: Zoom

Zoom

Utilizzare per ridurre o ingrandire le dimensioni dell'immagine su schermo.

Menù Visualizza: Sposta Immagine

Sposta Immagine

Regolare la posizione dell'immagine proiettata orizzontalmente (H) o verticalmente (V).

Menu di correzione geometrica del display

Cuatro esquinas

Permette di comprimere l'immagine per adattarla in un'area definita spostando ciascuno dei quattro angoli della posizione x e y.

Trapezio H

Regolare la distorsione orizzontale e rendere l'immagine più squadrata. La correzione distorsione orizzontale è usata per correggere immagini di forma trapezoidale i cui i bordi sinistro e destro sono disuguali in lunghezza. Questa funzione è intesa per l'uso con applicazioni su asse orizzontale.

Correzione V.

Regolare la distorsione verticale e rendere l'immagine più squadrata. La correzione distorsione verticale è usata per correggere immagini di forma trapezoidale le cui parti superiore ed inferiore sono inclinate verso uno dei due lati. Questa funzione è intesa per l'uso con applicazioni su asse verticale.

Correzione auto

Correggere la distorsione in modo digitale per adattarsi all'immagine proiettata nell'area di proiezione.

Nota:

- *La dimensione dell'immagine si riduce leggermente quando si regola la distorsione trapezoidale orizzontale e verticale.*
- *Quando si usa Correzione auto, la funzione Regolazione quattro angoli viene disabilitata.*

Reset

Ripristinare le impostazioni predefinite per impostazioni di correzione.

CONFIGURAZIONE E INSTALLAZIONE

Menu Audio

Menù Audio: Esclusione

Esclusione

Utilizzare questa opzione per disattivare temporaneamente il sonoro.

- **On:** Scegliere “On” per attivare la funzione Silenzio.
- **Off:** Scegliere “Off” per disattivare la funzione Silenzio.

Nota: La funzione “Esclusione” influisce sul volume della cassa interna ed esterna.

Menu Audio: Volume

Volume

Regolare il volume.

Menu Ingresso audio

Ingresso audio

Selezionare la porta di ingresso audio per le sorgenti video, come segue:

- **HDMI1/MHL:** Audio 1, Audio 2 o Imp. predefinite.
- **HDMI2:** Audio 1, Audio 2 o Imp. predefinite.
- **VGA IN 1:** Audio 1 e Audio 2.
- **VGA IN 2:** Audio 1 e Audio 2.
- **S-VIDEO:** Audio 1 e Audio 2.
- **VIDEO:** Audio 1 e Audio 2.
- **HDBaseT:** Audio 1, Audio 2 o Imp. predefinite.

Menu funzione Audio Ingresso audio / Microfono

Funzione Ingresso audio / Microfono

Configurare l'impostazione della sorgente di ingresso audio.

CONFIGURAZIONE E INSTALLAZIONE

Menu Imposta

Menù IMPOSTA: Proiezione

Proiezione

Seleziona la proiezione preferita tra Frontale, Posteriore, Soffitto-In alto e Posteriore-In alto.

Menù IMPOSTA: Tipo di schermo

Tipo di schermo (solo per modello WXGA/WUXGA)

Seleziona il tipo di schermo tra 16:9 o 16:10.

Menù IMPOSTA: Imposta Potenza

Accensione diretta

Scegliere "On" per attivare la modalità Accensione diretta. Il proiettore si accenderà automaticamente quando viene fornita l'alimentazione CA, senza premere il tasto "di alimentazione" della tastiera del proiettore o del telecomando.

Attivazione segnale

Scegliere "On" per attivare la modalità Attivazione segnale. Il proiettore si accenderà automaticamente quando viene rilevato un segnale, senza premere il tasto "di alimentazione" della tastiera del proiettore o del telecomando.

Nota: Supportato solo su connettori HDMI 1, HDMI 2 e VGA In 1.

Spegnimento autom. (min)

Imposta l'intervallo del timer del conto alla rovescia. Il timer del conto alla rovescia inizierà il conteggio quando al proiettore non è inviato alcun segnale. Il proiettore si spegnerà automaticamente al termine del conto alla rovescia (in minuti).

Mod. energia(Standby)

Impostare Mod. energia.

- **Attiva:** Scegliere "Attiva" per tornare allo standby normale.
- **Eco.:** Scegliere "Eco." per risparmiare ulteriore energia < 0,5 W.

Alimentazione USB (standby)

Abilitare o disabilitare la funzione di alimentazione USB quando il proiettore è in modalità standby.

Impostare la Sicurezza menù

Sicurezza

Abilitare questa funzione per richiedere una password prima di utilizzare il proiettore.

- **On:** Scegliere "On" per usare la password di verifica quando si accende il proiettore.
- **Off:** Scegliere "Off" per poter accendere il proiettore senza inserire la password di verifica.

Timer di sicurezza

Permette di selezionare la funzione oraria (Mese/Giorno/Ora) per impostare il numero di ore consentite per l'uso del proiettore. Allo scadere dell'intervallo impostato, sarà richiesto di inserire di nuovo la password.

Modifica Password

Utilizzare per impostare o modificare la password richiesta all'accensione del proiettore.

Nota: La password predefinita è "1234" (prima volta).

CONFIGURAZIONE E INSTALLAZIONE

Menu Regola: Impostazione HDMI Link

Nota:

- Quando si collegano al proiettore dispositivi compatibili HDMI CEC con cavi HDMI, è possibile controllare lo stesso stato di accensione o spegnimento utilizzando la funzione di controllo HDMI Link dell'OSD del proiettore. Ciò consente ad uno o più dispositivi di un gruppo di accendersi o spegnersi tramite la funzione HDMI Link. In una configurazione tipica, il lettore DVD potrebbe essere collegato al proiettore tramite un amplificatore o un sistema Home Theater.

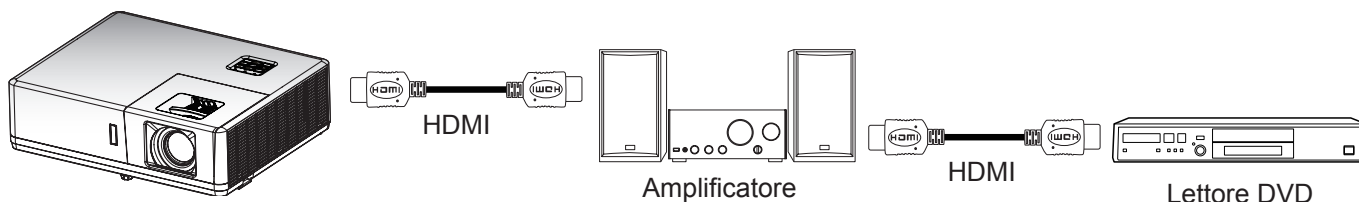

HDMI CEC

L'impostazione predefinita è Off (Disattiva). Selezionare "On" per abilitare la funzione HDMI CEC.

Menu Regola: Controllo HDBaseT

Ethernet

Abilita o disabilita la funzione Ethernet.

- **On:** Selezionare "On" per abilitare il collegamento della porta HDBaseT e disabilitare il collegamento della porta LAN.
- **Off:** Selezionare "Off" per utilizzare il collegamento della porta LAN.

RS232

Abilita o disabilita la funzione RS232.

- **On:** Selezionare "On" per abilitare il collegamento della porta HDBaseT e disabilitare il collegamento della porta RS232.
- **Off:** Selezionare "Off" per utilizzare il collegamento della porta RS232.

Modalità HDBaseT

Impostare la modalità HDBaseT.

- **Auto:** Il proiettore passa automaticamente alla modalità HDBaseT quando rileva un segnale dalla porta HDBaseT.
- **HDBaseT:** Il proiettore passa alla modalità HDBaseT.

CONFIGURAZIONE E INSTALLAZIONE

Impostare la Opzioni menù

Lingua

Selezione il menù OSD multilingue tra inglese, tedesco, francese, italiano, spagnolo, portoghese, polacco, olandese, svedese, norvegese/danese, finlandese, greco, cinese tradizionale, cinese semplificato, giapponese, coreano, russo, ungherese, cecoslovacco, arabo, thailandese, turco, persiano, vietnamita, indonesiano, rumeno e slovacco.

Sottotitoli

Sottotitoli è una versione di testo dell'audio del programma o altre informazioni visualizzate sullo schermo. Se il segnale di ingresso contiene sottotitoli, è possibile attivare la funzione e guardare i canali. Le opzioni disponibili includono "Off", "CC1" e "CC2".

Impostazioni Menù

Impostare la posizione del menù sullo schermo e configurare le impostazioni del timer del menù.

- **Posizione menu:** Selezione la posizione menu sullo schermo.
- **Menu Timer:** Impostare la durata della visibilità del menù OSD sullo schermo.

Sorgente auto

Selezionare questa opzione per consentire al proiettore di trovare automaticamente una sorgente di ingresso disponibile.

Origine input

Selezionare la sorgente di ingresso tra HDMI1/MHL, HDMI2, HDBaseT, VGA IN 1, VGA IN 2, VIDEO e S-VIDEO.

Altitudine elevata

Quando è selezionata l'opzione "On", le ventoline funzionano a maggiore velocità. Questa funzione è utile quando ci si trova ad altitudini elevate, dove l'aria è più rarefatta.

Logo

Usare questa funzione per impostare la schermata di avvio desiderata. Se vengono effettuate modifiche, esse saranno attive dalla volta successiva in cui il proiettore viene avviato.

- **Imp. predefinite:** Schermata di avvio predefinita.
- **Neutro:** Il logo non viene visualizzato nella schermata di avvio.
- **Utente:** Utilizzare l'immagini archiviata come schermata di avvio.

Acquisizione schermata tramite strumento PC

1. Impostare "Logo" su "Utente"

Impostare "Logo" su "Utente" nel menu delle opzioni **Imposta**.

2. Accesso alla modalità download

Tenere premuti i tasti "Alimentazione" e "Menu", quindi collegare il cavo di alimentazione. Rilasciare i tasti finché i LED Alimentazione/Lampada/Temperatura non si accendono in rosso.

3. Collegare il cavo USB tra PC e proiettore

Trovare la porta USB "SERVICE" e inserire il cavo USB.

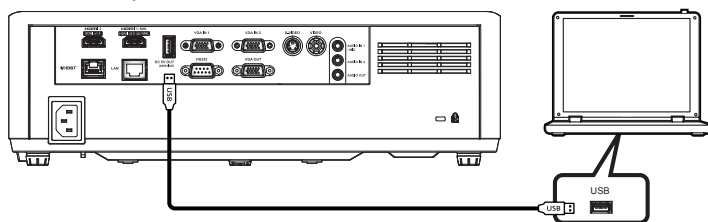

CONFIGURAZIONE E INSTALLAZIONE

4. Installare e fare clic su Splash Downloader

Trovare Acer_Splash_downloader_v0.4.zip nel CD del manuale utente. Quindi, fare clic su Splash Downloader. Se il messaggio indica “Proiettore trovato”, il proiettore è stato collegato correttamente.

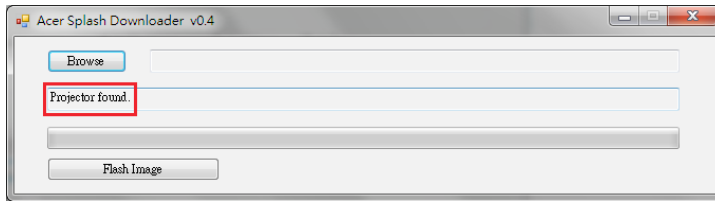

Nota: Se appare “Errore: Nessun proiettore trovato.”, il proiettore non è collegato. Riprovare i passi 2 e 3.

5. Selezionare il file del logo

Fare clic sul tasto “Sfogliare” e selezionare il file del logo. La risoluzione consigliata del logo non deve superare la risoluzione predefinita del logo (ad esempio, la risoluzione del logo è 1920x1200). L'obiettivo è mantenere la qualità dell'immagine. In caso contrario, il logo potrebbe essere sfocato.

Nota: Supporta il formato file “PNG” e “BMP”.

6. Scaricare il logo sul proiettore

Fare clic sul tasto “Immagine flash”. Se il file è stato scritto sul proiettore correttamente, sullo schermo viene visualizzato il messaggio "Download completato".

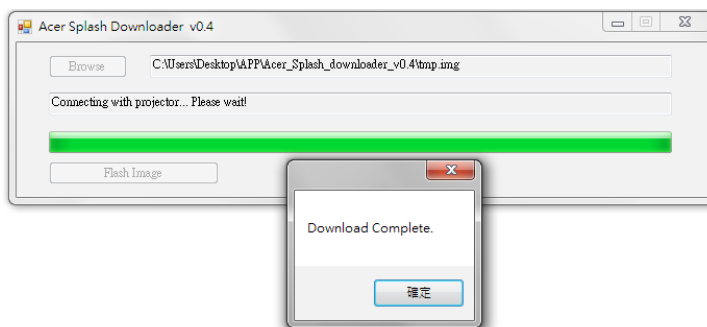

7. Riavviare il proiettore

Scollegare il cavo di alimentazione del proiettore e collegarlo. Assicurarsi che il logo sia stato aggiornato correttamente.

8. Compatibilità del sistema operativo

Piattaforma del sistema operativo	compatibile
Windows XP	Non supportato
Windows 7 (64 bit)	Supportato
Windows 10 (64 bit)	Supportato

Colore di sfondo

Usare questa funzione per visualizzare una schermata di colore Blu, Rosso, Verde, Grigio, Nero o la schermata del logo quando non vi sono segnali disponibili.

Impostare la Reset OSD menù

Ripristina a valori di fabbrica

Ripristinare tutte le impostazioni predefinite, tranne l'impostazione di rete.

CONFIGURAZIONE E INSTALLAZIONE

Menu Rete

Menu Rete LAN

Stato rete

Visualizza lo stato attuale della rete (solo lettura).

Indirizzo MAC

Visualizza l'indirizzo MAC (solo lettura).

DHCP

Utilizzare questa opzione per abilitare o disabilitare la funzione DHCP.

- **Off:** Per assegnare manualmente IP, Subnet Mask, Gateway e configurazione DNS.
- **On:** Il proiettore ottiene automaticamente l'indirizzo IP dalla rete.

Nota: *Quando si esce dall'OSD si applicano automaticamente i valori immessi.*

Indirizzo IP

Visualizza l'indirizzo IP.

Subnet mask

Visualizza il numero di subnet mask.

Gateway

Visualizza il gateway predefinito di rete connesso al proiettore.

DNS

Visualizza il numero DNS.

Come usare il browser per controllare il proiettore

1. Attivare l'opzione DHCP "On" sul proiettore per consentire ad un server DHCP di assegnare automaticamente un indirizzo IP.
2. Sul PC Aprire il browser web ed inserire l'indirizzo IP del proiettore ("Red > LAN > Indirizzo IP").
3. Inserire il nome utente e la password, quindi fare clic su "Accesso".
Si apre l'interfaccia web di configurazione del proiettore.

Nota:

- *Il nome utente e la password predefinita sono "admin".*
- *La procedura descritta in questa sezione si basa sul sistema operativo Windows 7.*

CONFIGURAZIONE E INSTALLAZIONE

Quando si effettua una connessione diretta dal computer al proiettore*

1. Sul proiettore, impostare l'opzione DHCP su "Off".
2. Sul proiettore, configurare Indirizzo IP, Subnet Mask, Gateway, e DNS ("Red > LAN").
3. Su PC, aprire la pagina **Centro connessioni di rete e condivisione** ed assegnare al PC gli stessi identici parametri di rete impostati sul proiettore. Fare clic su "OK" per salvare i parametri.

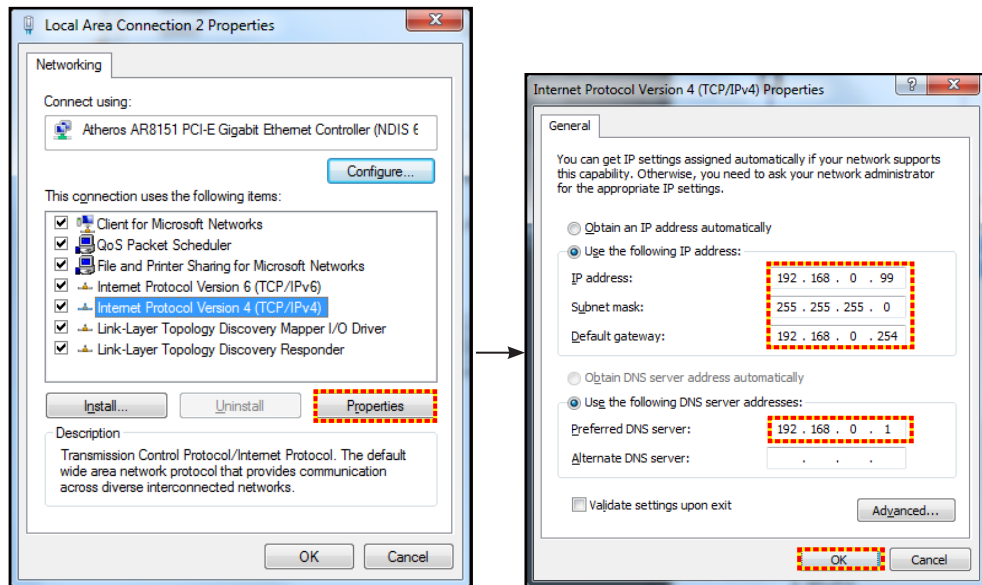

4. Aprire il browser web del PC e immettere l'indirizzo IP assegnato nella fase 3 nel campo URL. Quindi premere il tasto "Enter".

Reset

Ripristina tutti i valori per i parametri LAN.

Menu Controllo di rete

HTTP

Utilizzare questa funzione per selezionare la funzione di rete (porta: 80).

CONFIGURAZIONE E INSTALLAZIONE

Menu Imposta Rete Gestione Impostazioni

Funzione LAN RJ45

Per semplicità e facilità d'uso, il proiettore fornisce diverse funzioni di rete e di gestione remota. La funzione LAN / RJ45 consente la gestione del proiettore attraverso una rete, ad esempio quella remota: Accensione/spegnimento, regolazione delle impostazioni Luminosità e Contrasto. Inoltre, è possibile visualizzare le informazioni di stato del proiettore, come: Sorgente video, eliminazione audio, ecc.

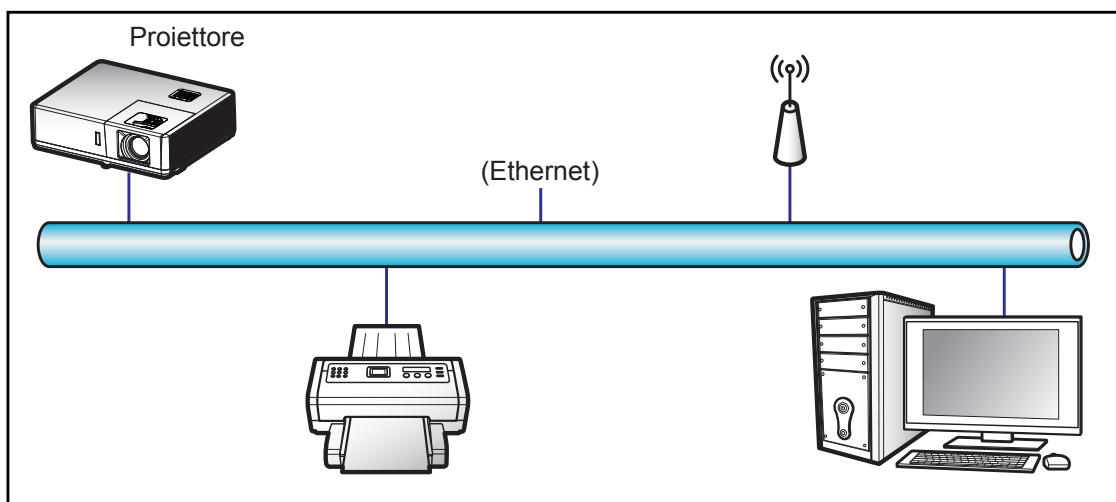

Funzionalità terminale LAN cablato

Il presente proiettore può essere controllato mediante un PC (notebook) o altro dispositivo esterno tramite porta LAN/RJ45.

Per informazioni più dettagliate sui vari tipi di dispositivi esterni che possono essere collegati alla porta LAN / RJ45 e sul controllo a distanza del proiettore, nonché i comandi supportati per questi dispositivi esterni, contattare direttamente l'Assistenza.

CONFIGURAZIONE E INSTALLAZIONE

LAN RJ45

1. Collegare un cavo RJ45 alle porte RJ45 del proiettore e del PC (notebook).

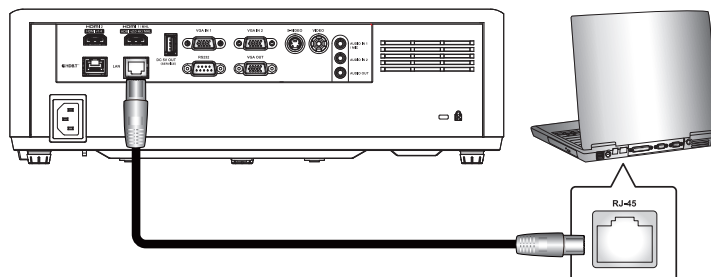

2. Sul PC (portatile) selezionare **Start > Pannello di Controllo > Connessioni di rete**.

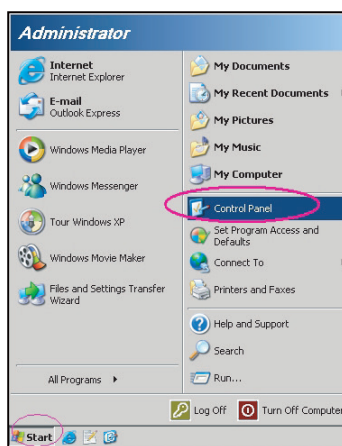

3. Fare clic con il tasto destro su **Collegamento area locale** e selezionare **Proprietà**.

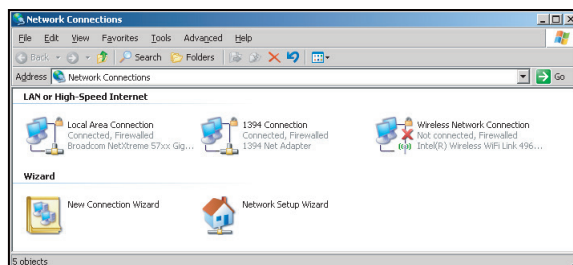

4. Nella finestra **Proprietà** selezionare la scheda **Generale**, quindi selezionare **Protocollo Internet (TCP/IP)**.

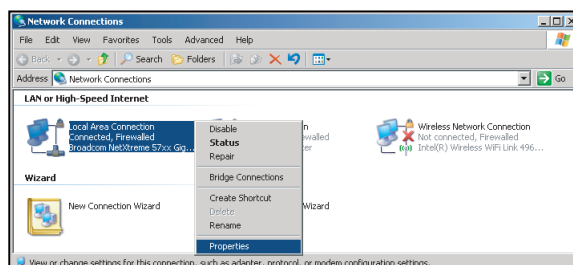

CONFIGURAZIONE E INSTALLAZIONE

5. Fare clic su “Proprietà”.

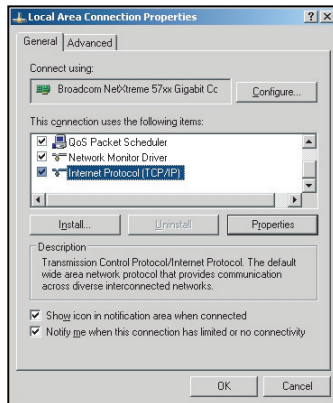

6. Inserire l'indirizzo IP e la Subnet Mask, quindi premere “OK”.

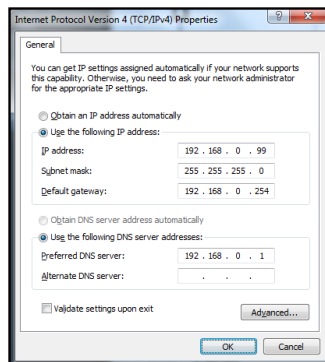

7. Premere il tasto “Menu” sul proiettore.
8. Sul proiettore aprire **Red > LAN**.
9. Inserire i seguenti parametri di connessione:
 - DHCP: Off
 - Indirizzo IP: 192.168.0.100
 - Subnet mask: 255.255.255.0
 - Gateway: 192.168.0.254
 - DNS: 192.168.0.51
10. Premere “Enter” per confermare le impostazioni.
11. Aprire un browser web, Microsoft Internet Explorer con Adobe Flash Player 9.0 o versione più recente, ad esempio.
12. Nella barra degli indirizzi inserire l'indirizzo IP del proiettore: 192.168.0.100.

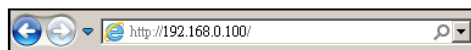

13. Premere “Enter”.

CONFIGURAZIONE E INSTALLAZIONE

Menu Info

Menu Info

Visualizzare le informazioni del proiettore elencate di seguito:

- Numero di Serie
- Sorgente
- Risoluzione
- Frequenza di Aggiornamento
- Modalità display
- Mod. energia(Standby)
- Ore lampada
- Stato rete
- Indirizzo IP
- Modalità luminosa
- FW version

ULTERIORI INFORMAZIONI

Risoluzioni compatibili

Compatibilità digitale

Digitale (HDMI 1.4)				
B0/Temporizzazione stabilita	B0/Temporizzazione standard	B0/Temporizzazione dettagliata	B1/Modalità video	B1/Temporizzazione dettagliata
720 x 400 a 70 Hz	1280 x 720 a 60 Hz	WXGA:	720 x 480i a 60 Hz 16:9	1920 x 1080p a 60 Hz
640 x 480 a 60 Hz	1280 x 800 a 60 Hz	1280 x 800 a 60 Hz	720 x 480p a 60 Hz 4:3	1366 x 768 a 60 Hz
640 x 480 a 67 Hz	1280 x 1024 a 60 Hz	1080p:	720 x 480p a 60 Hz 16:9	1920 x 1080 a 120 Hz
640 x 480 a 72 Hz		1920 x 1080 a 60 Hz	720 x 576i a 50 Hz 16:9	
640 x 480 a 75 Hz		WUXGA:	720 x 576p a 50 Hz 4:3	
800 x 600 a 56 Hz	640 x 480 a 120 Hz	1920 x 1200 a 60 Hz-RB	720 x 576p a 50 Hz 16:9	
800 x 600 a 60 Hz	800 x 600 a 120 Hz		1280 x 720p a 60 Hz 16:9	
800 x 600 a 72 Hz	1024 x 768 a 120 Hz		1280 x 720p a 50 Hz 16:9	
800 x 600 a 75 Hz	1280 x 800 a 120 Hz		1920 x 1080i a 60 Hz 16:9	
832 x 624 a 75 Hz			1920 x 1080i a 50 Hz 16:9	
1024 x 768 a 60 Hz			1920 x 1080p a 60 Hz 16:9	
1024 x 768 a 70 Hz			1920 x 1080p a 50 Hz 16:9	
1024 x 768 a 75 Hz			1920 x 1080p a 24 Hz 16:9	
1280 x 1024 a 75 Hz			3840 x 2160 a 24 Hz	
1152 x 870 a 75 Hz			3840 x 2160 a 25 Hz	
			3840 x 2160 a 30 Hz	
			4096 x 2160 a 24 Hz	

Digitale (HDMI 2.0)				
B0/Temporizzazione stabilita	B0/Temporizzazione standard	B0/Temporizzazione dettagliata	B1/Modalità video	B1/Temporizzazione dettagliata
720 x 400 a 70 Hz	1280 x 720 a 60 Hz	WXGA:	720 x 480i a 60 Hz 16:9	
640 x 480 a 60 Hz	1280 x 800 a 60 Hz	1280 x 800 a 60 Hz	720 x 480i a 60 Hz 16:9	1366 x 768 a 60 Hz
640 x 480 a 67 Hz	1280 x 1024 a 60 Hz	1080p:	720 x 480p a 60 Hz 4:3	1920 x 1080 a 120 Hz
640 x 480 a 72 Hz		1920 x 1080 a 60 Hz	720 x 480p a 60 Hz 16:9	
640 x 480 a 75 Hz		WUXGA:	720 x 576i a 50 Hz 16:9	
800 x 600 a 56 Hz	640 x 480 a 120 Hz	1920 x 1200 a 60 Hz-RB	720 x 576p a 50 Hz 4:3	
800 x 600 a 60 Hz	800 x 600 a 120 Hz		720 x 576p a 50 Hz 16:9	
800 x 600 a 72 Hz	1024 x 768 a 120 Hz		1280 x 720p a 60 Hz 16:9	
800 x 600 a 75 Hz	1280 x 800 a 120 Hz		1280 x 720p a 50 Hz 16:9	
832 x 624 a 75 Hz			1920 x 1080i a 60 Hz 16:9	
1024 x 768 a 60 Hz			1920 x 1080i a 50 Hz 16:9	
1024 x 768 a 70 Hz			1920 x 1080p a 60 Hz 16:9	
1024 x 768 a 75 Hz			1920 x 1080p a 50 Hz 16:9	
1280 x 1024 a 75 Hz			1920 x 1080p a 24 Hz 16:9	
1152 x 870 a 75 Hz			3840 x 2160 a 24 Hz	
			3840 x 2160 a 25 Hz	
			3840 x 2160 a 30 Hz	
			4096 x 2160 a 24 Hz	
			3840 x 2160 a 50 Hz	
			3840 x 2160 a 60 Hz	
			4096 x 2160 a 50 Hz	

ULTERIORI INFORMAZIONI

Digitale (HDMI 2.0)				
B0/Temporizzazione stabilita	B0/Temporizzazione standard	B0/Temporizzazione dettagliata	B1/Modalità video	B1/Temporizzazione dettagliata
			4096 x 2160 a 60 Hz	
			4096 x 2160 a 25 Hz	
			4096 x 2160 a 30 Hz	

Nota: Le funzioni variano in base alla definizione del modello.

Compatibilità analogica

B0/Temporizzazione stabilita	B0/Temporizzazione standard	B0/Temporizzazione dettagliata	B1/Modalità video	B1/Temporizzazione dettagliata
640 x 480 a 60 Hz	1280 x 800 a 60 Hz	1280x800 a 60 Hz		1280 x 800 a 120 Hz (RB)
640 x 480 a 67 Hz	1280 x 1024 a 60 Hz	1080p:		1900 x 1200 a 60 Hz (RB)
640 x 480 a 72 Hz		1920 x 1080 a 60 Hz		
640 x 480 a 75 Hz	640 x 480 a 120 Hz	WUXGA:		
800 x 600 a 56 Hz	800 x 600 a 120 Hz	1920 x 1200 a 60 Hz-RB		
800 x 600 a 60 Hz	1024 x 768 a 120 Hz			
800 x 600 a 72 Hz				
800 x 600 a 75 Hz				
832 x 624 a 75 Hz				
1024 x 768 a 60 Hz				
1024 x 768 a 70 Hz				
1024 x 768 a 75 Hz				
1280 x 1024 a 75 Hz				
1152 x 870 a 75 Hz				

Nota: Le funzioni variano in base alla definizione del modello.

ULTERIORI INFORMAZIONI

Compatibilità video 3D reale

Risoluzioni di ingresso	HDMI 1.4 a Ingresso 3D	Temporizzazione ingresso		
		1280 x 720p a 50 Hz	Alto e Basso	
		1280 x 720p a 60 Hz	Alto e Basso	
		1280 x 720p a 50 Hz	Frame packing	
		1280 x 720p a 60 Hz	Frame packing	
		1920 x 1080i a 50 Hz	Affiancato (mezzo)	
		1920 x 1080i a 60 Hz	Affiancato (mezzo)	
		1920 x 1080P a 24 Hz	Alto e Basso	
		1920 x 1080P a 24 Hz	Frame packing	
	HDMI 1.3	1920 x 1080i a 50 Hz	Affiancato (mezzo)	Modalità SBS attiva
		1920 x 1080i a 60 Hz		
		1280 x 720p a 50 Hz		
		1280 x 720p a 60 Hz		
		1920 x 1080i a 50 Hz	Alto e Basso	Modalità TAB attiva
		1920 x 1080i a 60 Hz		
		1280 x 720p a 50 Hz		
		1280 x 720p a 60 Hz		
480i	HQFS	Il 3D formato è Frame Sequential		

Nota:

- Se l'ingresso 3D è 1080p a 24 Hz, DMD deve riprodurre con multiplo integrale in modalità 3D.
- 1080i a 25 Hz e 720p a 50 Hz vengono eseguiti a 100 Hz; 1080p a 24 Hz viene eseguito a 144 Hz; altre temporizzazioni 3D vengono eseguite a 120 Hz.
- Le funzioni variano in base alla definizione del modello.

ULTERIORI INFORMAZIONI

Dimensioni immagine e distanza di proiezione

Serie WXGA

Per ottenere un formato immagine di 60", collocare il proiettore ad una distanza tra 1,9 m e 3,0 m dallo schermo.

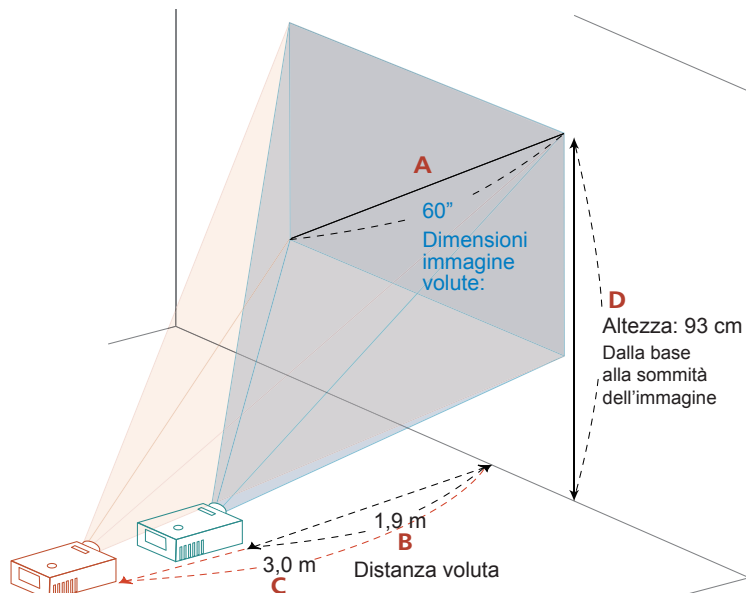

Dimensioni immagine volute: Diagonale (pollici) <A>	L (cm) x H (cm)	Distanza (m)		Sommità (cm)
		Max. zoom 	Min. zoom <C>	Dalla base al lato superiore dell'immagine <C>
20	43 x 27		1,0	31
30	65 x 40	0,9	1,5	46
50	108 x 67	1,6	2,5	77
60	129 x 81	1,9	3,0	93
70	151 x 94	2,2	3,5	108
80	172 x 108	2,5	4,0	124
90	194 x 121	2,8	4,6	139
100	215 x 135	3,2	5,1	155
120	258 x 162	3,8	6,1	186
150	323 x 202	4,7	7,6	232
200	431 x 269	6,3		310
250	538 x 337	7,9		387
300	646 x 404	9,5		464

Zoom: 1,6x

ULTERIORI INFORMAZIONI

Serie WUXGA

Per ottenere un formato immagine di 60", collocare il proiettore ad una distanza tra 1,8 m e 2,9 m dallo schermo.

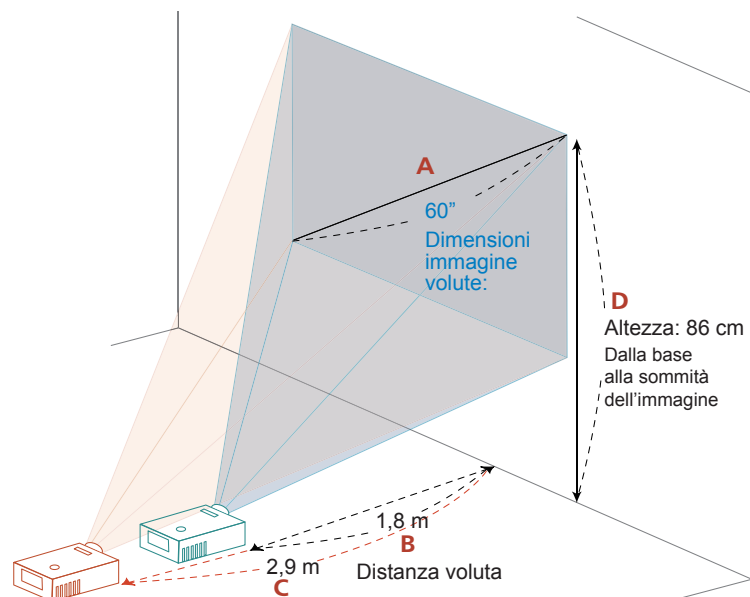

Dimensioni immagine volute:		Distanza (m)		Sommità (cm)
Diagonale (pollici) <A>	L (cm) x H (cm)	Max. zoom 	Min. zoom <C>	Dalla base al lato superiore dell'immagine <D>
21	45 x 28		1,0	30
40	86 x 54	1,2	1,9	58
60	129 x 81	1,8	2,9	86
70	151 x 94	2,1	3,4	101
80	172 x 108	2,4	3,9	115
90	194 x 121	2,7	4,3	130
100	215 x 135	3,0	4,8	144
120	258 x 162	3,6	5,8	173
150	323 x 202	4,5	7,2	216
200	431 x 269	6,0		288
250	538 x 337	7,5		360
300	646 x 404	9,0		432
302	650 x 407	9,1		435

Zoom: 1,6x

ULTERIORI INFORMAZIONI

Serie 1080p

Per ottenere un formato immagine di 60", collocare il proiettore ad una distanza tra 1,9 m e 3,0 m dallo schermo.

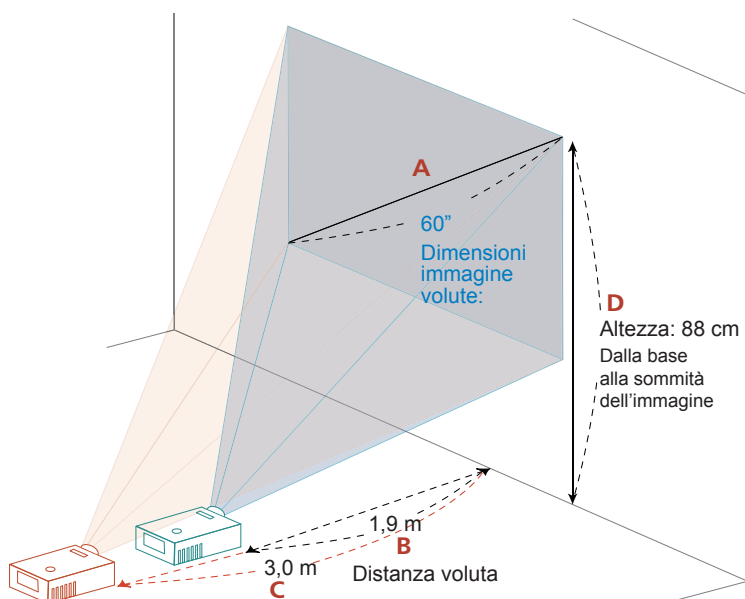

Dimensioni immagine volute: Diagonale (pollici) <A>	L (cm) x H (cm)	Distanza (m)		Sommità (cm)
		Max. zoom 	Min. zoom <C>	Dalla base alla sommità dell'immagine <C>
20	44 x 25		1,0	29
40	89 x 50	1,2	2,0	59
60	133 x 75	1,9	3,0	88
70	155 x 87	2,2	3,5	103
80	177 x 100	2,5	4,0	118
90	199 x 112	2,8	4,5	132
100	221 x 125	3,1	5,0	147
120	266 x 149	3,7	6,0	176
150	332 x 187	4,6	7,4	220
200	443 x 249	6,2		294
250	553 x 311	7,7		367
300	664 x 374	9,3		441

Zoom: 1,6x

ULTERIORI INFORMAZIONI

Dimensioni del proiettore e installazione del supporto a soffitto

1. Per evitare danni al proiettore, usare il supporto da soffitto Acer.
2. Se si desidera utilizzare un kit prodotto da terzi, assicurarsi che le viti impiegate per fissare il proiettore siano conformi ai seguenti requisiti:
 - Tipo di vite: M6*10
 - Lunghezza minima della vite: 10mm

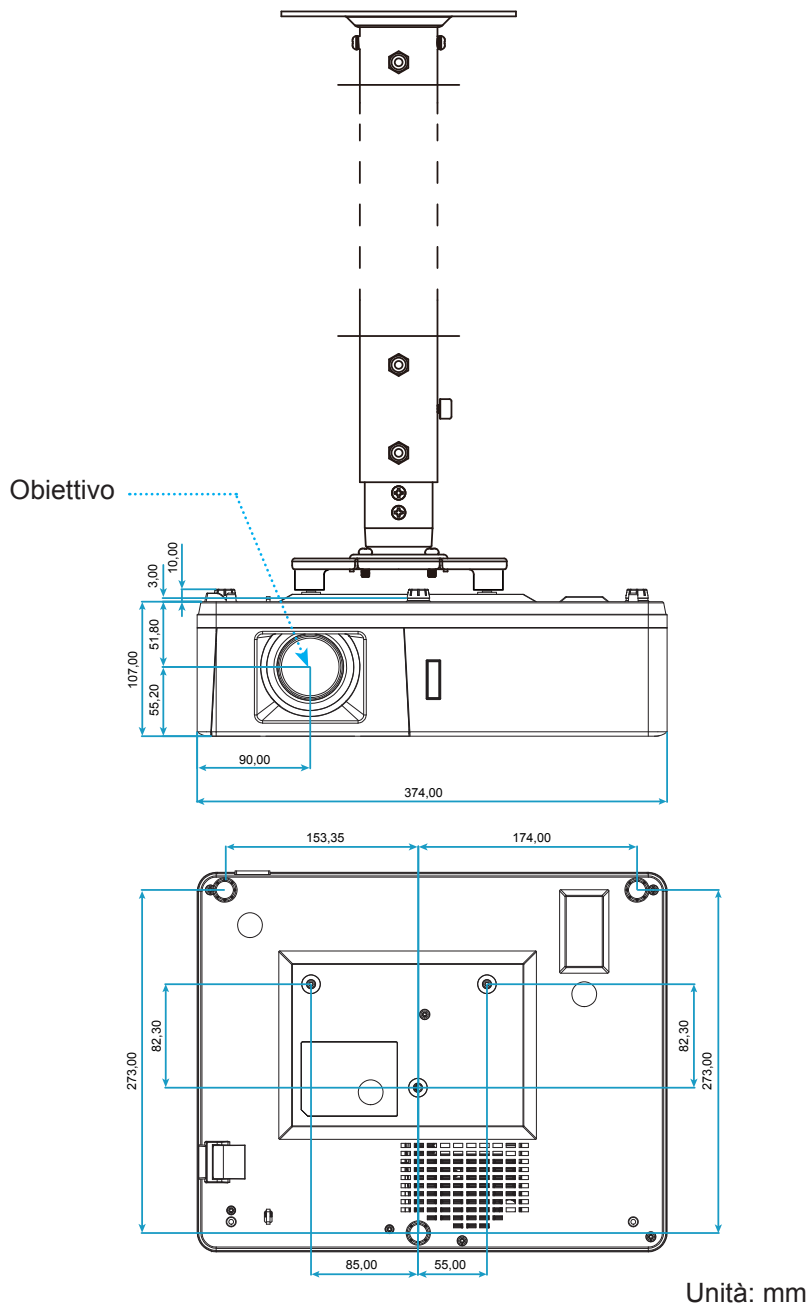

Nota: Si prega di notare che i danni provocati da una installazione scorretta annulleranno la garanzia.



Avviso:







- Se viene acquistato un supporto da soffitto di un'altra società, accertarsi di usare viti della dimensione corretta. La dimensione delle viti varierà in base allo spessore della piastra di montaggio.
- Accertarsi di mantenere almeno uno spazio di 10 cm tra il soffitto e la parte inferiore del proiettore.
- Evitare di installare il proiettore accanto a una fonte di calore.

ULTERIORI INFORMAZIONI

Risoluzione dei problemi

Controllare le informazioni che seguono se si riscontrano problemi con il proiettore. Se il problema persiste, mettersi in contatto con il rivenditore locale oppure con il Centro assistenza.

Problemi d'immagine

-  *Sullo schermo non appare alcuna immagine.*
- Assicurarsi che i cavi e l'alimentazione siano collegati in modo appropriato, come descritto nella sezione "Installazione".
 - Assicurarsi che i pin dei connettori non siano piegati o rotti.
 - Assicurarsi che la funzione "Esclusione" non sia stata attivata.
-  *L'immagine è sfuocata*
- Girare la ghiera di messa a fuoco in senso orario o antiorario finché l'immagine non è nitida e leggibile. (Vedere a pagina 18).
 - Accertarsi che la schermata di proiezione sia entro le distanze necessarie dal proiettore. (Fare riferimento alle pagine 52-54).
-  *L'immagine è allungata quando si visualizza un DVD 16:9*
- Quando si eseguono DVD anamorfi ci o DVD 16:9, il proiettore mostrerà l'immagine migliore con formato 16:9 sul lato del proiettore.
 - Se si eseguono DVD di formato LBX (Letterbox), impostare il formato su LBX nell'OSD del proiettore.
 - Se si eseguono DVD di formato 4:3, impostare il formato su 4:3 nell'OSD del proiettore.
 - Impostare il formato di visualizzazione del lettore DVD sul rapporto proporzioni 16:9 (widescreen).
-  *L'immagine è troppo grande o troppo piccola*
- Girare la leva di zoom in senso orario o antiorario per aumentare o diminuire le dimensioni delle immagini proiettate. (Vedere a pagina 18).
 - Avvicinare o allontanare il proiettore dallo schermo.
 - Premere "Menù" sul pannello del proiettore, andare su "Visualizza → Proporzioni". Provare le varie impostazioni.
-  *L'immagine ha i lati inclinati:*
- Se possibile, ricollocare il proiettore così che si trovi al centro dello schermo e sotto la parte inferiore dello schermo.
-  *L'immagine è invertita*
- Selezione "Imposta → Proiezione" dal menu OSD e regolare la direzione di proiezione.

ULTERIORI INFORMAZIONI

Altri problemi

-  *Il proiettore non risponde ad alcun comando*
- Se possibile, spegnere il proiettore e scollegare il cavo d'alimentazione, attendere almeno 20 secondi prima di ricollegare l'alimentazione.

Problemi del telecomando

-  *Se il telecomando non funziona*
- Verificare che l'angolo operativo del telecomando si trovi tra $\pm 20^\circ$ rispetto al ricevitore IR del proiettore.
 - Assicurarsi che non ci siano ostruzioni tra il telecomando ed il proiettore. Portarsi a 5 m (16,4 piedi) dal proiettore.
 - Assicurarsi che le batterie siano inserite in modo corretto.
 - Sostituire le batterie se sono scariche.

Indicatore di avviso

Quando si accendono o lampeggiano gli indicatori di avviso (vedere di seguito), il proiettore si spegne automaticamente:

- Il LED "Lampada" si accende in rosso e l'indicatore di "Alimentazione" lampeggia in rosso.
- Il LED "Temperatura" si accende in rosso e l'indicatore di "Alimentazione" lampeggia in rosso. Indica che il proiettore è surriscaldato. In condizioni normali, il proiettore può essere riacceso.
- Il LED "Temperatura" lampeggia in rosso e l'indicatore di "Alimentazione" lampeggia in rosso.

Scollegare il cavo di alimentazione dal proiettore, attendere 30 secondi e provare di nuovo. Se l'indicatore di avviso si accende o lampeggia, contattare il più vicino centro di assistenza.

ULTERIORI INFORMAZIONI

Messaggi dei LED

Messaggio	LED alimentazione		LED Temperatura	LED lampada
	(Rosso)	(Blu)	(Rosso)	(Rosso)
Stato di standby (ingresso da cavo di alimentazione)	Luce accesa			
Accensione (riscaldamento)		Lampeggiante (0,5 secondi spento / 0,5 secondi acceso)		
Accensione del proiettore e della lampada		Luce accesa		
Spegnimento (raffreddamento)		Lampeggiante (0,5 secondi spento / 0,5 secondi acceso). Torna alla luce fissa rossa quando si spegne la ventolina.		
Sommario (100 secondi.)		Lampeggiante (0,25 secondi spento / 0,25 secondi acceso)		
Errore (guasto lampada)	Lampeggiante			Luce accesa
Errore (Guasto ventola)	Lampeggiante		Lampeggiante	
Errore (Surriscaldamento)	Lampeggiante		Luce accesa	

- Spegnimento:

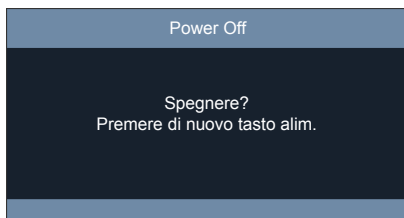

- Allarme temperatura:

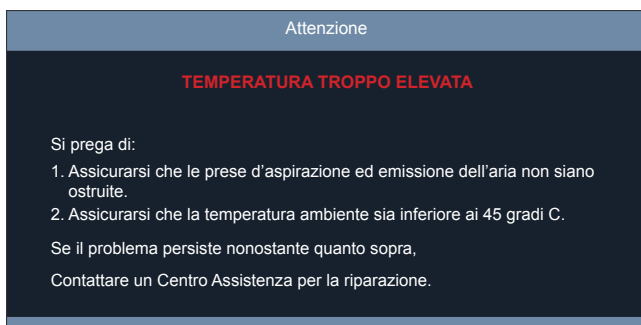

ULTERIORI INFORMAZIONI

Specifiche

Ottica	Descrizione
Risoluzione massima	1920x1200 a 60 Hz (RB)
Risoluzione nativa	<ul style="list-style-type: none">• WXGA• 1080p• WUXGA
Obiettivo	Zoom manuale e messa a fuoco manuale
Dimensioni immagine (diagonale)	<ul style="list-style-type: none">• WXGA: 20" ~ 300" (51 cm ~ 762 cm)• 1080p: 20" ~ 300" (51 cm ~ 762 cm)• WUXGA: 21" ~ 302" (53 cm ~ 767 cm)
Distanza di proiezione	<ul style="list-style-type: none">• WXGA: 1,0 m ~ 9,5 m (20" ~300')• 1080p: 1,0 m ~ 9,3 m (20" ~300')• WUXGA: 1,0 m ~ 9,1 m (21" ~302')

Elettricità	Descrizione
Ingressi	<ul style="list-style-type: none">• HDMI 1.4a• HDMI 2.0b / MHL 2.2• VGA In• Composito (connettore RCA (Y))• Audio In 3,5 mm• Audio In 3,5 mm, con microfono• USB Tipo A per alimentazione USB 5 V/1,5 A• S-Video
Uscite	<ul style="list-style-type: none">• Uscita VGA• Audio Out 3,5 mm
Controllo	<ul style="list-style-type: none">• RS232• RJ-45 (supporto controllo da web)• RJ-45 per HDBaseT (solo per tipo 15 IO)
Riproduzione dei colori	1073,4 milioni di colori
Frequenza di scansione	<ul style="list-style-type: none">• Portata scansione orizzontale: 15,375 ~ 91,146 KHz• Frequenza di scansione verticale: 50 ~ 85 Hz (120 Hz per proiettore con funzione 3D)
Diffusore integrato	10 W
Requisiti di alimentazione	100 - 240 V ±10%, CA 50/60 Hz
Corrente di ingresso	3,8A

Meccanica	Descrizione
Orientamento dell'installazione	Frontale, Posteriore, Soffitto-In alto, Posteriore-In alto.
Dimensioni	<ul style="list-style-type: none">• 374mm (L) x 302 mm (P) x 117 mm (A) (con piedini)
Peso	±0,5 kg
Condizioni ambientali	In funzione a 5 ~ 40°C, dal 10% all'85% di umidità (senza condensa)

Nota: Tutte le specifiche sono soggette a modifiche senza preavviso.

ULTERIORI INFORMAZIONI

Regolamenti ed avvisi per la sicurezza

AVVISO FCC

Questo dispositivo è stato controllato ed è stato trovato conforme ai limiti di un apparecchio digitale di Classe B, in conformità all'articolo 15 delle norme FCC. Questi limiti sono stati determinati per poter garantire una protezione ragionevole da interferenze nocive nel caso di installazioni residenziali. Questo dispositivo genera, usa e può irradiare energia a radiofrequenza e, se non è installato ed utilizzato in accordo manuale di istruzioni, può causare interferenze alle comunicazioni radio.

Non vi è tuttavia garanzia che non si verifichino interferenze in un'installazione particolare. Se questo dispositivo provoca interferenze dannose alla ricezione radiofonica o televisiva, che possono essere determinate accendendo o spegnendo il dispositivo, l'utente è incoraggiato a cercare di correggere l'interferenza adottando una o più delle seguenti misure:

- Riorientare o ricollocare l'antenna ricevente.
- Aumentare la distanza tra l'attrezzatura e l'antenna.
- Collegare l'attrezzatura ad una presa di corrente su di un circuito diverso da quello a cui è collegata l'antenna.
- Consultare il rivenditore o un tecnico specializzato radio / TV per aiuto.

Avviso: Cavi schermati

Tutti i collegamenti ad alti dispositivi di computazione devono essere eseguiti usando cavi schermati per mantenere la conformità con le normative FCC.

Avviso: Periferiche

A questa attrezzatura possono essere collegate solo periferiche (dispositivi d'input/output, terminali, stampanti, eccetera) omologate conformi ai limiti di Classe B. L'uso con periferiche non omologate può provocare interferenze alla ricezione radiofonica o televisiva.

Attenzione

Cambiamenti o modifiche non espressamente approvati dal produttore, possono annullare l'autorità all'uso da parte dell'utente di questo dispositivo, che è garantito dalla FCC (Federal Communications Commission).

Condizioni d'uso

Questo dispositivo è conforme all'articolo 15 delle norme FCC. Il funzionamento è soggetto alle due seguenti condizioni: (1) questo dispositivo non può causare interferenze dannose, e (2) questo dispositivo accettare qualsiasi interferenza ricevuta, incluse le interferenze che potrebbero provocare operazioni indesiderate.

Avviso: Utenti canadesi

Questo apparecchio di Classe B è conforme alla Normativa canadese ICES-003.

Remarque à l'intention des utilisateurs canadiens

Cet appareil numérique de la classe B est conforme à la norme NMB-003 du Canada.

Conforme alla certificazione normativa Russa/Ucraina



Avviso per i dispositivi radio

Nota: Le informazioni che seguono sono solo per i modelli con WLAN e/o Bluetooth.

ULTERIORI INFORMAZIONI

Generale

Questo prodotto è conforme agli standard sulle frequenze radio e sulla sicurezza di qualsiasi paese o zona in cui l'uso della comunicazione radio è stato approvato. In base alle configurazioni, questo prodotto potrebbe o non potrebbe contenere dispositivi per la comunicazione radio (come moduli WLAN e/o Bluetooth).

Canada — Dispositivi di comunicazione radio a bassa potenza esenti licenza (RSS-247)

a Informazioni comuni

Il funzionamento è soggetto alle due seguenti condizioni:

1. Questo dispositivo non può provocare interferenze, e
2. Questo dispositivo deve accettare qualsiasi interferenza ricevuta, incluse le interferenze che potrebbero provocare operazioni indesiderate.

b Funzionamento nella banda 2,4 GHz

Per evitare interferenze radio con i servizi autorizzati, questo dispositivo è destinato ad essere utilizzato in ambienti chiusi e l'installazione all'esterno è soggetta a licenza.

Elenco dei paesi soggetti

Questo dispositivo deve essere usato in stretta osservanza delle normative e delle limitazioni in vigore nel paese d'uso. Per altre informazioni, mettersi in contatto con l'autorità competente del paese d'uso.

Per l'elenco più recente di paesi, vedere il sito <http://ec.europa.eu/enterprise/rte/implem.htm>.



Acer Incorporated
8F, 88, Sec. 1, Xintai 5th Rd., Xizhi
New Taipei City 221, Taiwan

Declaration of Conformity

We,

Acer Incorporated

8F, 88, Sec. 1, Xintai 5th Rd., Xizhi, New Taipei City 221, Taiwan

And,

Acer Italy s.r.l.

Via Lepetit, 40, 20020 Lainate (MI) Italy

Tel: +39-02-939-921 ,Fax: +39-02 9399-2913

www.acer.it

Product: DLP Projector
Trade Name: Acer
Model Number: DWU1846/DWU1817/D1P1818/DWX1819/DNX1820/DWU1847/DWU1821/D1P1822/
DWX1823/DNX1824
Marketing name: PL6610T/PL6610/PL6510/PL6310W/PL6210/SL6610T/SL6610/SL6510/SL6310W/
SL6210/FL261T/FL261/FL251/FL221/FL211/FL261ST/FL261S/FL251S/FL221S/
FL211S/LU-P500UT/LU-P500U/LU-P500F/LU-P500W/LU-P500X/LU-S500UT/
LU-S500U/LU-S500F/LU-S500W/LU-S500X/PF-L500UT/PF-L500U/PF-L500F/
PF-L500W/PF-L500X/PS-L500UT/PS-L500U/PS-L500F/PS-L500W/PS-L500X/
LR660T/LR660/LR560/LR360/LR260/LR660ST/LR660S/LR560S/LR360S/LR260S/
ML-560B/ML-560/ML-460/ML-260/ML-160/ML-560SB/ML-560S/ML-460S/
ML-260S/ML-160S

We, Acer Incorporated, hereby declare under our sole responsibility that the product described above is in conformity with the relevant Union harmonization legislations as below Directive and following harmonized standards and/or other relevant standards have been applied:

EMC Directive: 2014/30/EU

<input checked="" type="checkbox"/> EN 55032:2015+AC:2016, Class B	<input checked="" type="checkbox"/> EN 61000-3-2:2014, Class D
<input checked="" type="checkbox"/> EN 55024:2010+A1:2015	<input checked="" type="checkbox"/> EN 61000-3-3:2013

R&TTE Directive: 1999/5/EC

RED Directive: 2014/53/EU

<input type="checkbox"/> EN 300 328 V1.9.1	<input type="checkbox"/> EN 301 511 V9.0.2	<input type="checkbox"/> EN 301 489-7 V1.3.1
<input type="checkbox"/> EN 301 893 V1.7.1	<input type="checkbox"/> EN 301 908-1 V6.2.1	<input type="checkbox"/> EN 301 489-17 V2.2.1
<input type="checkbox"/> EN 300 440-1 V1.6.1	<input type="checkbox"/> EN 301 908-2 V6.2.1	<input type="checkbox"/> EN 301 489-24 V1.5.1
<input type="checkbox"/> EN 300 440-2 V1.4.1	<input type="checkbox"/> EN 301 908-13 V6.2.1	<input type="checkbox"/> EN 50360:2001
<input type="checkbox"/> EN 302 291-1 V1.1.1	<input type="checkbox"/> EN 301 489-1 V1.9.2	<input type="checkbox"/> EN 50566:2013
<input type="checkbox"/> EN 302 291-2 V1.1.1	<input type="checkbox"/> EN 301 489-3 V1.6.1	<input type="checkbox"/> EN 62479:2010
		<input type="checkbox"/> EN 62311:2008
		<input type="checkbox"/> EN 62209-1:2006
		<input type="checkbox"/> EN 62209-2:2010

LVD Directive: 2014/35/EU

<input checked="" type="checkbox"/> EN 60950-1:2006/A11:2009/A1:2010/A12:2011/A2:2013	<input checked="" type="checkbox"/> EN 60825-1:2007	<input checked="" type="checkbox"/> EN 62471:2008
<input type="checkbox"/> EN 50332-1:2013	<input type="checkbox"/> EN 50332-2:2013	

RoHS Directive: 2011/65/EU

<input checked="" type="checkbox"/> EN 50581:2012

ErP Directive: 2009/125/EC

<input type="checkbox"/> Regulation (EU) No. 617/ 2013	<input type="checkbox"/> Regulation (EC) No. 278/2009; EN 50563:2011
<input checked="" type="checkbox"/> Regulation (EC) No. 1275/2008; EN 50564:2011	

Year to begin affixing CE marking 2018.

RU Jan / Sr. Manager
Acer Incorporated (Taipei, Taiwan)

Nov. 20, 2018
Date



Acer America Corporation
333 West San Carlos St.,
Suite 1500
San Jose, CA 95110
U. S. A.
Tel: 254-298-4000
Fax: 254-298-4147
www.acer.com



Federal Communications Commission Declaration of Conformity

This device complies with Part 15 of the FCC Rules. Operation is subject to the following two conditions: (1) this device may not cause harmful interference, and (2) this device must accept any interference received, including interference that may cause undesired operation.

The following local Manufacturer / Importer is responsible for this declaration:

Product:	DLP Projector
Model Number:	DWU1846/DWU1817/D1P1818/DWX1819/ DNX1820/DWU1847/DWU1821/D1P1822/ DWX1823/DNX1824
Machine Type:	PL6610T/PL6610/PL6510/PL6310W/PL6210/ SL6610T/SL6610/SL6510/SL6310W/SL6210/ FL261T/FL261/FL251/FL221/FL211/FL261ST/ FL261S/FL251S/FL221S/FL211S/ LU-P500UT/LU-P500U/LU-P500F/LU-P500W/ LU-P500X/LU-S500UT/LU-S500U/LU-S500F/ LU-S500W/LU-S500X/PF-L500UT/PF-L500U/ PF-L500F/PF-L500W/PF-L500X/PS-L500UT/ PS-L500U/PS-L500F/PS-L500W/PS-L500X/ LR660T/LR660/LR560/LR360/LR260/LR660ST/ LR660S/LR560S/LR360S/LR260S/ML-560B/ ML-560/ML-460/ML-260/ML-160/ML-560SB/ ML-560S/ML-460S/ML-260S/ML-160S
Name of Responsible Party:	Acer America Corporation
Address of Responsible Party:	333 West San Carlos St. Suite 1500 San Jose, CA 95110 U. S. A.
Contact Person:	Acer Representative
Phone No.:	254-298-4000
Fax No.:	254-298-4147