

FURBER.

Pflanzenmilchmaschine
Machine à lait végétal
Macchina per latte vegetale

Vega Advanced

Bedienungsanleitung | Mode d'emploi | Istruzioni per l'uso



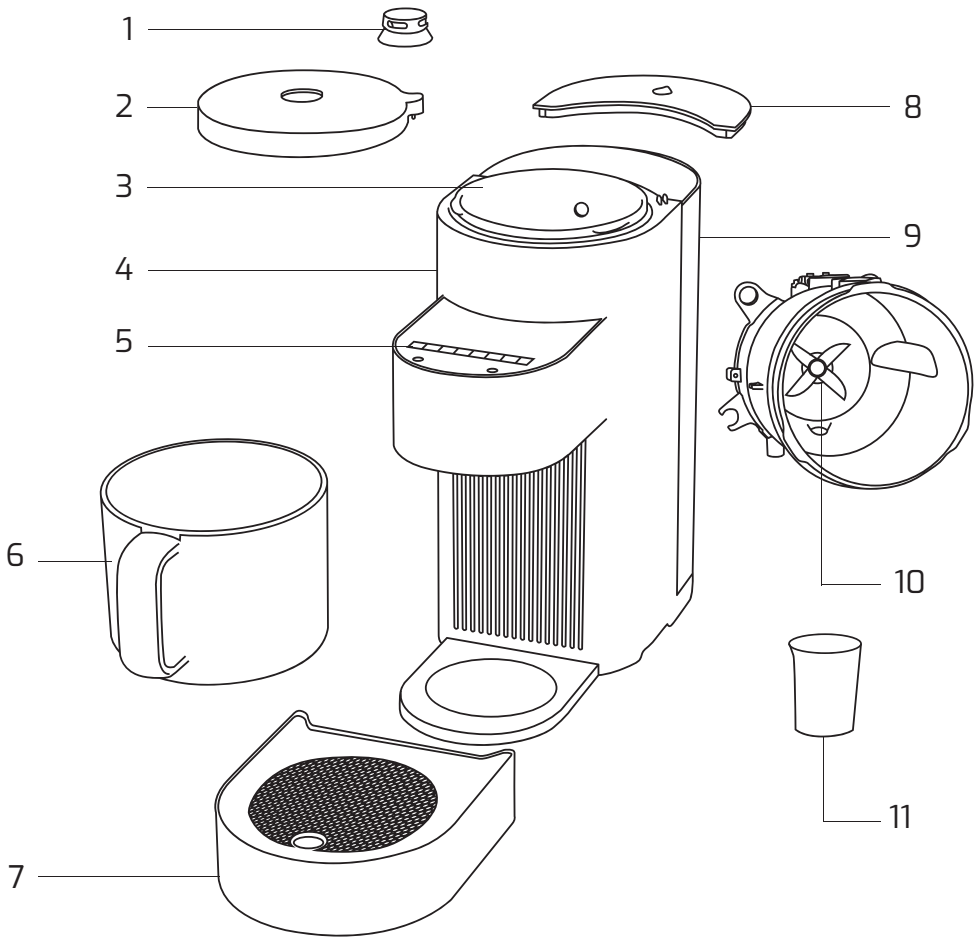

1. Dampfstopfen

2. Deckel

3. Mischbehälter

4. Nussmilchmaschine

5. Bedienfeld

6. Milchbehälter

7. Restwasserbehälter

8. Wassertankabdeckung

9. Wassertank

10. Klingen

11. Messbehälter

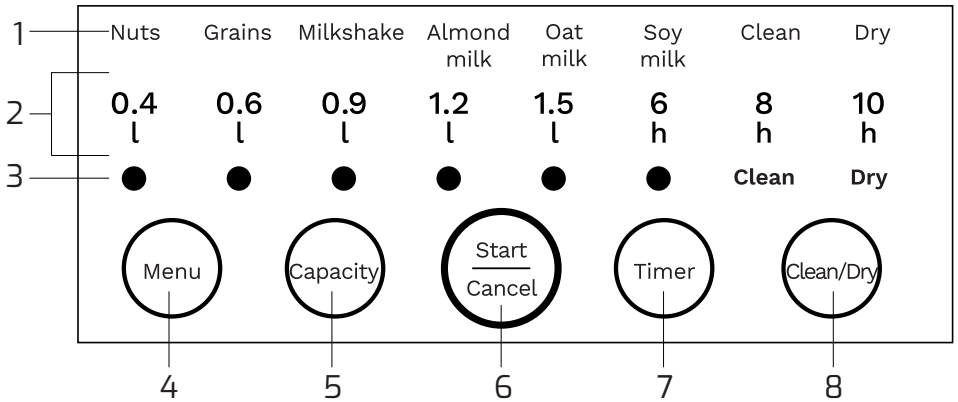

1. Programmanzeige
2. Menge und Zeit
3. Ausgewähltes Programm (oranges Licht)
4. Menütaste
5. Taste, um die gewünschte Menge einzustellen
6. Start / Stopp
7. Timer
8. Reinigung

Programmübersicht

- Nuts: Für Nüsse und Samen.
Grains: Für Getreide und Pseudo-Getreide (Quinoa, Amaranth, Buchweizen usw.).
Milkshake: Für cremige Eiscremegetränke
Almond milk: Mandelmilch
Oat milk: Hafermilch
Soy milk: Sojamilch

Hinweise zur Bedienungsanleitung



Diese Bedienungsanleitung enthält wichtige Informationen zur Inbetriebnahme und Benutzung des Geräts.

Lesen Sie die Bedienungsanleitung, insbesondere die Sicherheitshinweise, sorgfältig durch, bevor Sie das Gerät benutzen.

Das Nichtbeachten der Bedienungsanleitung kann zu schweren Verletzungen oder Schäden am Gerät führen.

Bewahren Sie die Bedienungsanleitung zum späteren Nachschlagen auf. Wenn Sie das Gerät an Dritte weitergeben, übergeben Sie unbedingt auch die Bedienungsanleitung.

Zeichenerklärung

Die folgenden Symbole werden in dieser Bedienungsanleitung, auf dem Gerät oder der Verpackung verwendet.



Dieses Symbol bezeichnet eine Gefährdung mit einem mittleren Risikograd, die, wenn sie nicht vermieden wird, eine schwere Verletzung oder den Tod zur Folge haben kann.



Dieses Symbol bezeichnet eine Gefährdung mit einem niedrigen Risikograd, die, wenn sie nicht vermieden wird, eine geringfügige oder mässige Verletzung zur Folge haben kann.



EU-Konformitätserklärung: Mit diesem Symbol gekennzeichnete Produkte erfüllen alle anzuwendenden Gemeinschaftsvorschriften des Europäischen Wirtschaftsraums.

- Das Gerät ist ausschliesslich für den dafür vorgesehenen Zweck konzipiert. Es ist für den Privatgebrauch bestimmt und für den gewerblichen Bereich nicht geeignet.
- Verwenden Sie das Gerät nur wie in dieser Bedienungsanleitung beschrieben. Jede andere Verwendung gilt als nicht bestimmungsgemäss und kann zu Sach- oder Personenschäden führen.
- Der Hersteller oder Händler übernimmt keine Haftung für Schäden, die durch nicht bestimmungsgemässen oder falschen Gebrauch entstanden sind.

Sicherheitshinweise



Stromschlaggefahr!

- Schliessen Sie das Gerät nur an, wenn die Netzspannung der Steckdose mit der Angabe auf dem Typenschild übereinstimmt.
- Schliessen Sie das Gerät nur an eine gut zugängliche Steckdose an, damit Sie es bei einer Störung schnell vom Stromnetz trennen können.
- Verwenden Sie das Gerät nicht, wenn es sichtbare Schäden aufweist, das Netzkabel oder der Netzstecker defekt ist.
- Weist das Netzkabel einen Defekt auf, muss es durch den Hersteller, den Kundendienst oder eine dafür qualifizierte Person ersetzt werden.
- Verwenden Sie nur Verlängerungskabel, die in einwandfreiem Zustand sind.
- Reparieren Sie das Gerät nicht selbst, sondern wenden Sie sich an den Kundendienst. Bei eigenständig ausgeführten Reparaturen, unsachgemässen Anschluss oder falscher Bedienung sind Haftungs- und Garantieansprüche ausgeschlossen.
- Tauchen Sie das Gerät, das Netzkabel oder den Netzstecker nie in eine Flüssigkeit ein.
- Stecken Sie das Netzkabel nicht mit nassen Händen ein oder aus.

-
- Ziehen Sie immer am Netzstecker, nicht am Netzkabel, wenn Sie den Netzstecker aus der Steckdose ziehen.
 - Verwenden Sie das Netzkabel nicht als Tragegriff.
 - Halten Sie das Gerät, den Netzstecker und das Netzkabel von Wärmequellen fern.
 - Vermeiden Sie Stolperstellen beim Verlegen des Netzkabels.
 - Knicken Sie das Netzkabel nicht und legen Sie es nicht über scharfe Kanten.
 - Verwenden Sie das Gerät nur in Innenräumen.
 - Platzieren Sie das Gerät so, dass es nicht ins Wasser fallen kann.
 - Greifen Sie nicht nach dem Gerät, falls es ins Wasser gefallen ist, sondern ziehen Sie sofort den Netzstecker aus der Steckdose.
 - Schalten Sie das Gerät aus und ziehen Sie den Netzstecker aus der Steckdose, wenn Sie es nicht benutzen, bevor Sie es reinigen oder wenn eine Störung auftritt.



Gefahren für Kinder sowie Personen mit verringerten körperlichen, sensorischen oder geistigen Fähigkeiten oder Mangel an Erfahrung und Wissen.

- Das Gerät kann von Kindern ab 8 Jahren sowie von Personen mit eingeschränkten körperlichen, sensorischen oder geistigen Fähigkeiten oder Mangel an Erfahrung und Wissen benutzt werden, sofern sie beaufsichtigt oder bezüglich des sicheren Gebrauchs des Geräts informiert wurden und die damit verbundenen Gefahren verstehen. Kinder dürfen nicht mit dem Gerät spielen. Reinigungs- und Wartungsarbeiten dürfen von Kindern nur unter Aufsicht durchgeführt werden.
- Kinder unter 8 Jahren sollten vom Gerät ferngehalten werden, sofern sie nicht ständig beaufsichtigt werden.
- Lassen Sie das Gerät während des Betriebs nicht unbeaufsichtigt.



Unsachgemässer Umgang kann zu Verletzungen oder Beschädigungen des Geräts führen.

- Stellen Sie das Gerät auf einer gut zugänglichen, ebenen, trockenen, hitzebeständigen und ausreichend stabilen Arbeitsfläche auf.
- Stellen Sie das Gerät nicht auf oder in der Nähe von heissen Oberflächen wie Herdplatten ab.
- Bringen Sie das Netzkabel nicht mit heissen Gegenständen in Berührung.
- Verwenden Sie das Gerät nur für den dafür vorgesehenen Zweck.
- Verwenden Sie das Gerät nicht, wenn Teile sich verformt haben oder Risse aufweisen.
- Bestimmte Teile des Geräts werden während des Gebrauchs heiss. Berühren Sie diese nicht, um Verbrennungen zu vermeiden.

Erstinbetriebnahme

Entfernen Sie das Verpackungsmaterial und reinigen Sie vor der erstmaligen Benutzung alle Teile des Gerätes wie im Kapitel «Reinigung und Pflege» beschrieben.

Gerät und Lieferumfang prüfen



Beschädigungsgefahr!

Öffnen Sie die Verpackung vorsichtig. Wenn Sie die Verpackung mit einem Messer oder spitzen Gegenstand unvorsichtig öffnen, kann das Gerät beschädigt werden.

1. Nehmen Sie das Gerät aus der Verpackung.
2. Prüfen Sie anhand des Lieferumfangs das Gerät auf Vollständigkeit.
3. Prüfen Sie, ob das Gerät oder die Einzelteile Schäden aufweisen. Ist dies der Fall, benutzen Sie das Gerät nicht und kontaktieren Sie den Kundendienst.

Bedienungshinweise



Stromschlaggefahr!

Falscher Umgang mit dem Gerät kann zu einem Stromschlag führen.

- Ziehen Sie sofort den Netzstecker, falls eine Flüssigkeit über das Gerät ausläuft.



Verletzungsgefahr!

Falscher Umgang mit dem Gerät kann zu Verletzungen führen.

- Trennen Sie das Gerät vom Stromnetz, bevor Sie es reinigen oder wenn Sie es unbeaufsichtigt lassen.
- Reinigen Sie Flächen, die mit Lebensmitteln in Kontakt kommen, wie im Kapitel «Reinigung und Pflege» beschrieben.

Generelle Hinweise

1. Geben Sie bei dem Programm «Milkshake» nicht zu viele ballaststoffhaltige Nahrungsmittel hinzu, da die Milchdüse andernfalls blockiert werden könnte.
2. Geben Sie keine harten Zutaten wie beispielsweise Würfelzucker oder Eis hinzu, um Schäden am Gerät zu vermeiden.
3. Schneiden Sie grosse Zutaten in kleine Stücke.
4. Füllen Sie das Wasser bis zur empfohlenen Füllstandlinie auf und überschreiten Sie diese nicht.

Zubereitung

Stellen Sie das Gerät auf eine ebene, stabile und hitzebeständige Fläche.

1. Stecken Sie den Netzstecker in die Steckdose. Das Display leuchtet auf und das Gerät ist funktionsbereit.
2. Drücken Sie wiederholt auf die Taste «Menu», um ein Programm auszuwählen.
3. Drücken Sie wiederholt die Taste «Capacity», um die gewünschte Menge auszuwählen. Die Maschine kann 400 ml, 600 ml, 900 ml, 1200 ml oder 1500 ml zubereiten. Die Standardmenge liegt bei 600 ml. Die maximale Menge für die Zubereitung von Mandel- und Hafermilch liegt bei 1200 ml.
4. Füllen Sie den Wassertank mit der gewünschten Menge und geben Sie alle Zutaten in den Mischbehälter. Schliessen Sie den Deckel des Wassertanks und des Mischbehälters.
5. Drücken Sie die Taste «Start / Cancel», um das Programm zu starten.
6. Um den Vorgang zu stoppen, drücken Sie die Taste «Start / Cancel».
7. **Achtung!** Das Getränk und der Milchbehälter werden sehr heiss. Halten Sie den Milchbehälter nur am Griff fest.

Timer

Sie können einen Timer einrichten, sodass das Getränk zu einem späteren Zeitpunkt zubereitet wird.

Drücken Sie wiederholt die Taste «Timer», um die gewünschte Zeit einzustellen. Der Timer kann auf 6h, 8h oder 10h eingestellt werden. Die Standardzeit liegt bei 8h.

Geben Sie das Gerät und die einzelnen Komponenten nicht in die Spülmaschine. Folgende Teile können aus dem Gerät genommen werden und von Hand gewaschen werden: Restwasserbehälter, Milchbehälter, Milchbehälterabdeckung, Deckel, Wassertank, Dampfstopfen.

Nach jedem zubereiteten Getränk wechselt die Maschine automatisch in den Reinigungsmodus. **Entnehmen Sie den Milchbehälter vor der Reinigung aus der Maschine.** Für die Reinigung wird nur Wasser benötigt. Öffnen Sie nach Ende der Reinigung den Deckel des Mischbehälters, damit der Mischbehälter trocknen kann. Trennen Sie das Gerät nicht vom Strom während der automatischen Reinigung.

Reinigen Sie die Klingen im Mischbehälter und den Dampfstopfen mit einem feuchten Tuch. **ACHTUNG! Verletzungsgefahr! Wenn Sie die Klingen von Hand reinigen, schalten Sie das Gerät aus und ziehen Sie das Netzkabel aus der Steckdose.** Beachten Sie, dass die Klingen sehr scharf sind.

Reinigen Sie den Wassertank regelmässig.

Reinigen Sie das Gehäuse mit einem feuchten und weichen Tuch und trocknen Sie es anschliessend ab.

Bewahren Sie das Gerät an einem trockenen und gut belüfteten Ort auf.

Reinigung manuell einstellen

Drücken Sie die Taste «Clean / Dry», um die Funktion Reinigung (Clean) oder Trocknung (Dry) auszuwählen. Die Programmleuchte blinkt, während Sie das Programm auswählen.

Drücken Sie die Taste «Start / Cancel», um den Vorgang zu starten. Sie können den Reinigungsvorgang jederzeit durch drücken der Taste «Start / Cancel» stoppen. Sobald die Reinigung beendet wurde, ertönt ein Piepton. Öffnen Sie anschliessend den Deckel des Mischbehälters.

Falls das Getränk im Mischbehälter klumpen aufweist, entfernen Sie diese. Wenn das Auslassventil verstopft ist, entfernen Sie die restlichen Zutaten im Mischbehälter, reinigen Sie das Auslaufventil von Hand und lassen Sie anschliessend das Reinigungsprogramm durchlaufen.

Problem	Mögliche Ursachen	Behebung
Die Programmleuchte funktioniert nicht.	<p>Das Netzkabel wurde nicht eingesteckt.</p> <p>Das Bedienfeld funktioniert nicht richtig.</p>	<p>Stecken Sie das Netzkabel ein.</p> <p>Wenden Sie sich an Ihren Händler oder deren Kundendienst.</p>
Die Programmleuchte ist an aber das Gerät funktioniert nicht.	<p>Es wurde kein Programm ausgewählt.</p> <p>Der Wassertank ist leer oder befindet sich nicht im Gerät.</p> <p>Der Temperatur- oder Wasserstandsensorm ist defekt.</p>	<p>Wählen Sie ein Programm aus.</p> <p>Befüllen Sie den Wassertank bis zur Markierung mit Wasser und setzen Sie diesen ein.</p> <p>Wenden Sie sich an Ihren Händler oder deren Kundendienst.</p>
Das Wasser fließt nicht in den Mischbehälter.	<p>Defekte Wasserpumpe.</p> <p>Der Filter an der Unterseite des Wassertanks ist blockiert.</p>	<p>Wenden Sie sich an Ihren Händler oder deren Kundendienst.</p> <p>Prüfen Sie, ob die Maschine entkalkt werden muss, oder wenden Sie sich an Ihren Händler oder deren Kundendienst.</p>
Der Motor läuft ununterbrochen.	Wasser im Motor.	Wenden Sie sich an Ihren Händler oder deren Kundendienst.
Der Heizer geht unentwegt aus und an.	Defekter Temperatursensor.	Wenden Sie sich an Ihren Händler oder deren Kundendienst.

Problem	Mögliche Ursachen	Behebung
Das Gerät reagiert nicht auf Tastendruck.	Die Ausschaltzeit war zu kurz und das Gerät konnte nicht zurückgesetzt werden. Defektes Touchdisplay.	Warten Sie nach einem Stromausfall oder Ausschaltung 2 Minuten, bevor Sie das Gerät wieder einschalten. Wenden Sie sich an Ihren Händler oder deren Kundendienst.
Nahrungsmittel können nicht zerkleinert werden.	Zu viele oder zu wenige Nahrungsmittel. Gerätefehler. Falsche Programmauswahl.	Fügen Sie die Zutaten, gemäss der Hinweise in der Bedienungsanleitung hinzu. Wenden Sie sich an Ihren Händler oder deren Kundendienst. Wählen Sie das richtige Programm aus.
Das Restwasser wird nicht richtig in den Restwasserbehälter geleert.	Der Restwasserbehälter sitzt nicht richtig in der Maschine.	Positionieren Sie den Restwasserbehälter richtig.
Merkwürdige Geräusche	Normaler Betrieb des Geräts.	Gelegentliche Geräusche sind normal.

Fehlercodes

Code	Beschreibung	Mögliche Lösung
2 Pieptöne	Kein Wasser im Wassertank oder der Filter im Boden des Tanks ist verstopft.	Füllen sie Wasser nach oder beseitigen Sie die Verstopfung.
3 Pieptöne	Der Deckel des Mischbehälters wurde nicht richtig angebracht.	Platzieren Sie den Deckel korrekt auf dem Behälter.

Code	Beschreibung	Mögliche Lösung
5 Pieptöne	Zu viele Zutaten überlasten den Motor.	Verwenden Sie weniger Zutaten, reinigen Sie das Gerät und versuchen Sie es erneut.
6 Pieptöne	Die obere Wasserstandelektrode ist blockiert oder es befinden sich zu viele Zutaten im Gerät.	Reinigen Sie die Elektrode oder reduzieren Sie die Menge der verwendeten Nahrungsmittel.
7 Pieptöne	Falsche Stromspannung.	Stellen Sie sicher, dass die Stromspannung mit dem Typenschild übereinstimmt. Verwenden Sie eine regulierte Stromversorgung.
8 Pieptöne	Die internen Kommunikationsschnittstellen funktionieren nicht richtig.	Wenden Sie sich an Ihren Händler oder deren Kundendienst.
10 Pieptöne	Verstopfung des Auslassventils oder Verstopfung durch Fremdkörper.	Reinigen Sie das Auslassventil oder schalten Sie das Gerät aus und wenden Sie sich Ihren Händler oder deren Kundendienst.
12 Pieptöne	Defekter Temperatursensor.	Wenden Sie sich an Ihren Händler oder deren Kundendienst.
14 Pieptöne	Verlust des Nullpunktsignals.	Wenden Sie sich an Ihren Händler oder deren Kundendienst.
15 Pieptöne	Die Heizzeit im Mischbehälter wurde überschritten.	Wenden Sie sich an Ihren Händler oder deren Kundendienst.

Modell: F00858 / 1398001 / DJ15E-K350-EDEW

Betriebsspannung: 220–240V

Motorleistung: 250 W

Heizleistung: 1200 W

Fassungsvermögen: 400 – 1500 ml

Entsorgung



Verpackung entsorgen

Entsorgen Sie die Verpackung sortenrein. Geben Sie Pappe und Karton zum Altpapier, Folien in die Wertstoffsammlung.



Altgeräte dürfen nicht in den Hausmüll!

Sollte das Gerät einmal nicht mehr benutzt werden können, so ist jeder Verbraucher gesetzlich verpflichtet, Altgeräte getrennt vom Hausmüll, z. B. bei einer Sammelstelle seiner Gemeinde/seines Stadtteils, abzugeben. Damit wird gewährleistet, dass Altgeräte fachgerecht verwertet und negative Auswirkungen auf die Umwelt vermieden werden. Deswegen sind Elektrogeräte mit dem hier abgebildeten Symbol gekennzeichnet.

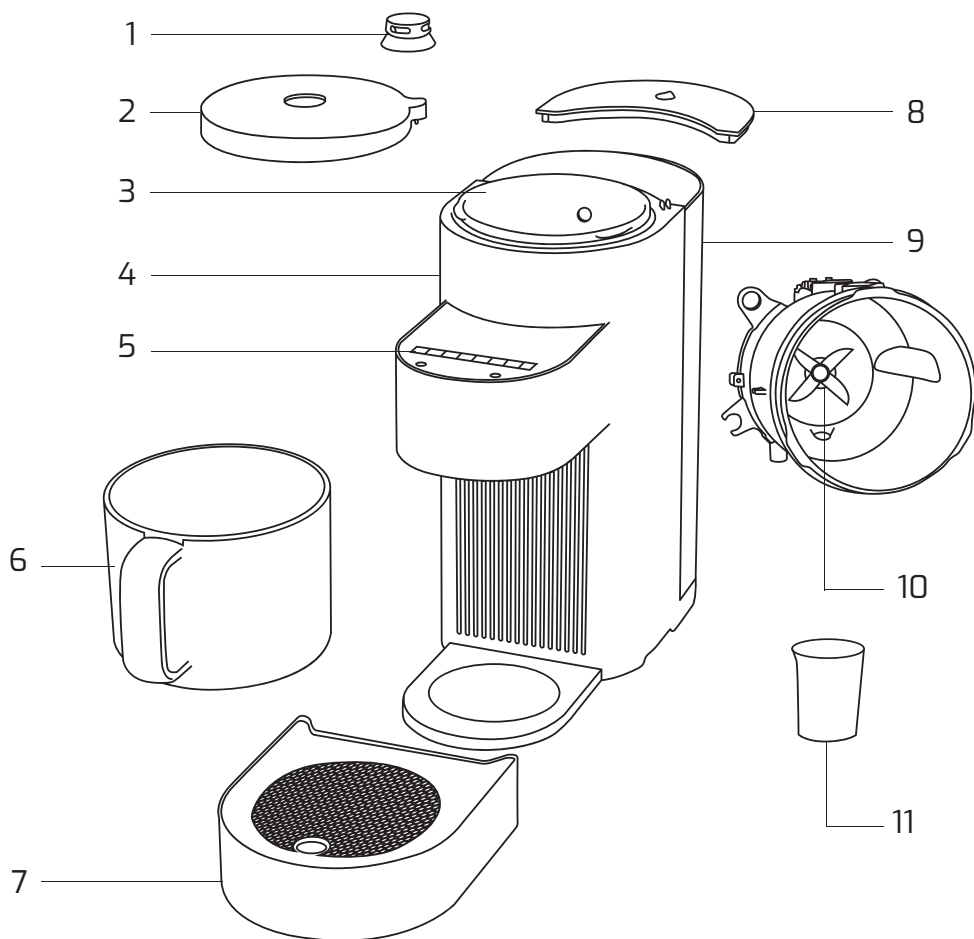

1. Bouchon vapeur

2. Bouchon

3. Réservoir de mélange

4. Machine pour lait de fruits à coque

5. Interface de commande

6. Pot à lait

7. Réservoir d'eau résiduelle

8. Couvercle du réservoir d'eau

9. Réservoir d'eau

10. Lames

11. Récipient gradué

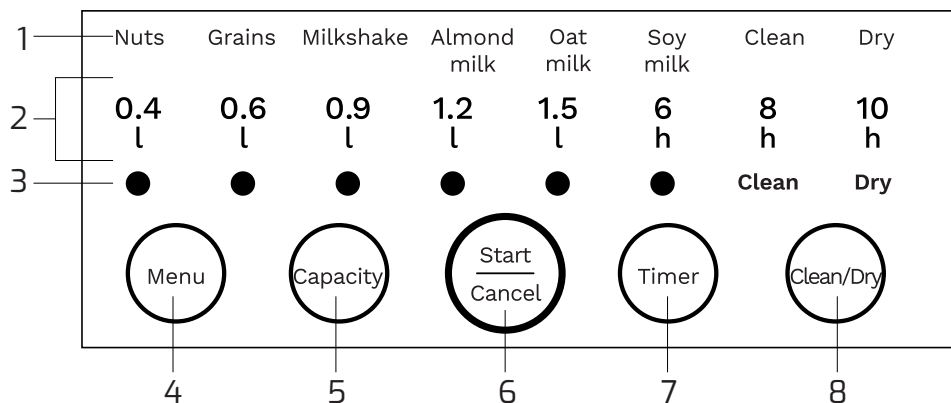

1. Programme
2. Quantité et temps
3. Programme sélectionné (lumière orange)
4. Touche de menu
5. Touche pour régler la quantité souhaitée
6. Marche / Arrêt
7. Minuterie
8. Nettoyage

Aperçu des programmes

- Nuts : pour fruits à coque et graines
Grains : pour les céréales et les pseudo-céréales (quinoa, amarante, sarrasin, etc.).
Milkshake : pour des boissons glacées et onctueuses
Almond milk : lait d'amande
Oat milk : lait d'avoine
Soy milk : lait de soja

Consignes à propos de la notice d'instructions



Cette notice d'instructions contient des informations importantes sur la mise en service et l'utilisation de l'appareil.

Avant d'utiliser l'appareil, lisez attentivement la notice d'instructions, en particulier les consignes de sécurité.

Le non-respect de la notice d'instructions peut entraîner de graves blessures corporelles ou des dommages d'ordre matériel.

Conservez la notice d'instructions pour pouvoir vous y référer ultérieurement. Si vous remettez l'appareil à un tiers, veillez à lui remettre également la notice d'instructions.

Signification des symboles

Les symboles suivants sont utilisés dans cette notice d'instructions, sur l'appareil ou sur l'emballage.



Ce symbole indique un danger présentant un niveau de risque moyen qui, s'il n'est pas évité, peut entraîner la mort ou des blessures graves.



Ce symbole indique un danger présentant un niveau de risque faible qui, s'il n'est pas évité, peut entraîner des blessures légères à modérées.



Déclaration UE de conformité : Les produits marqués de ce symbole sont conformes à toutes les dispositions communautaires applicables de l'Espace économique européen.

- L'appareil est conçu exclusivement pour l'usage auquel il est destiné. Il est destiné à un usage privé et ne convient pas à un usage professionnel.
- N'utilisez l'appareil que comme décrit dans cette notice d'instructions. Toute autre utilisation est considérée comme non conforme et peut entraîner des dommages matériels ou corporels.
- Le fabricant ou le revendeur n'assume aucune responsabilité pour les dommages résultant d'une utilisation non conforme ou incorrecte.

Consignes de sécurité



Danger d'électrocution!

- Ne branchez l'appareil que la tension du secteur de la prise correspond à celle indiquée sur la plaque signalétique.
- Ne branchez l'appareil que sur une prise facilement accessible, afin de pouvoir le débrancher rapidement en cas de panne.
- N'utilisez pas l'appareil s'il présente des dommages visibles, ou si le câble ou la fiche d'alimentation est défectueux.
- Si le câble d'alimentation présente un défaut, il doit être remplacé par le fabricant, le service après-vente ou une personne qualifiée pour cela.
- N'utilisez que des rallonges en bon état.
- Ne réparez pas l'appareil vous-même, mais adressez-vous au service après-vente. Toute responsabilité et tout droit à la garantie sont exclus en cas de réparation effectuée par vos soins, de raccordement inapproprié ou d'utilisation incorrecte.
- Ne plongez jamais l'appareil, le câble d'alimentation ou la fiche d'alimentation dans un liquide.
- Ne branchez ou ne débranchez pas le câble d'alimentation avec les mains mouillées.

-
- Pour débrancher l'appareil, tirez toujours sur la fiche d'alimentation, et non sur le câble.
 - N'utilisez pas le câble d'alimentation comme moyen pour transporter l'appareil.
 - Tenez l'appareil, la fiche d'alimentation et le câble d'alimentation à l'écart des sources de chaleur.
 - Posez le câble d'alimentation de façon à éviter les chutes.
 - Ne pliez pas le câble d'alimentation et ne le placez pas sur des arêtes vives.
 - N'utilisez l'appareil qu'à l'intérieur.
 - Placez l'appareil de manière à ce qu'il ne puisse pas tomber dans l'eau.
 - Ne touchez pas l'appareil s'il est tombé dans l'eau, mais débranchez immédiatement la fiche d'alimentation de la prise de courant.
 - Éteignez l'appareil et débranchez-le de la prise de courant lorsque vous ne l'utilisez pas, avant de le nettoyer ou en cas de dysfonctionnement.



Risques pour les enfants et les personnes dont les capacités physiques, sensorielles ou mentales sont restreintes, ou qui manquent d'expérience et de connaissances

- L'appareil peut être utilisé par des enfants à partir de 8 ans et par des personnes dont les capacités physiques, sensorielles ou mentales sont réduites ou qui manquent d'expérience et de connaissances, à condition qu'elles soient supervisées ou que quelqu'un leur ait appris à utiliser le produit en toute sécurité et qu'elles en comprennent les dangers. Les enfants ne doivent pas jouer avec l'appareil. Le nettoyage et l'entretien ne peuvent être effectués par des enfants que sous surveillance.
- Les enfants de moins de 8 ans doivent être tenus à l'écart de l'appareil, sauf s'ils sont surveillés en permanence.
- Ne laissez pas l'appareil sans surveillance lorsque vous l'utilisez.



Une manipulation non conforme peut entraîner des blessures ou endommager l'appareil.

- Installez l'appareil sur une surface de travail facilement accessible, plane, sèche, résistante à la chaleur et suffisamment stable.
- Ne placez pas l'appareil sur ou à proximité de surfaces chaudes telles que des plaques de cuisson.
- Ne mettez pas le câble d'alimentation en contact avec des objets chauds.
- N'utilisez l'appareil que pour l'usage auquel il est destiné.
- N'utilisez pas l'appareil si des pièces sont déformées ou présentent des fissures.
- Certaines parties de l'appareil deviennent très chaudes pendant l'utilisation. Pour éviter les brûlures, ne les touchez pas.

Première mise en service

Retirez l'emballage et, avant la première utilisation, nettoyez toutes les pièces de l'appareil comme décrit au chapitre « Nettoyage et entretien ».

Vérifier l'appareil et le contenu de l'emballage



Risque de dommages!

Ouvrez l'emballage avec précaution; pour ne pas endommager l'appareil, évitez d'utiliser un couteau ou un objet pointu.

1. Retirez l'appareil de son emballage.
2. Vérifiez que le matériel est au complet à l'aide de la liste du contenu de l'emballage.
3. Vérifiez si l'appareil ou les pièces détachées présentent des dommages. Si c'est le cas, n'utilisez pas l'appareil et contactez le service après-vente.

Instructions d'utilisation



Danger d'électrocution!

Une mauvaise manipulation de l'appareil peut entraîner un risque d'électrocution.

- Débranchez immédiatement la fiche d'alimentation si un liquide s'écoule sur l'appareil.



Risque de blessure!

Une mauvaise manipulation de l'appareil peut entraîner des blessures.

- Débranchez l'appareil avant de le nettoyer ou si vous le laissez sans surveillance.
- Nettoyez les surfaces qui entrent en contact avec les aliments comme décrit dans le chapitre « Nettoyage et entretien ».

Consignes générales

1. Pour le programme « Milkshake », n'ajoutez pas trop d'aliments contenant des fibres, car cela pourrait bloquer le conduit à lait.
2. N'ajoutez pas d'ingrédients durs, tels que des morceaux de sucre ou de la glace, afin d'éviter d'endommager l'appareil.
3. Coupez les gros ingrédients en petits morceaux.
4. Remplissez avec de l'eau jusqu'au niveau recommandé sans le dépasser.

Préparation

Placez l'appareil sur une surface plane, stable et résistante à la chaleur.

1. Insérez la fiche d'alimentation dans la prise de courant. L'écran s'allume et l'appareil est prêt à fonctionner.
2. Appuyez plusieurs fois sur la touche « Menu » pour sélectionner un programme.
3. Appuyez plusieurs fois sur la touche « Capacity » (capacité) pour sélectionner la quantité souhaitée. La machine peut réaliser des préparations de 400 ml, 600 ml, 900 ml, 1200 ml ou 1500 ml. La quantité standard est de 600 ml. La quantité maximale pour la préparation de lait d'amande et d'avoine est de 1200 ml.
4. Remplissez le réservoir d'eau avec la quantité souhaitée et ajoutez tous les ingrédients dans le réservoir de mélange. Fermez le couvercle du réservoir d'eau et celui du réservoir de mélange.
5. Appuyez sur la touche « Start / Cancel » (marche / arrêt) pour démarrer le programme.
6. Pour arrêter le processus, appuyez sur la touche « Start / Cancel » (marche / arrêt).
7. **Attention!** Le lait et le pot deviennent très chauds. Ne tenez le pot à lait que par la poignée.

Minuterie

Vous pouvez configurer la minuterie pour que la boisson soit préparée plus tard.

Appuyez plusieurs fois sur la touche « Timer » (Minuterie) pour régler l'heure souhaitée. La minuterie peut être réglée sur 6 h, 8 h ou 10 h. Le temps standard est de 8 h.

Ne mettez pas l'appareil ni ses différents composants au lave-vaisselle. Les éléments suivants peuvent être retirés de l'appareil et lavés à la main : le réservoir d'eau résiduelle, le pot à lait, le couvercle du pot à lait, le bouchon, le réservoir d'eau, le bouchon vapeur.

Après chaque boisson, la machine passe automatiquement en mode nettoyage. **Retirez le pot à lait de la machine avant que le nettoyage ne débute.** Le nettoyage ne nécessite que de l'eau. Une fois le nettoyage terminé, ouvrez le couvercle du réservoir de mélange pour permettre à ce dernier de sécher. Ne débranchez pas l'appareil pendant le nettoyage automatique.

Nettoyez les lames du récipient de mélange et le bouchon vapeur avec un chiffon humide. **ATTENTION! Risque de blessure Si vous nettoyez les lames à la main, éteignez l'appareil et débranchez le câble d'alimentation de la prise de courant.** Faites attention aux lames qui sont très tranchantes.

Nettoyez régulièrement le réservoir d'eau.

Nettoyez le corps de l'appareil avec un chiffon humide et doux, puis séchez-le.

Conservez l'appareil dans un endroit sec et bien ventilé.

Régler le nettoyage manuellement

Appuyez sur la touche «Clean / Dry» pour sélectionner la fonction de nettoyage (Clean) ou de séchage (Dry). Le voyant du programme clignote pendant que vous sélectionnez la fonction.

Appuyez sur la touche «Start / Cancel» (marche / arrêt) pour démarrer le processus. Vous pouvez arrêter le processus de nettoyage à tout moment en appuyant sur la touche «Start / Cancel» (marche / arrêt). Dès que le nettoyage est terminé, un bip retentit. Ouvrez ensuite le couvercle du réservoir de mélange.

Si la boisson présente des grumeaux dans le réservoir de mélange, retirez-les. Si la valve de sortie est bouchée, retirez les ingrédients restants du réservoir de mélange, nettoyez la valve de sortie à la main et laissez ensuite le programme de nettoyage se dérouler.

Problème	Cause possible	Solution
Le voyant du programme ne fonctionne pas.	Le câble d'alimentation n'est pas branché. L'interface de commande ne fonctionne pas correctement.	Branchez le câble d'alimentation. Adressez-vous à votre revendeur ou à son service après-vente.
Le voyant du programme est allumé, mais l'appareil ne fonctionne pas.	Aucun programme n'a été sélectionné. Le réservoir d'eau est vide ou ne se trouve pas dans l'appareil. Le capteur de température ou de niveau d'eau est défectueux.	Sélectionnez un programme. Remplissez le réservoir d'eau jusqu'au repère et insérez-le. Adressez-vous à votre revendeur ou à son service après-vente.
L'eau ne s'écoule pas dans le réservoir de mélange.	La pompe à eau est défectueuse. Le filtre situé sous le réservoir d'eau est bloqué.	Adressez-vous à votre revendeur ou à son service après-vente. Vérifiez si la machine doit être détartrée ou contactez votre revendeur ou son service après-vente.
Le moteur tourne sans interruption.	Il y a de l'eau dans le moteur.	Adressez-vous à un spécialiste ou à votre revendeur pour la réparation et l'entretien.
Le chauffage s'éteint et se rallume sans cesse.	Le capteur de température est défectueux.	Adressez-vous à votre revendeur ou à son service après-vente.

Problème	Cause possible	Solution
L'appareil ne réagit pas à la pression des touches.	La mise hors tension a été trop courte et l'appareil n'a pas pu être réinitialisé. L'écran tactile est défectueux.	Après une coupure de courant ou une mise hors tension, attendez 2 minutes avant de remettre l'appareil en marche. Adressez-vous à votre revendeur ou à son service après-vente.
Les aliments ne sont pas broyés.	Il y a trop ou trop peu d'aliments. Erreur de l'appareil. Mauvais choix de programme.	Ajoutez les ingrédients en suivant les consignes de la notice d'instructions. Adressez-vous à votre revendeur ou à son service après-vente. Choisissez le programme adapté.
L'eau résiduelle n'est pas correctement vidée dans le réservoir d'eau résiduelle.	Le réservoir d'eau résiduelle n'est pas correctement placé dans la machine.	Positionnez correctement le réservoir d'eau résiduelle.
Bruits étranges	Fonctionnement normal de l'appareil.	Des bruits occasionnels sont normaux.

Codes d'erreur

Code	Description	Solution possible
2 bips	Le réservoir d'eau est vide ou le filtre au fond du réservoir est bouché.	Ajoutez de l'eau ou enlevez ce qui bloque.
3 bips	Le couvercle du réservoir de mélange n'a pas été correctement placé.	Placez correctement le couvercle sur le réservoir.

Code	Description	Solution possible
5 bips	Trop d'ingrédients surchargent le moteur.	Utilisez moins d'ingrédients, nettoyez l'appareil et réessayez.
6 bips	L'électrode supérieure de niveau d'eau est bloquée ou il y a trop d'ingrédients dans l'appareil.	Nettoyez l'électrode ou réduisez la quantité d'aliments utilisés.
7 bips	Mauvaise tension électrique.	Assurez-vous que la tension électrique correspond à celle indiquée sur la plaque signalétique. Utilisez une alimentation électrique stable.
8 bips	Les interfaces de communication internes ne fonctionnent pas correctement.	Adressez-vous à votre revendeur ou à son service après-vente.
10 bips	Obstruction de la valve de sortie ou obstruction par des corps étrangers.	Nettoyez la valve de sortie ou éteignez l'appareil et contactez votre revendeur ou son service après-vente.
12 bips	Le capteur de température est défectueux.	Adressez-vous à votre revendeur ou à son service après-vente.
14 bips	Perte de signal du point zéro.	Adressez-vous à votre revendeur ou à son service après-vente.
15 bips	Le temps de chauffage dans le réservoir de mélange a été dépassé.	Adressez-vous à votre revendeur ou à son service après-vente.

Modèle : F00858 / 1398001 / DJ15E-K350-EDEW

Tension de fonctionnement : 220 - 240V

Puissance du moteur : 250 W

Puissance calorifique : 1200 W

Contenance : 400 - 1500 ml

Mise au rebut



Élimination de l'emballage

Éliminez l'emballage en respectant le tri sélectif. Mettez le carton dans la poubelle des vieux papiers et déposez les films en déchèterie.



Les appareils usagés ne doivent pas être jetés avec les ordures ménagères!

Chaque consommateur est tenu par la loi de séparer les appareils usagés des déchets ménagers ; ainsi si l'appareil ne peut plus être utilisé, le consommateur est tenu de le déposer par exemple dans un point de collecte de sa commune ou de son quartier. Ainsi les appareils usagés sont recyclés de manière appropriée et les effets négatifs sur l'environnement sont évités. C'est pour cette raison que ce symbole illustre les appareils électriques.

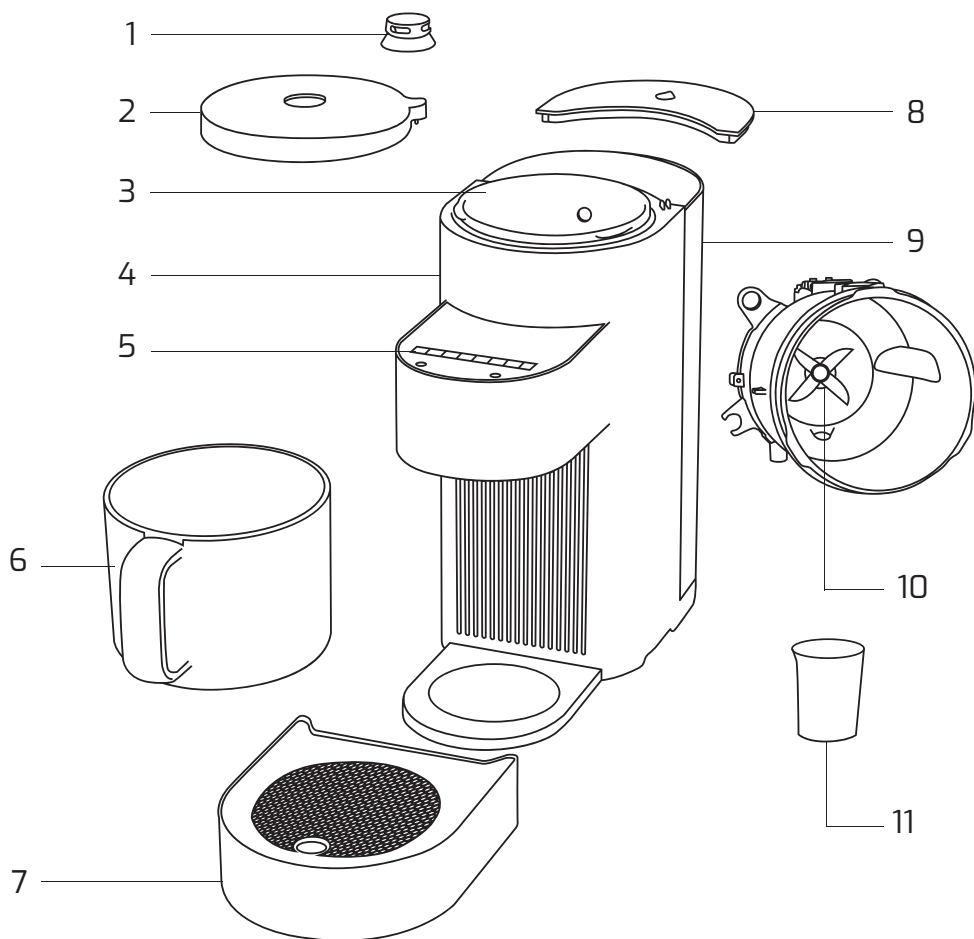

1. Tappo vapore

2. Coperchio

3. Vasca di miscelazione

4. Macchina per latte di noci

5. Pannello di controllo

6. Contenitore per il latte

7. Serbatoio acqua residua

8. Coperchio del serbatoio dell'acqua

9. Serbatoio dell'acqua

10. Lame

11. Contenitore di misura

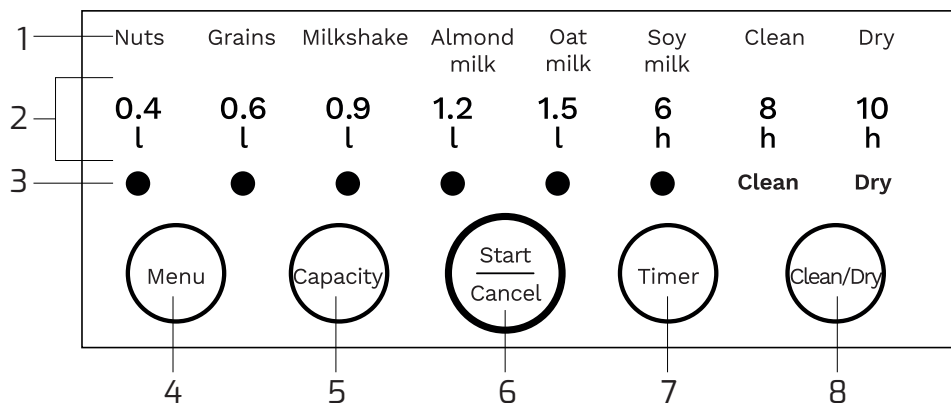

1. Programma
2. Quantità e tempo
3. Programma selezionato (luce arancione)
4. Pulsante menu
5. Tasto per impostare la quantità desiderata
6. Avvio/arresto
7. Timer
8. Pulizia

Panoramica del programma

Noci:	per noci e semi.
Cereali:	per cereali e pseudo-cereali (quinoa, amaranto, grano saraceno, ecc.).
Milkshake:	per bevande cremose a base di gelato.
Latte di mandorla:	Latte di mandorla
Latte d'avena:	Latte d'avena
Latte di soia:	Latte di soia

Note sulle istruzioni per l'uso



Le presenti istruzioni per l'uso contengono importanti informazioni sulla messa in funzione e sull'uso dell'apparecchio.

Prima di utilizzare l'apparecchio, leggere attentamente le istruzioni per l'uso, in particolare quelle relative alla sicurezza.

La mancata osservanza delle istruzioni per l'uso può causare gravi lesioni o danni all'apparecchio.

Conservare le istruzioni per l'uso per future consultazioni. Se si cede la macchina a terzi, assicurarsi di consegnare anche le istruzioni per l'uso.

Spiegazione dei simboli

Nelle presenti istruzioni per l'uso, sull'apparecchio o sull'imballaggio vengono utilizzati i seguenti simboli.



Questo simbolo indica un pericolo con un livello di rischio medio che, se non viene evitato, può provocare lesioni gravi o morte.



Questo simbolo indica un pericolo con un basso livello di rischio che, se non viene evitato, può provocare una lesione lieve o moderata.



Dichiarazione di conformità UE: i prodotti contrassegnati da questo simbolo sono conformi a tutte le normative comunitarie applicabili dello Spazio economico europeo.

- L'apparecchio è stato progettato esclusivamente per l'uso cui è destinato. È destinato all'uso privato e non è adatto all'uso commerciale.
- Utilizzare l'apparecchio solo come descritto nelle presenti istruzioni per l'uso. Qualsiasi altro uso è da considerarsi improprio e può causare danni a cose o persone.
- Il produttore o il rivenditore non si assume alcuna responsabilità per i danni causati da un uso improprio o non corretto.

Istruzioni di sicurezza



Rischio di scosse elettriche!

- Collegare l'apparecchio solo se la tensione di rete della presa corrisponde a quella indicata sulla targhetta.
- Collegare l'apparecchio solo a una presa facilmente accessibile, in modo da poterlo scollegare rapidamente dalla rete in caso di guasto.
- Non utilizzare l'apparecchio se presenta danni visibili o se il cavo di alimentazione o la spina sono difettosi.
- Se il cavo di rete è difettoso, deve essere sostituito dal produttore, dal servizio clienti o da una persona qualificata.
- Utilizzare solo prolunghe in perfette condizioni.
- Non riparare l'unità da soli, ma contattare il servizio clienti. La responsabilità e i diritti di garanzia sono esclusi in caso di riparazioni eseguite autonomamente, di collegamento improprio o di funzionamento non corretto.
- Non immergere mai l'apparecchio, il cavo di alimentazione o la spina di alimentazione in alcun liquido.
- Non inserire o disinserire il cavo di alimentazione con le mani bagnate.

-
- Quando si stacca la spina dalla presa di corrente, tirare sempre la spina e non il cavo di alimentazione.
 - Non utilizzare il cavo di alimentazione come maniglia per il trasporto.
 - Tenere l'apparecchio, la spina e il cavo di alimentazione lontano da fonti di calore.
 - Evitare di inciampare nel cavo di alimentazione.
 - Non piegare il cavo di alimentazione e non posarlo su bordi taglienti.
 - Utilizzare l'unità solo in ambienti chiusi.
 - Posizionare l'unità in modo che non possa cadere in acqua.
 - Se l'apparecchio è caduto in acqua, non raggiungerlo, ma scollegarlo immediatamente dalla rete elettrica.
 - Spegnerne l'apparecchio e scollegare la spina dalla presa di corrente quando non lo si utilizza, prima di pulirlo o in caso di malfunzionamento.



Pericoli per i bambini e le persone con ridotte capacità fisiche, sensoriali o mentali o con mancanza di esperienza e conoscenza.

- L'apparecchio può essere utilizzato da bambini a partire dagli 8 anni di età e da persone con ridotte capacità fisiche, sensoriali o mentali o con mancanza di esperienza e conoscenza, a condizione che abbiano ricevuto supervisione o istruzioni per l'uso dell'apparecchio in modo sicuro e che comprendano i pericoli connessi. I bambini non devono giocare con l'apparecchio. Le operazioni di pulizia e manutenzione devono essere eseguite solo da bambini sotto sorveglianza.
- I bambini di età inferiore agli 8 anni devono essere tenuti lontani dall'apparecchio a meno che non siano sempre sorvegliati.
- Non lasciare l'apparecchio incustodito durante il funzionamento.



Un uso improprio può provocare lesioni o danni all'apparecchio.

- Collocare l'apparecchio su una superficie di lavoro facilmente accessibile, piana, asciutta, resistente al calore e sufficientemente stabile.
- Non collocare l'apparecchio su o vicino a superfici calde, come ad esempio le piastre.
- Non mettere il cavo di alimentazione a contatto con oggetti caldi.
- Utilizzare l'apparecchio solo per lo scopo previsto.
- Non utilizzare l'apparecchio se alcune parti sono deformate o incrinates.
- Alcune parti dell'apparecchio si surriscaldano durante l'uso. Non toccarli per evitare scottature.

Messa in servizio iniziale

Prima del primo utilizzo, rimuovere l'imballaggio e pulire tutte le parti dell'apparecchio come descritto nel capitolo "Pulizia e cura".

Controllare l'unità e la fornitura



Rischio di danni!

Aprire con attenzione la confezione. Se si apre l'imballaggio in modo incauto con un coltello o un oggetto appuntito, l'apparecchio potrebbe subire dei danni.

1. Rimuovere l'unità dall'imballaggio.
2. Controllare il contenuto della confezione per assicurarsi che l'unità sia completa.
3. Controllare se l'unità o le singole parti sono danneggiate. In tal caso, non utilizzare l'apparecchio e contattare il servizio clienti.

Istruzioni per l'uso



Rischio di scosse elettriche!

L'uso improprio dell'apparecchio può provocare scosse elettriche.

- Scollegare immediatamente l'apparecchio in caso di versamento di liquidi sull'apparecchio.



Rischio di lesioni!

L'uso improprio dell'apparecchio può causare lesioni.

- Scollegare l'apparecchio dalla rete elettrica prima di pulirlo o se lo si lascia incustodito.
- Pulire le superfici a contatto con gli alimenti come descritto nel capitolo „Pulizia e manutenzione“.

Informazioni generali

1. Aggiungere gli ingredienti seguendo le istruzioni per evitare la fuoriuscita del latte, l'intasamento del beccuccio e la cattiva qualità della miscela.
2. Aggiungere gli ingredienti secondo le istruzioni. Nei programmi "Frullato" e "Succo", non aggiungere troppi alimenti contenenti fibre, perché potrebbero ostruire il beccuccio del latte.
3. Non aggiungere ingredienti duri come zollette di zucchero o ghiaccio per evitare di danneggiare l'apparecchio.

Preparazione

Posizionare l'apparecchio su una superficie piana, stabile e resistente al calore.

1. Inserire la spina di rete nella presa di corrente. Il display si illumina e l'apparecchio è pronto per l'uso.
2. Premere ripetutamente il tasto "Menu" per selezionare un programma.
3. Premere ripetutamente il pulsante "Capacity" per selezionare la quantità desiderata. La macchina può preparare 400 ml, 600 ml, 900 ml, 1200 ml o 1500 ml. La quantità predefinita è 600 ml. La quantità massima per la preparazione del latte di mandorla e di avena è di 1200 ml.
4. Riempire il serbatoio dell'acqua con la quantità desiderata e mettere tutti gli ingredienti nella ciotola di miscelazione. Chiudere il coperchio del serbatoio dell'acqua e del contenitore di miscelazione. 5. Chiudere il serbatoio dell'acqua e il contenitore di miscelazione.
5. Premere il pulsante "Start / Cancel" per avviare il programma.
6. Premere il pulsante "Start / Cancel" per interrompere il processo.
7. **Attenzione!** La bevanda e il contenitore del latte diventano molto caldi. Tenere il contenitore del latte solo per il manico.

Timer

È possibile impostare un timer per preparare la bevanda in un momento successivo.

Premere ripetutamente il pulsante "Timer" per impostare l'ora desiderata. Il timer può essere impostato su 6h, 8h o 10h. Il tempo predefinito è 8h.

Non mettere l'apparecchio e i singoli componenti nella lavastoviglie. Le seguenti parti possono essere rimosse dall'apparecchio e lavate a mano: Serbatoio dell'acqua residua, serbatoio del latte, coperchio del serbatoio del latte, coperchio, serbatoio dell'acqua, tappo del vapore.

Dopo ogni bevanda preparata, la macchina passa automaticamente alla modalità di pulizia. Prima di procedere alla pulizia, rimuovere il contenitore del latte dalla macchina. Per la pulizia è sufficiente l'acqua. Al termine della pulizia, aprire il coperchio del contenitore di miscelazione per lasciarlo asciugare. Non scollegare la macchina dall'alimentazione elettrica durante la pulizia automatica.

Pulire le lame nel recipiente di miscelazione e il tappo del vapore con un panno umido. **AVVERTENZA: rischio di lesioni! Se si puliscono le lame a mano, spegnere l'apparecchio e scollegare il cavo di alimentazione dalla presa.** Si noti che le lame sono molto affilate.

Pulire regolarmente il serbatoio dell'acqua.

Pulire l'alloggiamento con un panno umido e morbido, quindi asciugarlo.

Conservare l'apparecchio in un luogo asciutto e ben ventilato.

Impostare la pulizia manualmente

Premere il pulsante "Clean / Dry" per selezionare la funzione di pulizia (Clean) o di asciugatura (Dry). La spia del programma lampeggia mentre si seleziona il programma.

Premere il tasto "Start / Cance" per avviare il processo. È possibile interrompere il processo di pulizia in qualsiasi momento premendo il tasto "Start / Cance". Non appena la pulizia è terminata, viene emesso un segnale acustico. Aprire quindi il coperchio della ciotola di miscelazione.

Se la bevanda nella ciotola presenta grumi, eliminarli. Se la valvola di scarico è bloccata, rimuovere gli ingredienti rimanenti nella vasca di miscelazione, pulire la valvola di scarico a mano e quindi eseguire il programma di pulizia.

Problema	Possibile causa	Soluzione
La spia del programma non funziona.	Il cavo di rete non è stato inserito.	La spia del programma non funziona.
La spia del programma è accesa ma l'apparecchio non funziona.	Non è stato selezionato alcun programma. Il serbatoio dell'acqua è vuoto o non è presente nella macchina. Il sensore di temperatura o di livello dell'acqua è difettoso.	Selezionare un programma. Riempire il serbatoio dell'acqua fino al segno e inserirlo. Contattare il rivenditore o il servizio clienti.
L'acqua non scorre nella ciotola di miscelazione.	Pompa dell'acqua difettosa. Il filtro sul lato inferiore del serbatoio dell'acqua è intasato.	Contattare il rivenditore o il servizio clienti. Verificare se la macchina deve essere decalcificata o contattare il rivenditore o il servizio di assistenza.
Il motore funziona in modo continuo.	Acqua nel motore.	Per la riparazione e la manutenzione rivolgersi a uno specialista o al proprio rivenditore.
Il riscaldatore si spegne e si accende continuamente.	Sensore di temperatura difettoso.	Contattare il rivenditore o il servizio clienti.
L'apparecchio non risponde alla pressione dei tasti.	Il tempo di spegnimento era troppo breve e l'unità non poteva essere ripristinata. Display tattile difettoso.	Dopo un'interruzione di corrente o uno spegnimento, attendere 2 minuti prima di riaccendere l'unità. Contattare il rivenditore o il servizio clienti.

Problema	Possibile causa	Soluzione
Il cibo non può essere tritato.	Troppo o troppo poco cibo.	Aggiungere gli ingredienti seguendo le istruzioni del manuale d'uso.
	Guasto dell'apparecchio.	Contattare il rivenditore o il servizio clienti.
	Selezione errata del programma.	Selezionare il programma corretto.
L'acqua residua non viene svuotata correttamente nel serbatoio dell'acqua residua.	Il serbatoio dell'acqua residua non è inserito correttamente nella macchina.	Posizionare correttamente il serbatoio dell'acqua residua.
Strani rumori	Funzionamento normale della macchina.	I rumori occasionali sono normali.

Codici di errore

Codice	Descrizione	Possibile soluzione
2 Segnali acustici	Non c'è acqua nel serbatoio dell'acqua o il filtro sul fondo del serbatoio è bloccato.	Rabboccare con acqua o rimuovere l'ostruzione.
3 Segnali acustici	Il coperchio del serbatoio di miscelazione non è stato posizionato correttamente.	Posizionare correttamente il coperchio sul contenitore.
5 Segnali acustici	Troppi ingredienti sovraccaricano il motore.	Utilizzare meno ingredienti, pulire l'apparecchio e riprovare.
6 Segnali acustici	L'elettrodo di livello superiore dell'acqua è bloccato o ci sono troppi ingredienti nell'apparecchio.	Pulire l'elettrodo o ridurre la quantità di cibo utilizzato.

Codice	Descrizione	Possibile soluzione
7 Segnali acustici	Tensione di alimentazione errata.	Assicurarsi che la tensione di alimentazione corrisponda a quella indicata sulla targhetta. Utilizzare un'alimentazione regolata.
8 Segnali acustici	Le interfacce di comunicazione interne non funzionano correttamente.	Rivolgersi al rivenditore o al servizio di assistenza.
10 Segnali acustici	Blocco della valvola di scarico o ostruzione dovuta a corpi estranei.	Pulire la valvola di scarico o spegnere l'unità e contattare il rivenditore o il suo agente di assistenza.
12 Segnali acustici	Sensore di temperatura difettoso.	Rivolgersi al rivenditore o al servizio di assistenza.
14 Segnali acustici	Perdita del segnale del punto zero.	Rivolgersi al rivenditore o al centro di assistenza.
15 Segnali acustici	Il tempo di riscaldamento nel serbatoio di miscelazione è stato superato.	Rivolgersi al rivenditore o al centro di assistenza.

Modello: F00858 / 1398001 / DJ15E-K350-EDEW

Tensione di funzionamento: 220-240V

Potenza del motore: 250 W

Potenza di riscaldamento: 1200 W

Capacità: 400 - 1500 ml

Smaltimento



Smaltimento dell'imballaggio

Smaltire l'imballaggio in base al tipo. Mettete il cartone e il cartoncino nella raccolta della carta straccia e la carta stagnola nella raccolta dei materiali riciclabili.



I vecchi apparecchi non devono essere smaltiti con i rifiuti domestici!

Se l'apparecchio non può più essere utilizzato, ogni consumatore è obbligato per legge a smaltire i vecchi apparecchi separatamente dai rifiuti domestici, ad esempio presso un punto di raccolta nel proprio comune/distretto. In questo modo si garantisce che i vecchi elettrodomestici vengano riciclati correttamente e che si eviti un impatto negativo sull'ambiente. Per questo motivo gli apparecchi elettrici sono contrassegnati dal simbolo qui raffigurato.

Import und Vertrieb durch:
Importation et distribution par :
Importazione e distribuzione:

FURBER.

FURBER AG
Hintermättlistrasse 3
CH-5506 Mägenwil

mail@furber.ch
© FURBER AG



Konformitätserklärung

Die EU-Konformitätserklärung kann bei Bedarf
beim Hersteller angefordert werden.

Déclaration de conformité

La déclaration de conformité de l'UE peut être
demandée au fabricant si nécessaire.

Dichiarazione di conformità

La dichiarazione di conformità UE può essere
richiesta al produttore, se necessario.