

Beredskabsplan for Langesø Vandværk.



Indhold af beredskabsplan

1. Kort om beredskabsplaner.....	s. 2
2. Alarmering.....	s. 2
3. Generel ansvarsfordeling.....	s. 2
4. Alarmplan	s. 3
5. Organisering.	s. 4
6. Telefonliste til vandværkets bestyrelse og driftspersonale	s. 6
7. Telefonliste til eksterne aktører.....	s. 6
8. Telefonliste til følsomme forbrugere.....	s. 7
9. Telefonliste til andre forbrugere med interesse.....	s. 7
10. Oversigt over tilgængelig information om vandforsyning.....	s. 7
11. Nødforsyning.....	s. 8
12. Nødstrømforsyning.....	s. 8
13. Handling ved drikkevandsforurening.....	s. 9
14. Handling ved lækager på ledningsnet.....	s. 11
15. Skema til afrapportering af handlingsforløb.....	s. 12
16. Telefonliste til bestyrelsen og offentlige myndigheder.....	s. 13
17. Telefonliste til håndværkere, materiel, nabovandværker og information	s. 14
18. Bilag A - Rørsystem vandværk.....	s. 15
19. Bilag B – Boringer vandværk.....	s. 17
20. Bilag C – Nabovandværker.....	s. 18
21. Liste over nyttige links.....	s. 18

2.4.D

1. Kort om beredskabsplaner

En beredskabsplan for det enkelte vandværk skal udarbejdes i henhold til Beredskabsloven (nr. 1054 af 1992). Beredskabsplanen for et vandværk har til formål at kunne opretholde vandværksdrift i forskellige former for krisesituationer, hvor forbrugerne skal sikres tilstrækkeligt og hygiejnisk tilfredsstillende drikkevand.

Denne beredskabsplan er udarbejdet af Langesø Vandværk.

Det er vigtigt, at beredskabsplanen løbende holdes opdateret. Dette gælder især telefonlisten. Formanden har ansvaret for, at beredskabsplanen opdateres mindst én gang årligt. Desuden har formanden ansvaret for, at beredskabsplan og opdateringer udsendes til relevante brugere.

2. Alarmering

Langesø Vandværk alarmeres til Jens Kristensen, 2179 2762 hele døgnet.

Sønderborg kommune alarmeres på 8872 4096 inden for normal arbejdstid.

Normal arbejdstid: Man-ons: 10-15, Tors: 10-17, Fre: 10-14

Uden for normal arbejdstid: ring 112 og bed om miljøvagten.

3. Generel ansvarsfordeling

Vandværkets bestyrelse har det generelle ansvar over for forbrugerne mht. levering af tilstrækkeligt rent drikkevand.

I alle former for beredskabssituationer er det formanden for bestyrelsen, som er ansvarlig for uddelegering af opgaver og kontakt til relevante myndigheder og presse. I beredskabssituationer er der **kun én person**, der udtaler sig, og hvis formanden er tilstede, vil det være ham/hende.

Desuden er det formanden i samråd med bestyrelsen, som har ansvaret for at vurdere situationens alvor og tage stilling til, om det er en opgave, hvor kommunens beredskab skal inddrages, eller om vandværket selv kan løse problemerne. Bestyrelsen er politikere, og skal beslutte og fordele, men ikke udføre de konkrete opgaver i en beredskabssituation.

I alvorlige krisesituationer (f.eks. akut forurening, trusler om sabotage, krig m.m.) kontaktes kommunens beredskabschef straks, og herefter har han/hun det overordnede ansvar for det videre forløb.

4. Alarmplan

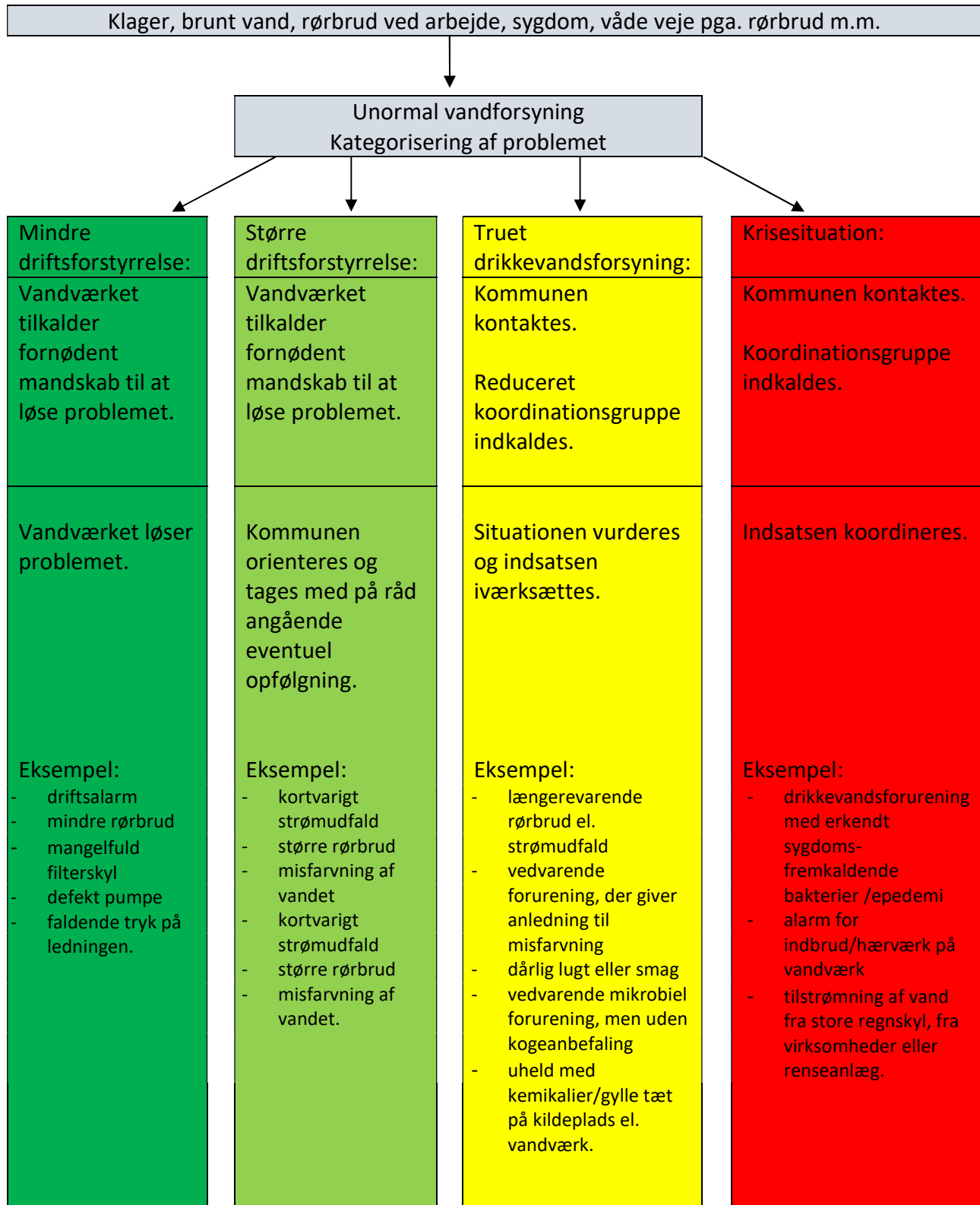

5. Organisering

Truet drikkevandsforsyning

Ved forurening hvor vandforsyningen er truet indkaldes den reduceret koordinationsgruppe. Formålet med den reducerede koordinationsgruppe er at finde en løsning, så vandværket hurtigst muligt kommer tilbage til normal drift.

Den reducerede koordinationsgruppe består af:

Langesø Vandværk	Driftsansvarlig Jens Kristensen
	Bestyrelsesformand Svend Thomsen
Sønderborg kommune	Den ansvarlige sagsbehandler tages med på råd. Den ansvarlige sagsbehandler er den der fører tilsyn på vandværket, Susanna Esbensen tel: 8872 5512, e-mail: Sesb@sonderborg.dk Leder af afdeling Vand & Jord orienteres.
Godkendt ekstern aktør	<i>Eurofins, 7022 4286</i>
	<i>VVS Erik Jensen, 7445 0565</i>
	<i>Entreprenør P. Moos, 7445 0600</i>

Den reducerede koordinationsgruppe kan indkaldes til møde, hvor problemet drøftes.

Opgaven er:

- Identificer forureningen. Brug eventuel vejledning fra Naturstyrelsen om håndtering af overskridelser af de mikrobiologiske drikkevandsparametre, marts 2013 [her](#).
- Identificer følsomme forbrugere, ved sundhedsfare og overvej om de skal orienteres.
- Handlinger drøftes og vendes med kommunen. Kommunen tager kontakt til embedslægen, for at høre om der er sundhedsfare.
- Vandværket fører logbog
- Det overvejes om, der skal indhentes en ekstern aktør.

2.4.D

Krisesituation

Hvis forureningen er omfattende skal den samlede koordinationsgruppe indkaldes. Den skal indkaldes hvis:

1. Forbruger klager over vandkvaliteten - og alarmplan viser, at det er tale om en krisesituation.
2. Indberetning af sygdomstilfælde fra lokale læger til embedslægen.
3. Indberetning om uheld i trafikken eller med kemikalier på virksomheder, der kan påvirke vandforsyningen.
4. Hærværk eller indbrud på vandforsyningens ejendom.

Koordinationsgruppen består af:

Langesø Vandværk	Driftsansvarlig Jens Kristensen
	Bestyrelsesformand Svend Thomsen
	Bestyrelsesmedlem Ebbe Nielsen
	Bestyrelsesmedlem Willy Nielsen
Sønderborg kommune	Den ansvarlige sagsbehandler. Den ansvarlige sagsbehandler er den der fører tilsyn på vandværket, Susanna Esbensen tel: 8872 5512, e-mail: Sesb@sonderborg.dk
	Eventuelt medarbejder fra Kommunens kommunikationsafdeling.
	Eventuelt Miljøvagt 112
	Direktør for Land, By og Kultur, Chef for Natur og Miljø eller suppleant
	Indsatsleder for redningsberedskabet
Embedslægeinstitutionen	Embedslæge kan møde op til møder, men også tages med på råd så ofte så muligt.
Eventuelt andre myndigheder	Fødevarerstyrelsen m.m.
Godkendt ekstern aktør	VVS Erik Jensen tel. 7445 0565
	Rådgiver tel.
	Entreprenør P. Moos tel. 7445 0600

Opgaven er at håndtere situationen uden panik og danne overblik over situationen. Med andre ord; at koordinere indsatsen.

Det er vandværket, der dækker udgifterne med at restaurere vandforsyningen. Vandværket har følgende opgaver:

- Lokalisere og begrænse udbredelse.
- Stoppe forureningen.
- Identificere følsomme forbrugere og informere dem.
- Afhjælpe problemet

Det er kommunen, som fører logbog og koordinerer indsatsen mellem de forskellige instanser (fødevarestyrelsen, sundhedsstyrelsen...).

Det skal overvejes om nødforsyning er nødvendig og hvordan forbrugernes informeres (se Sønderborg Kommunes beredskabsplan).

I koordinationsgruppen skal der opnås enighed om en handleplan, som skal føre til normal forsyningssituation igen. Det skal aftales, hvem der håndterer kommunikationen med pressen.

6. Telefonliste til vandværkets bestyrelse og driftspersonale

Bestyrelse	Navn	Adresse	E-mail	Tel. arb.	Tel. privat	Mobil	Har nøgle til vandværk
Formand	Svend Thomsen	Mågevej 19 6430 Nordborg	Maagevej19@gmail.com			2479 6430	X
Sekretær	Ebbe Nielsen	Svalevej 6, 6430 Nordborg	Ebbe@slagternielse.n.dk		6133 7979	6133 7979	X
Danbo/ NAB	Willy Nielsen	Svanestien 15, 6430 Nordborg				6148 4677	X
Teknik	Jens Kristensen	Solsortevej 7, 6430 Nordborg	JK_EK@mail.tele.dk			2179 2762	X
Driftspersonale							
Vandværks passer	Jens Kristensen	Solsortevej 7, 6430 Nordborg	JK_EK@mail.tele.dk			2179 2762	X
Afløser	Boye Simonsen	Mågevej 3, 6430 Nordborg	Cbsimonsen@hotmail.com			4035 9831	X

7. Telefonliste til vandværkets eksterne aktører

	Navn	Adresse	E-mail	Tel. arb.	Tel. privat	mobil	Har nøgle til vandværk
VVS	Erik Jensen	Mellemvej, 6430 Nordborg	info@ejvvs.dk	7445 0565		2044 8565	X
Elektriker	TA Elteknik ApS	Remisen 2, 6430 Nordborg	jd@ta-elteknik.dk	7449 0227		2442 9827	X

2.4.D

Entreprenør	P. Moos	Nyrøjsvej 11, 6430 Nordborg	Hep.moos@mail.dk	7445 0600		4026 8606	
Laboratorium	Eurofins	Ladelundvej 85,6600 Vejen		7022 4286			
Rådgiver							

8. Telefonliste til følsomme forbrugere

	Navn	Adresse	E-mail	Tel.arb.	Tel. privat	mobil
Levnedsmiddel producenter	Thomas Nielsen	Søvej 1, 6430 Nordborg		7445 1316		6167 0896

9. Telefonliste til andre forbrugere med interesse

Følgende bør også orienteres, så de kan advisere deres forbruger om eventuel begrænset brug af vand.

	Navn	Adresse	E-mail	Tel.arb.	Tel. privat	mobil
Idrætshal	Nordals Idrætscen ter	Stadionvej 1 6430 Nordborg		7445 1919		

10. Oversigt over tilgængelig information om vandforsyning

Materiale	Hvor findes oplysninger
Ledningsplaner med stophaner	Drift Jens Kristensen, formand Svend Thomsen og VVS Erik Jensen, dropbox samt i skab på vandværk.
Tegninger over vandværket	Se punkt 18. Bilag A
El	
Funktionsbeskrivelse for vandværket	

11. Nødforsyning

Telefonliste over ansvarlige der kan sætte nødforsyningen i gang ved nabovandværket

Nabovandværk	Navn	Adresse	E-mail	Tel. arb	Tel. privat	mobil
Nordborg-Havnbjerg Vandforsyning (aflåst brønd.) Se punkt 20. Bilag C	Sønderborg Forsyning	6400 Sønderborg		8843 5300		Efter 16.00 8843 5320

12. Nødstrømforsyning

Hvor lang tid kan forsyningsområdet være uden strøm? Eventuel kontakt Energi Syd for at høre hvad statistikken siger om jeres område; hvor lang tid går der inden strømforsyningen er tilbage til normal.

Hvilke handlinger kan sættes i værk? Hvor kan der hentes en nødstrømsgenerator?

Telefonliste over aktører indblandet ved strømsvigt

	Navn	Adresse	E-mail	Tel. arb.	Tel. privat	mobil
Syd Energi		Elholm 1, 6400 Sønderborg		7011 5000		
Elektriker	TA Elteknik ApS	Remisen 2, 6430 Nordborg	jd@ta-elteknik.dk	7449 0227		2442 9827
Leverandør af generator						

13. Handling ved drikkevandsforurening

Her skal vandværket beskrive hvordan de kan reagere ved de forskellige situationer.

Forureningen er fundet udelukkende på ledningsnettet:

- videre kildesporing,
- sektionering af ledningsnettet, hvor er stophanerne?

Forureningen er fundet på vandværket:

- ved kildesporing, hvor skal prøver udtages? (her kan vandværkets kortlægning tages i brug).
- prøv at finde kilden ud fra oplysninger fra vandværkets driftslogbog.

Forureningen består af:

Forureningstype	Under grænse for kogeanbefaling		Over grænse for kogeanbefaling	
	På ledningsnet	Afgang vandværk	På ledningsnet	Afgang vandværk
Kim ved 22°C		200-2000/ml		50-500/ml
Kim ved 37°C		20-200/ml		5-50/ml
Coliforme Bakterier		<20/100 ml		<20/100 ml
E.Coli		>1/100 ml		>1/100 ml

Reaktion ved overskridelser *her kan vandværket skrive nogen overvejelser ind.*

Overskridelse på ledningsnettet	Overskridelse afgang vandværk
Under grænsen for kogeanbefaling	
Prøve udtages ved koldtvandshane, ej blandingsbatteri	Prøvehane er i kælder ved afgang vandværk
Udtager selv prøver ved forbruger (hurtig egenkontrol)	Udtager selv prøver ved forbruger (hurtig egenkontrol)
Omprøve bestilles	Omprøve bestilles
Over grænsen for kogeanbefaling	
Prøve udtages ved koldtvandshane, ej blandingsbatteri	Prøvehane er i kælder ved afgang vandværk
Udtager selv prøver ved forbruger (hurtig egenkontrol)	Udtager selv prøver ved forbruger (hurtig egenkontrol)
Hasteomprøve bestilles	Hasteomprøve bestilles

13. Handlingsplan ved drikkevandsforurening

Forureningen vil som regel blive konstateret ved den regelmæssige kontrol af vandkvaliteten, men kan også forekomme ved afsmag i vandet eller ved sygdom blandt forbrugerne.

Følgende procedure følges:

Alarm indgået	Noter tidspunktet og hvordan meldingen kom. Hvis forureningen er konstateret ved analyse vurderer kommunen, beredskabschefen og embedslægen i samråd med vandværket, om der er behov for en øjeblikkelig indsats.
Varsling	Hvis ikke offentlige myndigheder allerede ved besked fra analyseresultater, varsles kommunens afdeling Vand og Jord 8872 4096, beredskabet, embedslægen m.m.
Konsekvenser	Konsekvenserne af forureningen undersøges i samarbejde med kommunen og andre relevante myndigheder. Stammer forureningen fra boringer, ledningsnet, rentvandsbeholder eller vandbehandlingsanlæg? Konsekvenserne af at afspærre ledninger og anlæg vurderes vha. kort over ledningsnet m.m.
Handling	Nødvendige initiativer i form af drikkeforbud, kogepåbud m.m. vurderes i samarbejde med embedslægen. Alternativ vandforsyning etableres i form af nødforsyning til nabovandværk, vandtankvogne og vanddunke. Boringer/forsyningsanlæg lukkes i det omfang, det er nødvendigt. Se 19 og 20. Bilag B og C
Information	Forbrugerne orienteres om situationen i pressemeddelelser og/eller løbesedler. Forbrugerne orienteres om, hvordan de skal forholde sig i form af f.eks. drikkeforbud, kogepåbud, mulighed for alternativ vandforsyning.
Udbedring af skade	Udbedring af skader påbegyndes, f.eks. i form af rengøring af rentvandsbeholder eller ledningsnet, skadesudbedring på boring m.m. Under udbedringen af skade vurderes vandkvaliteten løbende vha. analyser, og embedslægen holdes orienteret. Forbrugerne holdes løbende orienteret, hvis processen er langvarig.
Endelig oprensning	Efter førsteindsatsen overdrages opgaven til den ansvarlige ingeniør for miljøområdet, der forestår den endelige oprensning.
Opfølgning	Forbrugerne informeres om, at skaden er udbedret og situationen igen er normal.
NB!	Hele forløbet noteres på et rapportblad med tid og initialer samt udførlige beskrivelser og stedbeteegnelse. Dette er af betydning for evt. senere efterforskning til hjælp for forsikringselskab, politi eller anden myndighed.

14. Handlingsplan ved lækager på ledningsnet.

Følgende procedure følges:

Alarm indgået	Noter tidspunktet og hvordan meldingen kom. Ved telefonisk henvendelse fra forbruger noteres navn og adresse, og der spørges om omfang, eventuelle skader og skadelokalitet.
Varsling	Ansvarlig teknisk personale varsles (vandværkspasser). Herefter disponerer vedkommende mandskab.
Konsekvenser	Konsekvenserne af at afspærre forsyningsledningerne til berørt område fremgår af plan over ledningsnettet. Vurdering af vandskadereducerende nødvendige tiltag.
Handling	Lækagen lokaliseres, eventuelt med hjælp af lækageudstyr, og området afspærres vha. afspærringsmateriel. Fortegnelse over udstyr fremgår af telefonlisten. Etabler eventuelt nødvandsforsyning.
Information	Berørte forbrugere og virksomheder informeres vha. medier og/eller løbesedler.
Udbedring af skade	Entreprenør indhenter ledningsoplysninger fra andre ledningsejere. Påbegynd reparationen så hurtigt som muligt. Fortegnelse over rør, fittings og ventiler findes hos VVS (se telefonlisten). Når skaden er udbedret skal rørene gennemspules og om nødvendigt desinficeres.
Opfølgning	Der udtages vandprøve (egenkontrol). Hvis det er på forbrugers jordledning skal denne betale for prøven!
NB!	Hele forløbet noteres på et rapportblad med tid og initialer samt udførlige beskrivelser og stedbetegnelse. Dette er af betydning for evt. senere efterforskning til hjælp for forsikringsselskab, politi eller anden myndighed.

16. Telefonliste til bestyrelsen og offentlige myndigheder

Betegnelse	Navn	Adresse	Tlf.arb.	Tlf. pri.	Mobil
Bestyrelsen					
Formand	Svend Thomsen	Mågevej 19, 6430 Nordborg			2479 6430
Sekretær	Ebbe Nielsen	Svalevej 6, 6430 Nordborg		6133 7979	6133 7979
Best. Medlem Danbo/NAB	Willy Nielsen	Svanestien 15, 6430 Nordborg			6148 4677
Best. Medlem Teknik	Jens Kristensen	Solsortevej 7, 6430 Nordborg			2179 2762
Kasserer	Jørgen Jelle	Hybenvænget 4, 6430 Nordborg		7445 4922	3027 8484
Vandværkspasser	Jens Kristensen	Solsortevej 7, 6430 Nordborg			2179 2762
Vandværks afløser	Boye Simonsen	Mågevej 3, 6430 Nordborg			4035 9831
Off. myndigheder					
Beredskabschef	Bjarne Neermann		8872 5767		
Beredskabsstjenesten Sønderborg.			8872 4109		
Sønderborg Kom. Kontrol drikkevand, analyser	Susanna Esbensen		8872 5512		2790 5512
Kommunens afd. Vand og Jord			8872 4096		
Miljøvagt weekend			112		
Analysefirma	Eurofins	Ladelundvej 85,6 600 Vejen	7022 4286		
Analyselab.	Eurofins analyse		8754 5704		
Beredskabsstyrelsen		Datavej 16, Birkerød	4590 6000		3268 3268
Giftinformationen: Bispebjerg Hospital			3531 6060		
Alarmcentralen			112		
Politi			114		
Vagtlæge			7011 0707		
Falck			7010 2030		
Embedslægeinst.	Sundhedsstyrelsen Embedslægeinstituti onen Syd	Nytorv 2, 1.sal 6000 Kolding	7222 7950		
Statens Institut for Strålehygiejne			4535 3454		

2.4.D

17. Telefonliste til håndværkere, materiel, nabovandværker og information

Betegnelse	Navn	Adresse	Tlf.arb.	Tlf. pri.	Mobil
Håndværkere og materiel					
VVS	Erik Jensen Aps	Mellemvej 6430 Nordborg	7445 0565		2044 8565
Entreprenør	P. Moos Eftf.	Nyrøjsvej 11 6430 Nordborg	7445 0600		4026 8606
Elektriker	TA Elteknik ApS	Remisen 2, 6430 Nordborg	7449 0227		2442 9827
El-forsyning	Syd Energi	Elholm 1, 6400 Sønderborg	7011 5000		
Tele Danmark (påvisning af kabel)	TDC				
Naturgas (påvisning af ledning)					
Vandtankvogne og vanddunke	Beredskabschefen		8872 4109		
Afmærkningsmateriel	P. Moos Eftf.	Nyrøjsvej 11 6430 Nordborg	7445 0600		4026 8606
Lækageudstyr	Leif Koch A/S		7023 9898		
Slamsuger	Simon Moos	Kallehave 23, 6470 Sydals	7441 5680		
Nabovandværker					
Havnbjerg Vandforsyning	Sønderborg Vandforsyning		8843 5300	Efter kl 16 8843 5320	
Lavensby Vandværk	Hans Erik Petersen	Nyrøjsvej 11, 6430 Nordborg	7445 0600		4026 8606
Følsomme forbrugere					
Slagter	Thomas Nielsen	Søvej 1, 6430 Nordborg	7445 1316		6167 0896
Information					
Lokal avis	Sønderborg Ugeavis	Perlegade 53, 1, 6400 Sønderborg	8754 2542		
Lokal radio	Radio Als	6400 Sønderborg	7445 1010		
Lokal radio	DR Syd		7333 7999		
Lokal TV	TV Syd		7630 3132		
DR-TV			3520 3040		

2.4.D

18. Bilag A – Rørsystem vandværk

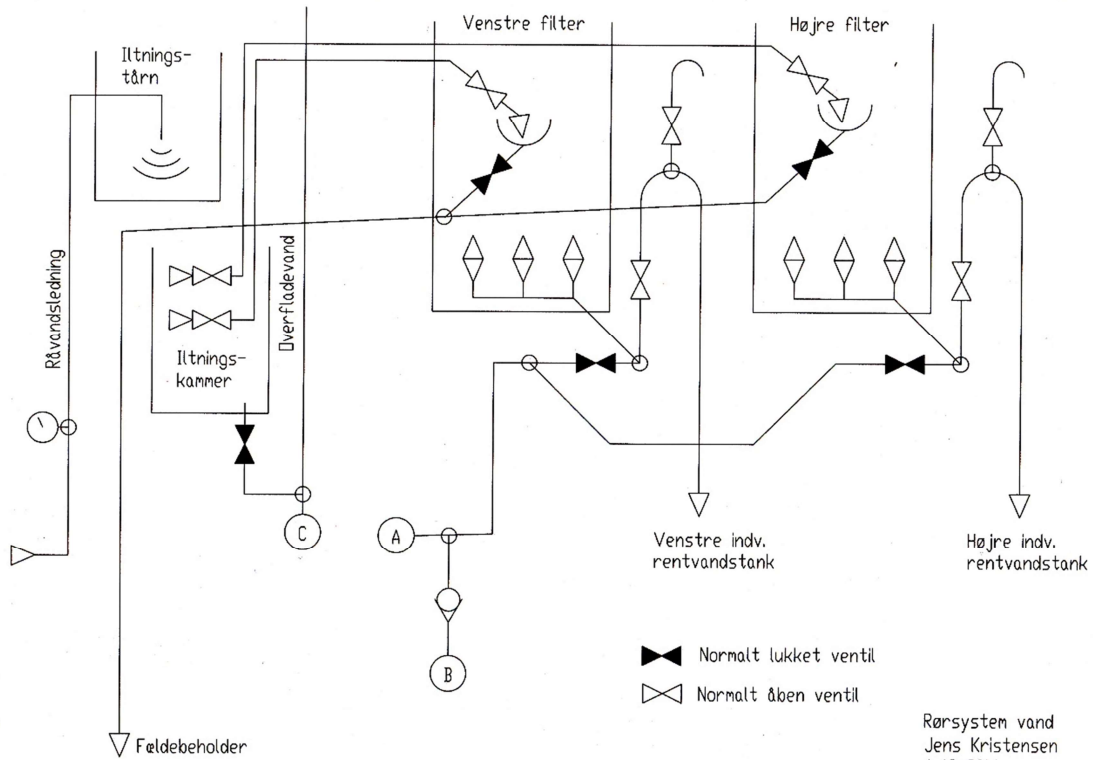

2.4.D

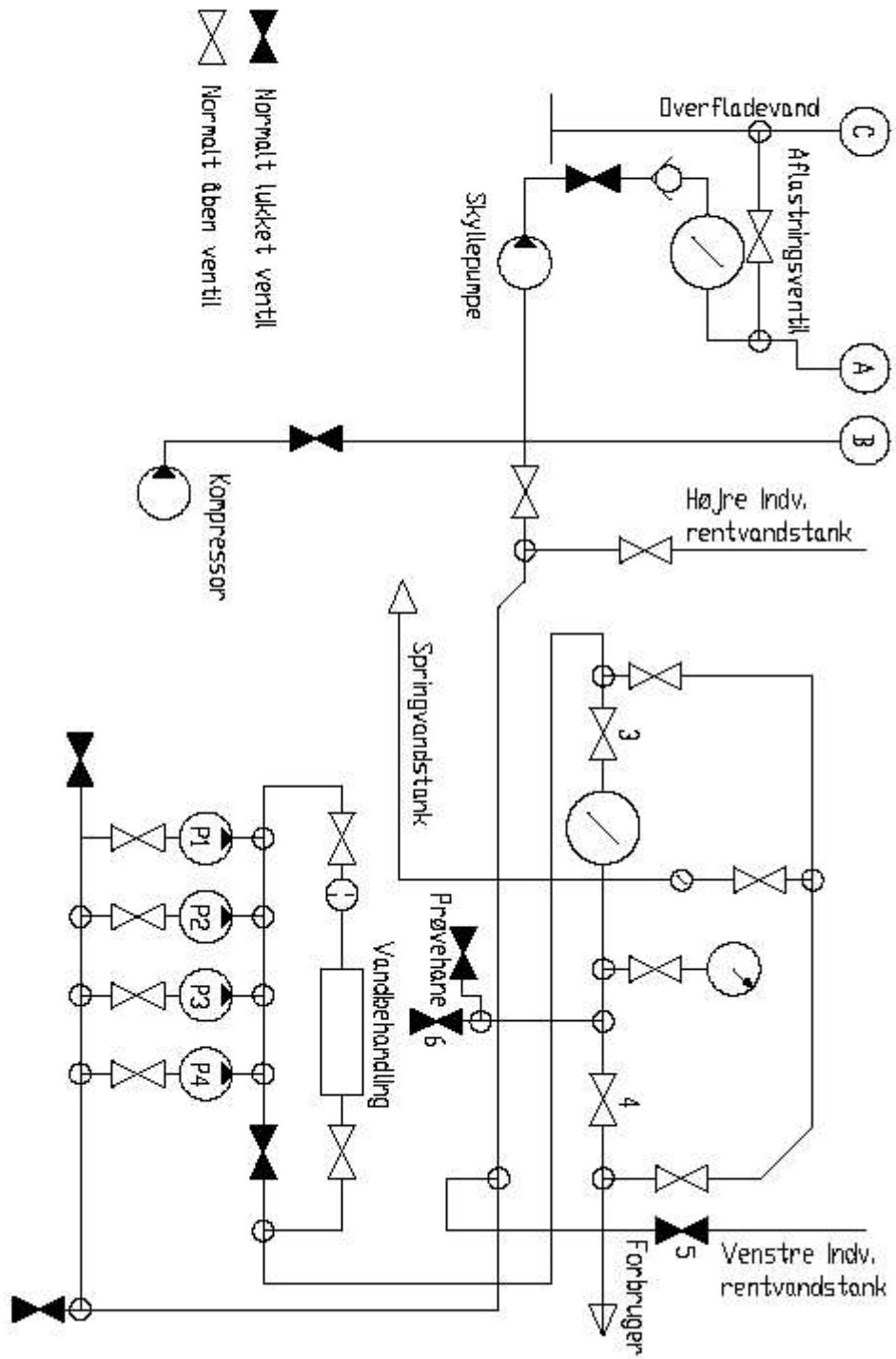

Rørsystem kelder
 Jens Kristensen
 12-05-2020

2.4.D

19. Bilag B – Boringer vandværk

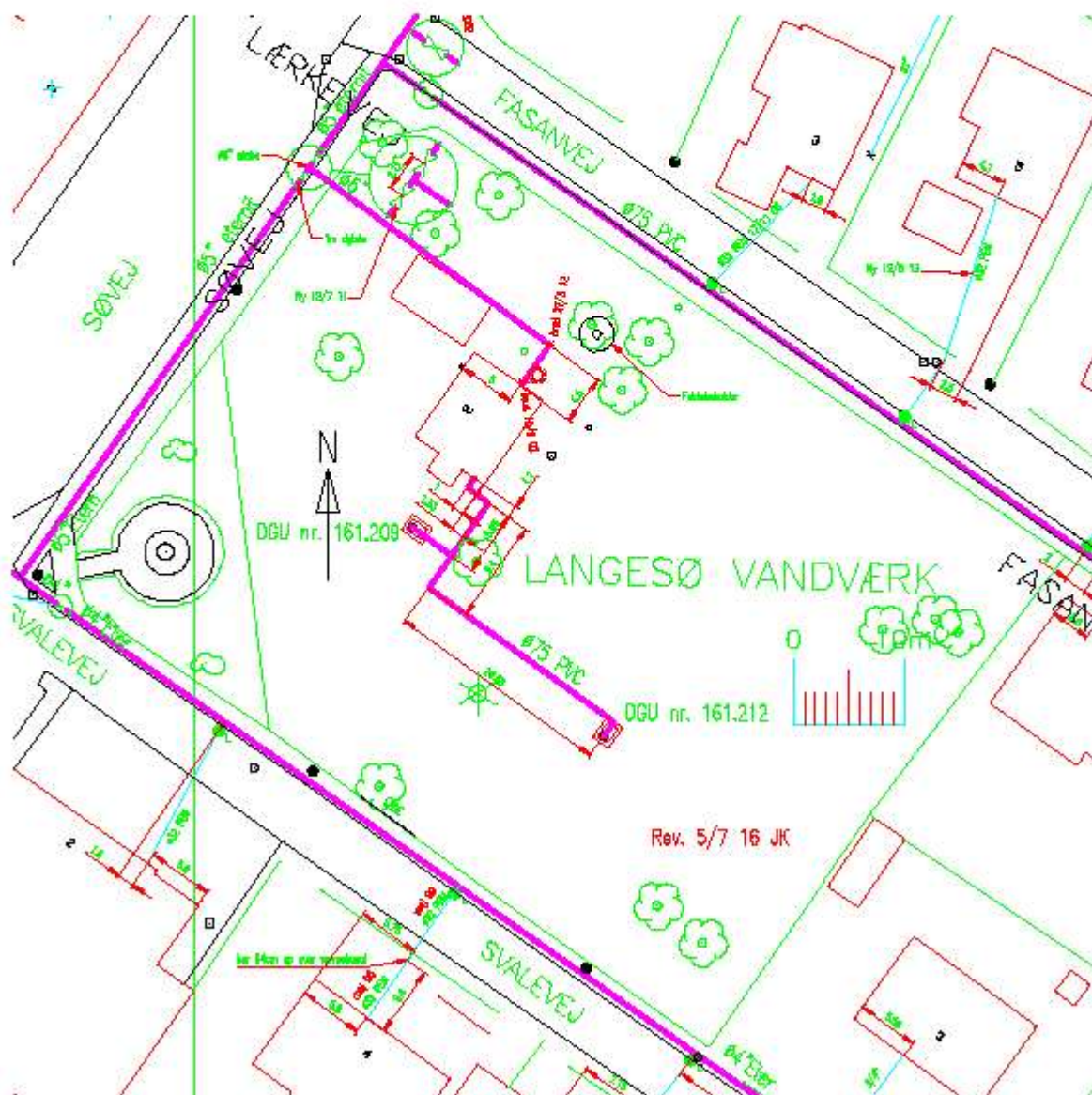

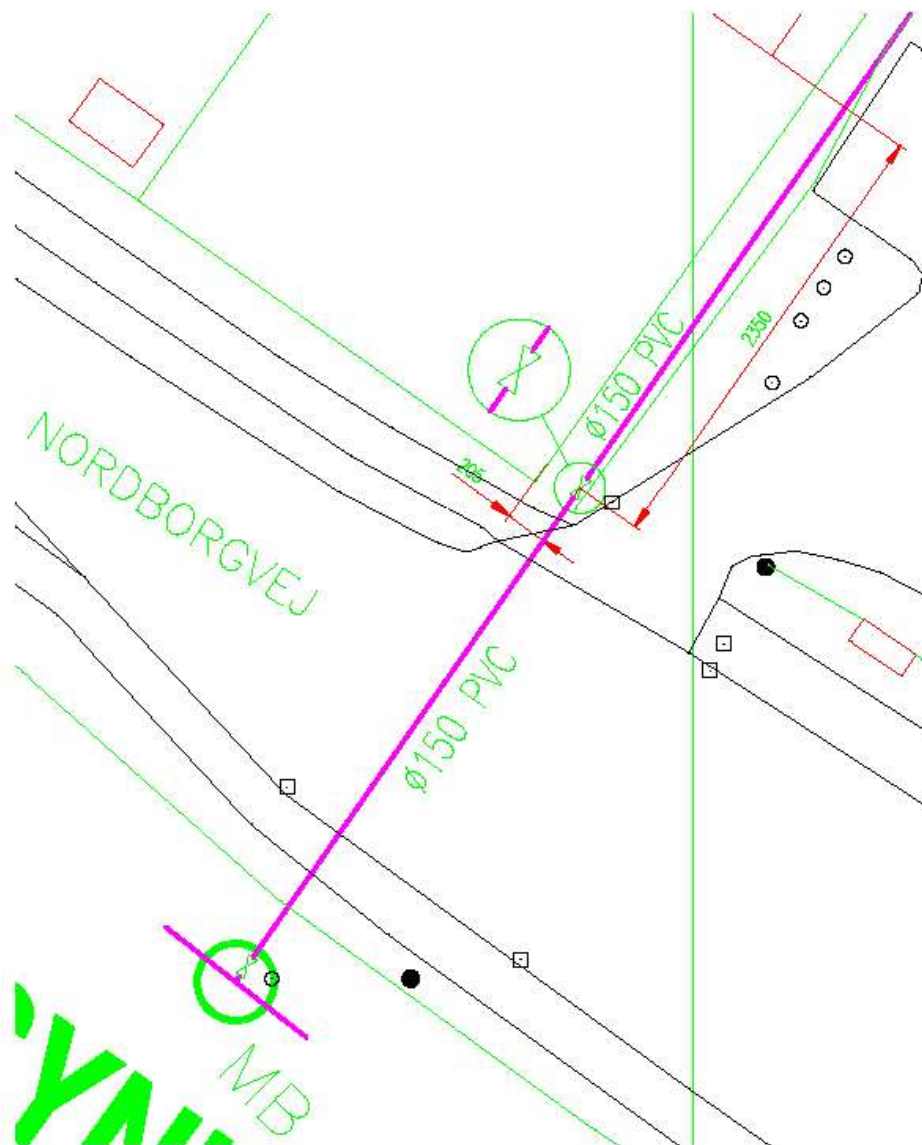

(Nordborg-Havnbjerg) Sønderborg Forsyning

21. Liste over nyttige links

Til driftsansvarlige: <http://www.danva.dk/Beredskab-Drikkevand/Drift.aspx>

Kommunikation: <http://www.danva.dk/Beredskab-Drikkevand/Kommunikation.aspx>

Skabeloner til pressemeddelelser og eksempler på tekster til lokalradio:

<http://www.danva.dk/Beredskab-Drikkevand/Skabeloner.aspx>

[Vejledning om vandkvalitet og tilsyn med vandforsyningsanlæg](#)