

SWIPBOX® INFINITY

TECHNISCHE SPEZIFIKATION





EINE PLATTFORM. UNENDLICHE MÖGLICHKEITEN.

SwipBox Infinity ist das Flaggschiff von SwipBox. Der Locker mit schlankem Design kommuniziert über Bluetooth, läuft im Batteriebetrieb und ist komplett über eine App bedienbar: von der Konfiguration über die Installation bis hin zur Paketabholung. Diese schlanke Version ist ideal für Märkte mit hoher Digitalisierungsreife und Betreiber, die eine kompakte Locker-Lösung mit minimalem Wartungsaufwand suchen.

SwipBox Infinity Flex und SwipBox Infinity Connect bauen auf der Lean-Locker-Basis der Infinity-Plattform auf. Beide Modelle laufen im Batteriebetrieb und sind Bluetooth-fähig. Sie können komplett über die App bedient werden.

Infinity Flex kombiniert die App-Steuerung mit einem integrierten PIN-Tastenfeld oder einem Bildschirm als Schnittstelle. Infinity Connect verbindet die App-Steuerung dagegen mit einem eigenständigen Bildschirmmodul für die Geheimzahleingabe. Durch diese Flexibilität können Sie jede Installation an Benutzervorlieben und Standortbedürfnisse anpassen, ohne auf mehrere Locker-Systeme zurückgreifen zu müssen.

SWIPBOX INFINITY-MODELLE

14 FÄCHER

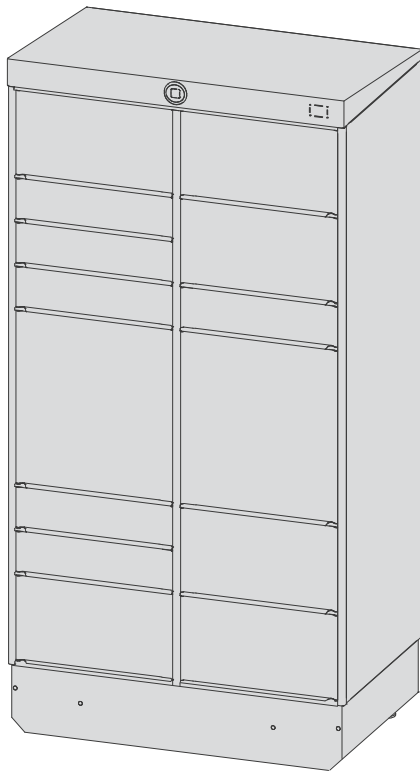

16 FÄCHER

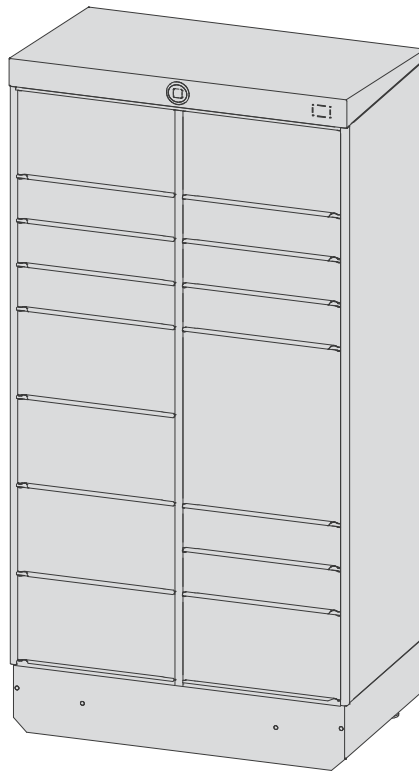

20 FÄCHER

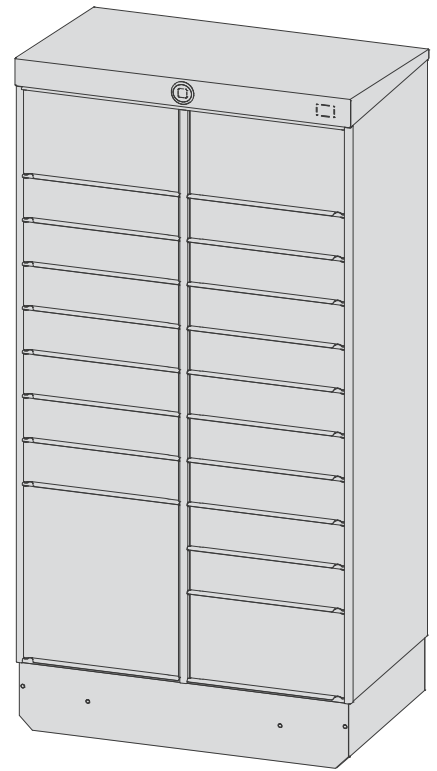

22 FÄCHER

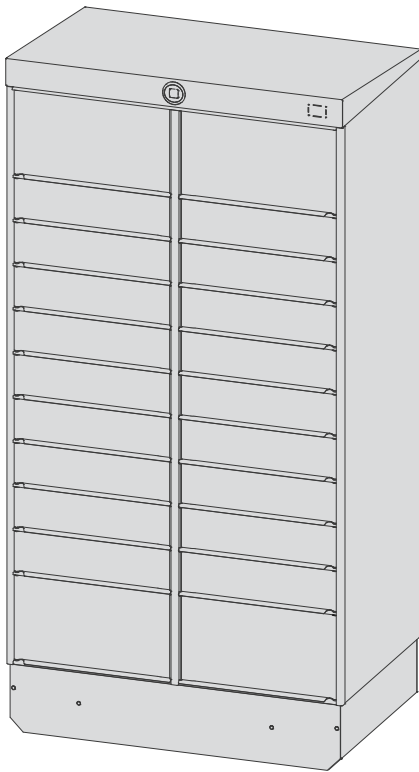

32 FÄCHER

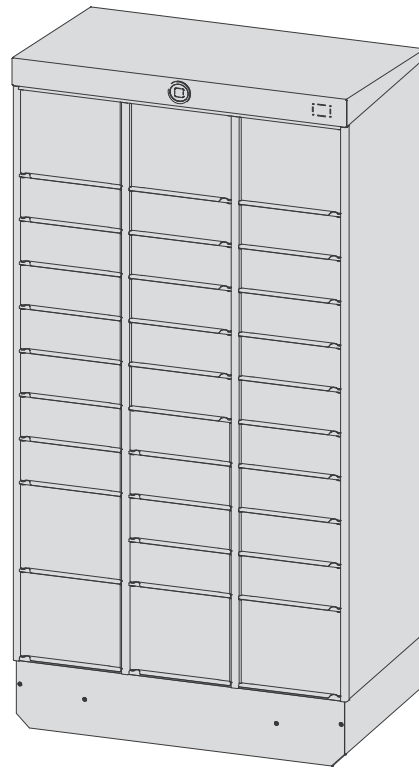

SWIPBOX INFINITY FLEX 10

28 FÄCHER MIT EINEM 10"-BILDSCHIRMMODUL

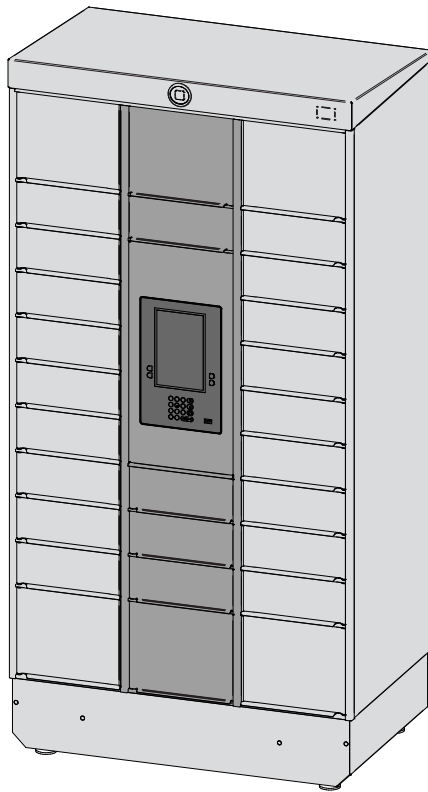

SWIPBOX INFINITY CONNECT 10

EIGENSTÄNDIGES, INTEGRIERTES 10"-BILDSCHIRMMODUL

Zur Kombination mit allen Infinity-Modellen

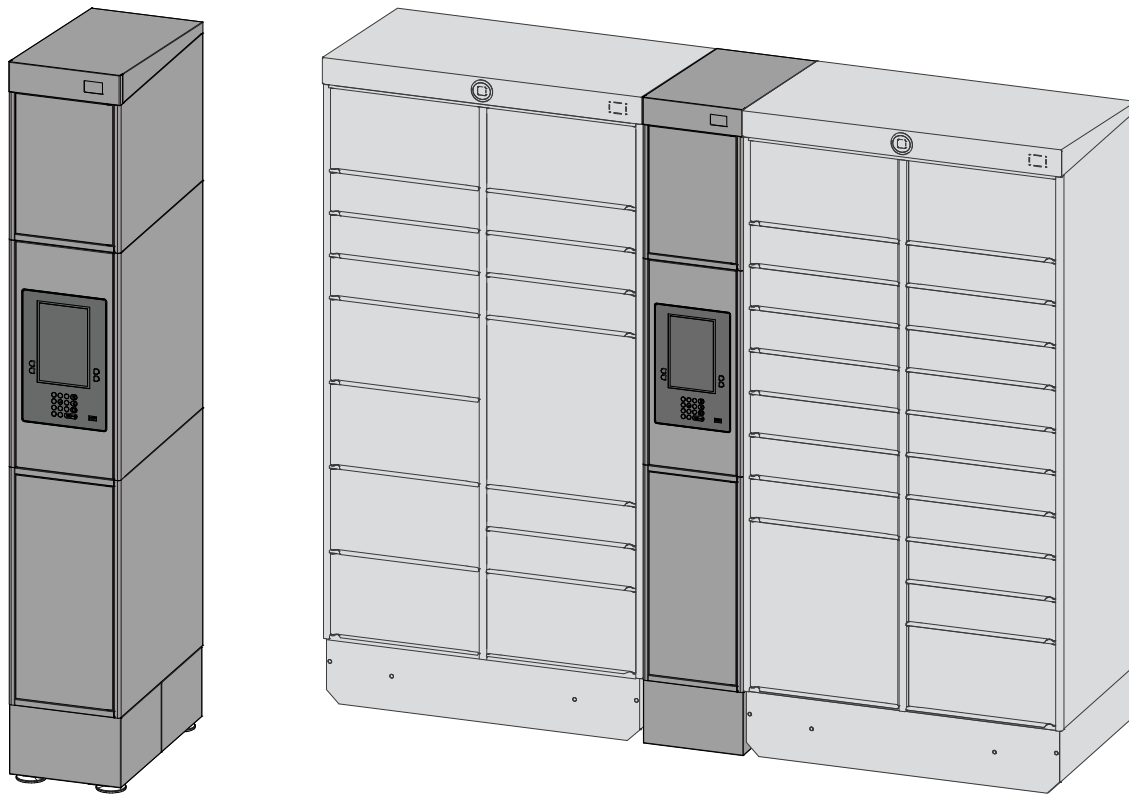

Beispielkonfiguration

ABMESSUNGEN UND GEWICHT

Modelle für Außen- und Innenbereiche – Infinity und Infinity Flex

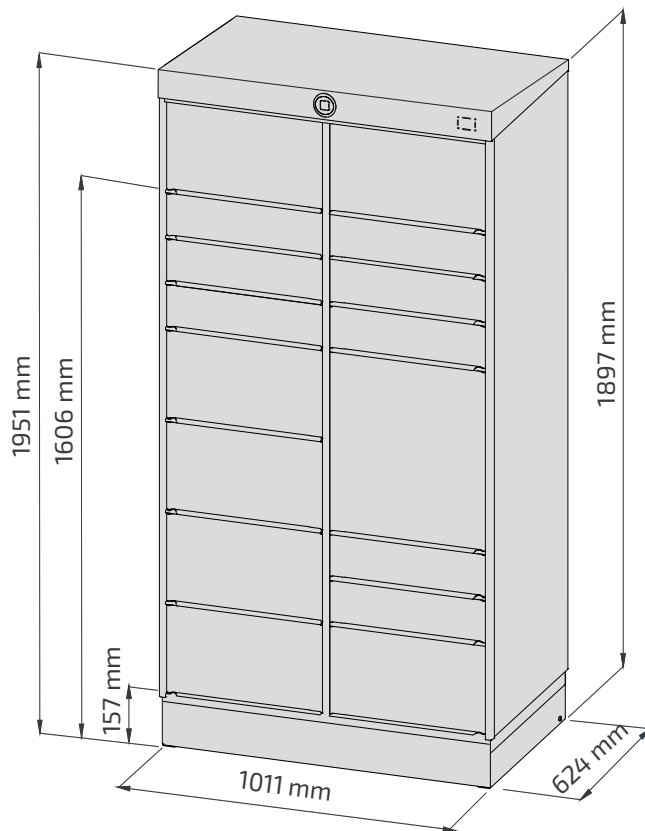

FÜR DEN INNENBEREICH

Gewicht

14 + 16 Fächer	130 kg
20 + 22 Fächer	160 kg
32 Fächer	196 kg

Die Außenmaße sind für alle Modelle gleich

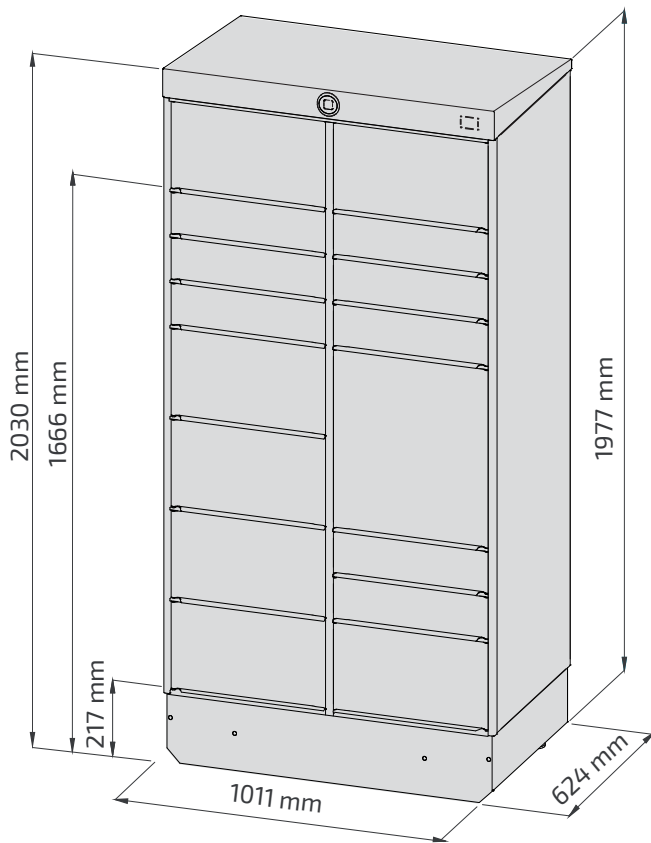

Die Außenmaße sind für alle Modelle gleich

FÜR DEN AUSSENBEREICH

Gewicht

14 + 16 Fächer	300 kg
20 + 22 Fächer	330 kg
28 Fächer*	366 kg**
32 Fächer	366 kg

*Infinity Flex 10

**Zusätzliches Batteriegewicht 2x7 kg



ABMESSUNGEN UND GEWICHT

Modell für den Außenbereich – Connect 10

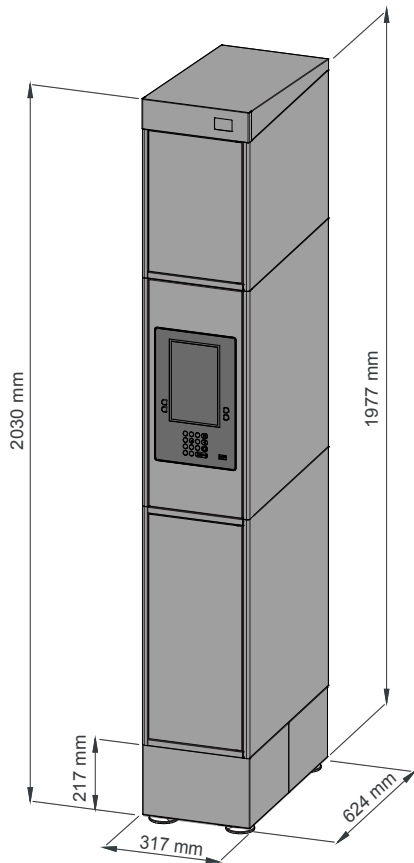

GEWICHT

Für den Außenbereich

75 kg*

**Zusätzliches Batteriegewicht 2x7 kg

FÄCHERGRÖSSEN*

Abmessungen

	Klein (H x B x T) 110 x 440 x 590 mm	Mittelgroß (H x B x T) 240 x 440 x 590 mm	Groß (H x B x T) 500 x 440 x 590 mm
14 Fächer	6	6	2
16 Fächer	8	7	1
20 Fächer	16	3	1
22 Fächer	18	4	-
	Klein, schmal (H x B x T) 110 x 270 x 590 mm	Mittelgroß, schmal (H x B x T) 240 x 270 x 590 mm	
32 Fächer	25	7	
28 Fächer *	22	6	

*Infinity Flex 10





TECHNISCHE DATEN (INFINITY)

Materialien und Betriebsdaten

Netzeingang	Batteriebetrieben. Mindestlebensdauer: 10 Jahre
Bluetooth-®Kommunikationsreichweite	Drei Meter vom Parcel Locker
Lagerungs-/Transporttemp.	-20 °C bis +50 °C
Betriebstemp.	-20 °C bis +50 °C
Max. Betriebsfeuchtigkeit	95 % (nicht kondensierend)
Max. Gewicht auf einem Regal	32 kg
Lackierung	Pulverbeschichtung
Material	Aluminium

SWIPBOX INFINITY FLEX PIN

14 FÄCHER

16 FÄCHER

20 FÄCHER



Rollstuhlzugang: Alle Interaktionselemente befinden sich auf der in der Norm EN-301 549 vorgegebenen Höhe von 380 bis 1220 mm.

22 FÄCHER



32 FÄCHER



TECHNISCHE DATEN (PIN-TASTENFELD)

Materialien und Betriebsdaten

Netzeingang	Batteriebetrieben. Lebensdauer: 5 Jahre*
Lagerungs-/Transporttemp.	-20 °C bis +50 °C
Betriebstemp.	-20 °C bis +50 °C
Max. Betriebsfeuchtigkeit	95 % (nicht kondensierend)
Material	Kunststoff
Max. Blickwinkel (Display)	80 Grad
Hintergrundbeleuchtung der Tasten	Ja
Modem	LTE-M-Modem m. Nano-SIM-Karte

*Basierend auf Standard-Firmware mit 4 regelmäßigen Synchronisierungen und 24 Transaktionen pro Tag. Die Batterie-Lebensdauer ist vom Nutzungsmuster, der Firmware-Konfiguration und der Konnektivität abhängig.

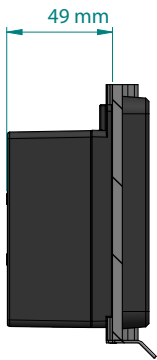
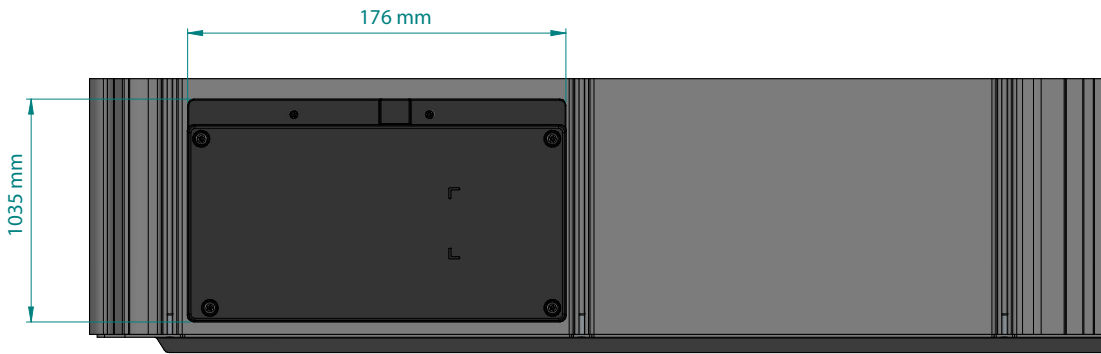
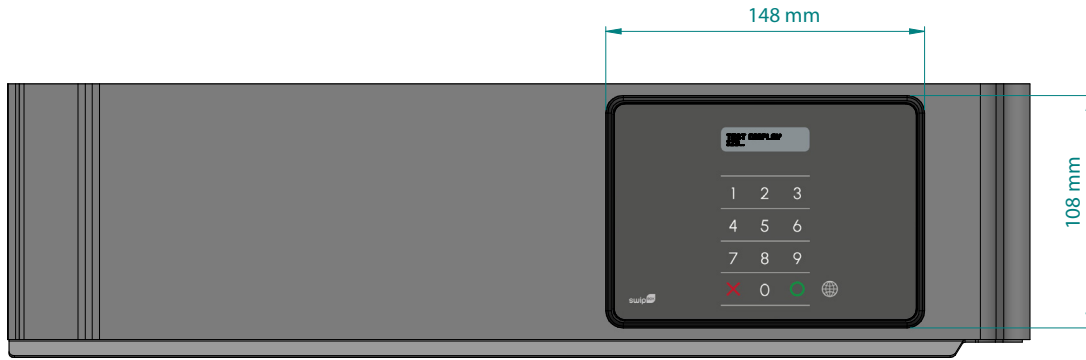

TECHNISCHE INFORMATIONEN (BILDSCHIRMBEREICH)

Materialien und Betriebsdaten

BILDSCHIRMMODUL

Netzeingang	Batteriebetrieben. Mindestlebensdauer: 2 Jahre*
Lagerungs-/Transporttemp.	-20 °C bis +50 °C
Betriebstemp.	-20 °C bis +50 °C
Max. Betriebsfeuchtigkeit	95 % (nicht kondensierend)
Bildschirmauflösung	1280px x 800px
Sichtwinkel	Frei
Hintergrundbeleuchtung der Tasten	Ja
Modem	LTE Cat-1 Bis-Modem mit Nano-SIM-Karte and SoftSIM-Kapazität
Lautsprecher	Integriert
Scanner	Integriert
NFC	Für NFC-Funktionalität vorbereitet

*Die Batterielaufzeit ist abhängig von den Nutzungsmustern.

BILDSCHIRMGEHÄUSE

Material	Verzinktes Blech, pulverbeschichtet
-----------------	-------------------------------------

Erfüllen Sie die Anforderungen Ihrer Kunden. Die Kunden von heute erwarten eine schnelle Zustellung und flexible Abholoptionen. Infinity bietet mehrere Schnittstellen zur Auswahl – App, PIN-Tastenfeld oder Bildschirm – so können Sie die Lösung auswählen, die zu Ihren Benutzern passt.

Passen Sie Ihr Netzwerk mühelos an. Von kleinen Paketen bis hin zu gemischten Größen – die Infinity-Modelle fügen sich nahtlos in Ihren Betrieb ein. Dank der schnellen Installation können Sie die Locker erweitern, umplatzieren oder kurzfristig auf wechselnde Kundenbedürfnisse reagieren.

Niedrige Kosten dank schlankem Designkonzept. Infinity-Modelle haben einen unglaublich niedrigen Energieverbrauch: In über 10 Jahren verbrauchen sie gerade einmal so viel wie ein Haarföhn, der lediglich 7 Minuten läuft. Ein auf das absolute Minimum reduziertes mechanisches Design verringert den Wartungsbedarf, Reparaturkosten und den Teileaustausch. So können Sie Betriebskosten und die Umweltbelastung senken.



SwipBox International A/S

Ellegaardvej 7

DK-6400 Sonderborg

international@swipbox.com

www.swipbox.com

Version 2 2025