

SWIPBOX® INFINITY

SPECIFICHE TECNICHE





UNA PIATTAFORMA. POSSIBILITÀ INFINITE.

SwipBox Infinity, l'armadietto più razionale in assoluto di SwipBox, comunica via Bluetooth, funziona a batteria e può essere interamente gestito dalla app, dalla configurazione all'installazione e al ritiro dei pacchi. Questa versione razionale è ideale per i mercati più tecnologicamente avanzati e per i gestori alla ricerca di una soluzione armadietto con la minima manutenzione.

SwipBox Infinity Flex e SwipBox Infinity Connect sono basati sulla piattaforma di armadietti razionali Infinity. Entrambi i modelli sono alimentati a batteria, compatibili con la tecnologia Bluetooth e possono essere interamente gestiti dalla app.

Infinity Flex combina il controllo via app con schermo o PIN pad incorporato, mentre Infinity Connect con un modulo schermo indipendente per l'inserimento di un codice PIN. Questa flessibilità consente di adattare perfettamente ogni installazione alle preferenze degli utenti e alle esigenze della location in caso di più armadietti.

MODELLI SWIPBOX INFINITY

14 COMPARTIMENTI

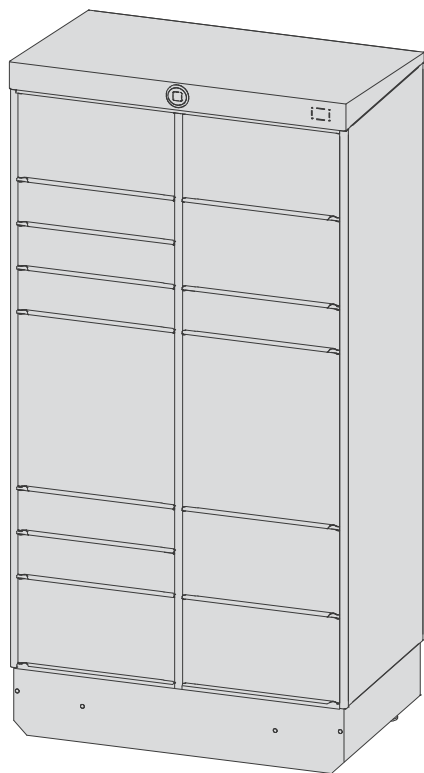

16 COMPARTIMENTI

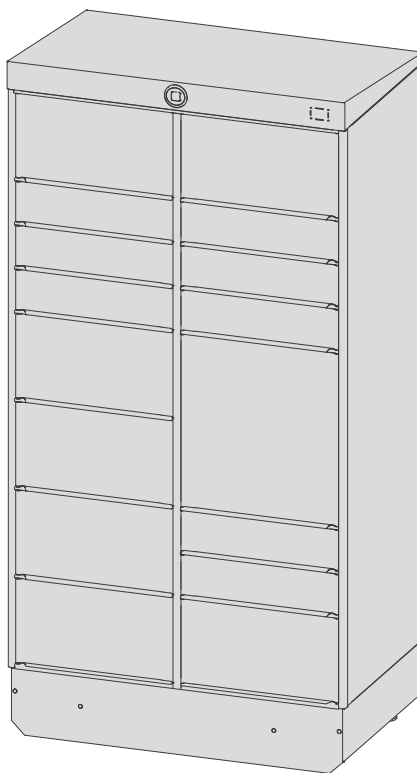

20 COMPARTIMENTI

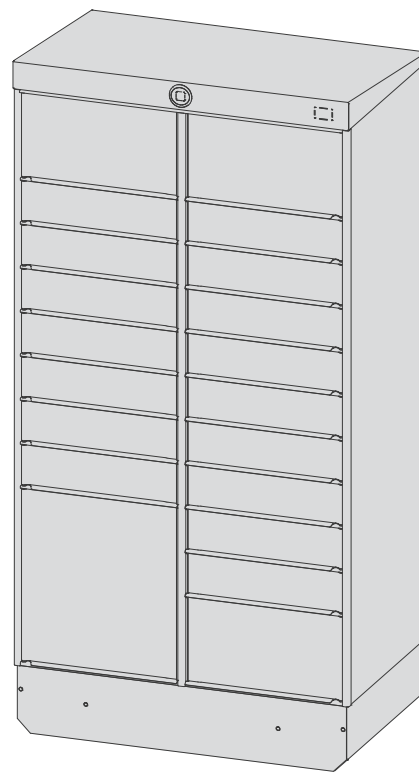

22 COMPARTIMENTI

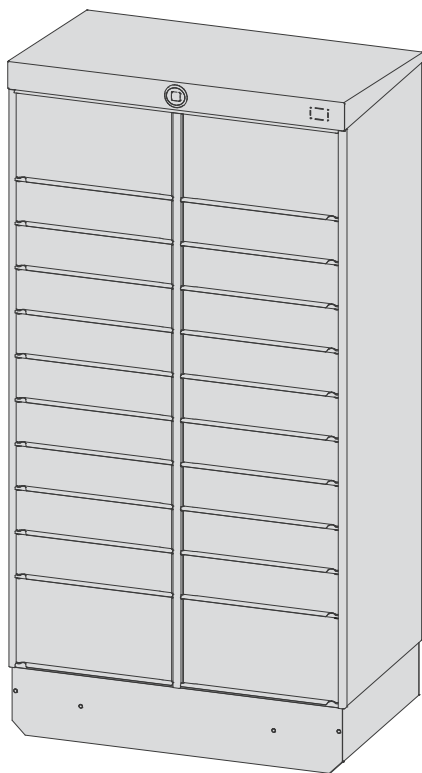

32 COMPARTIMENTI

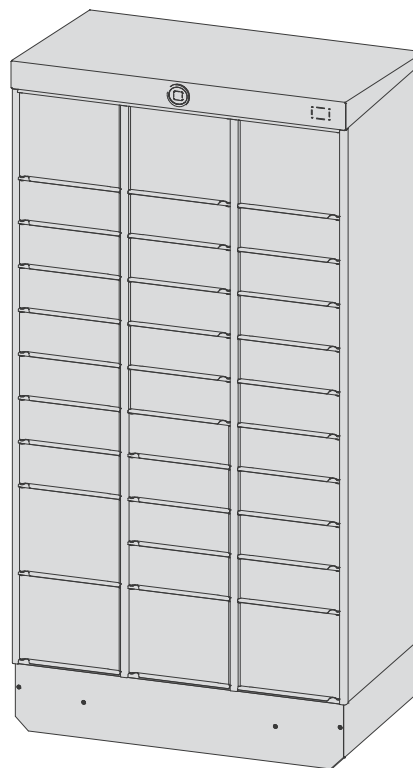

SWIPBOX INFINITY FLEX 10

28 COMPARTIMENTI CON MODULO SCHERMO DA 10"

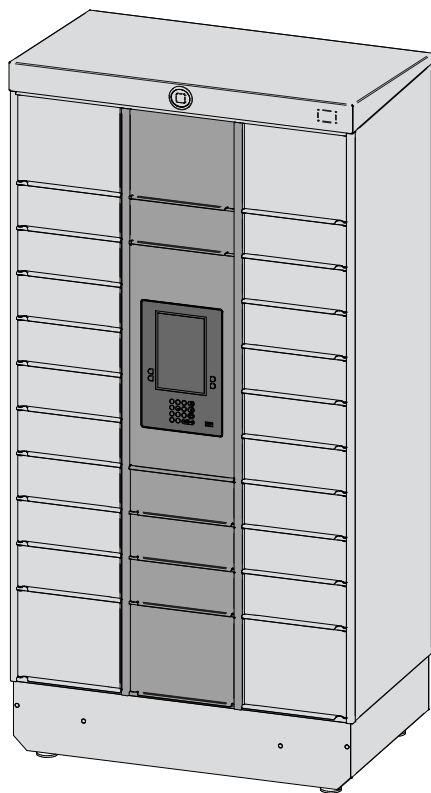

SWIPBOX INFINITY CONNECT 10

MODULO SCHERMO DA 10" INCORPORATO E INDIPENDENTE

Compatibile con qualsiasi modello Infinity

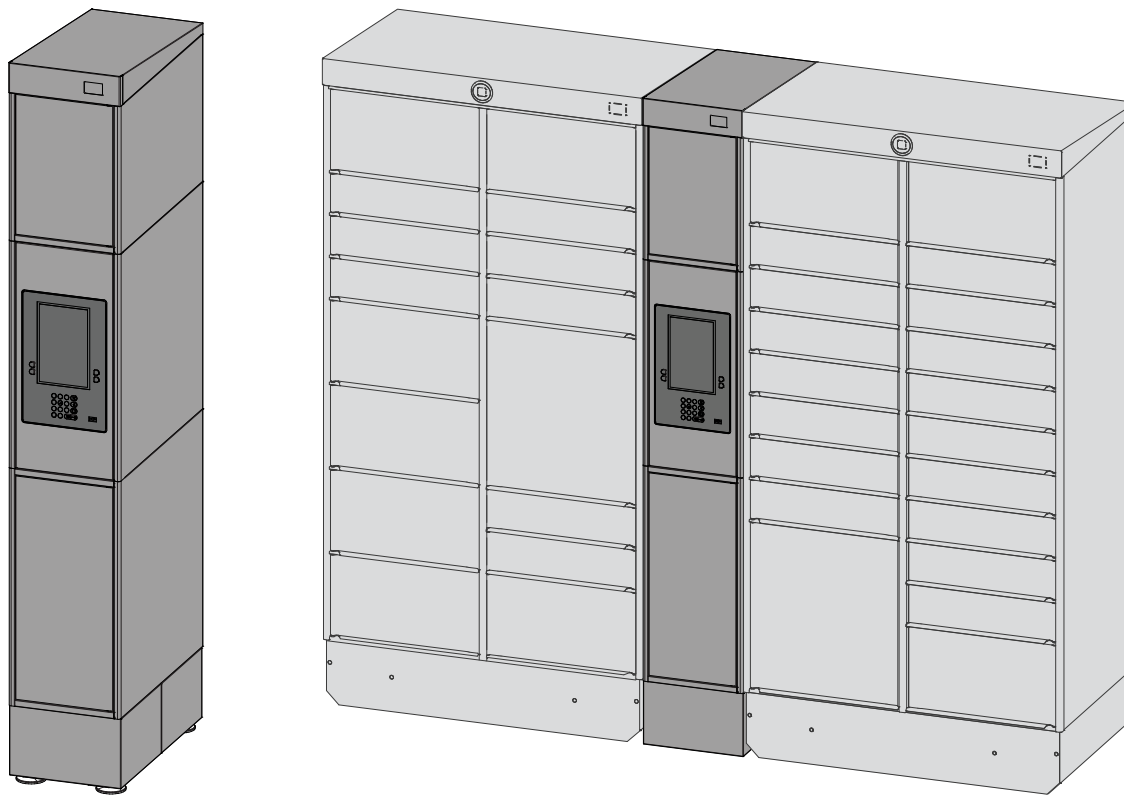

Massima facilità di configurazione

MISURE E PESO

Modelli per interni ed esterni - Infinity e Infinity Flex

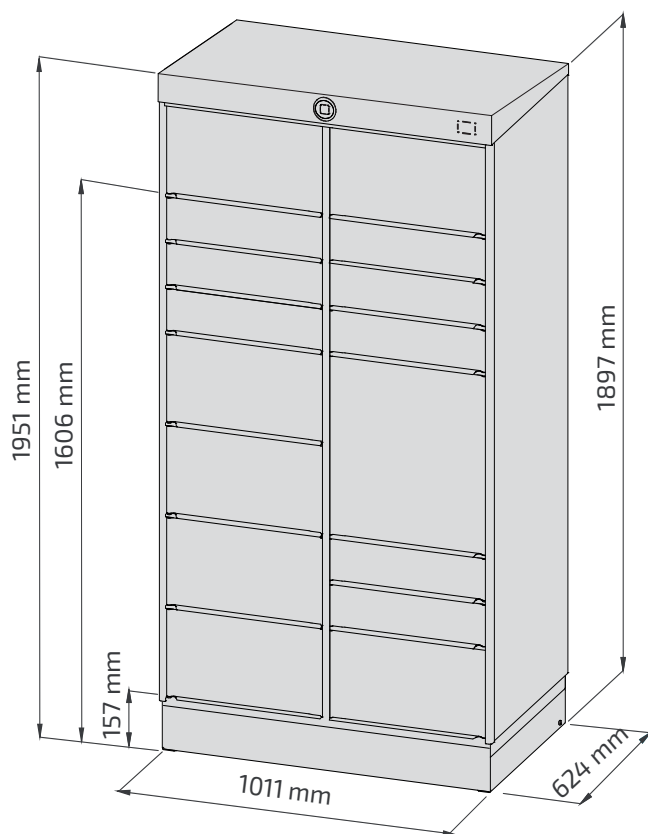

INTERNI

Peso

14 + 16 compartimenti	130 kg
20 + 22 compartimenti	160 kg
32 compartimenti	196 kg

Le dimensioni esterne sono uguali per tutti i modelli

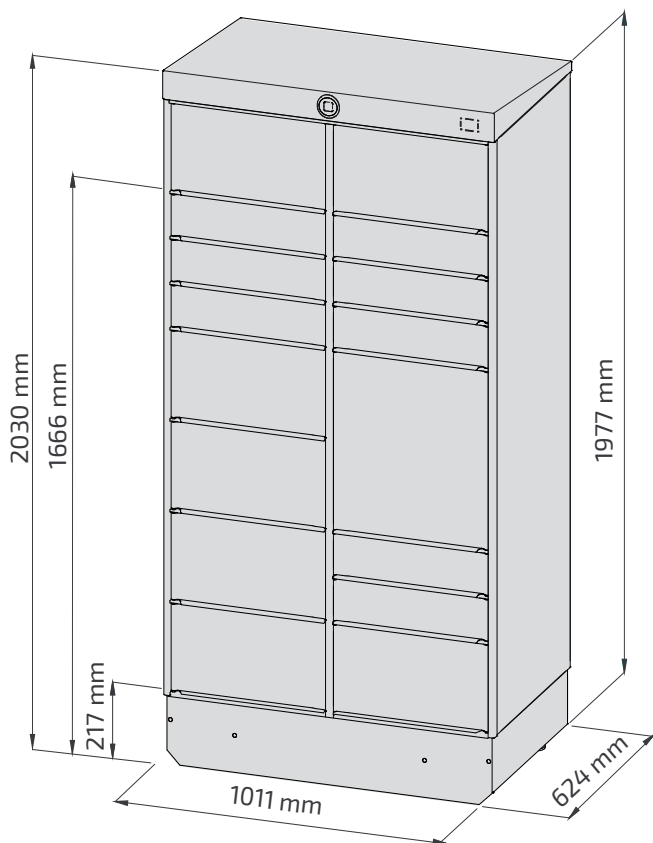

ESTERNI

Peso

14 + 16 compartimenti	300 kg
20 + 22 compartimenti	330 kg
28 compartimenti*	366 kg**
32 compartimenti	366 kg

*Infinity Flex 10

**Peso aggiuntivo della batteria 2x7 kg

Le dimensioni esterne sono uguali per tutti i modelli



MISURE E PESO

Modello per esterni - Connect 10

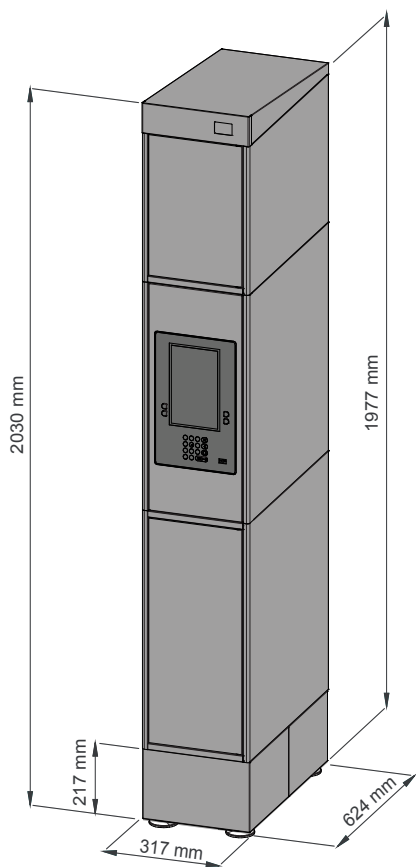

PESO

Esterni

75 kg*

*Peso aggiuntivo della batteria 2x7 kg

DIMENSIONI DEI COMPARTIMENTI

Misure

	Small (AxLxP) 110x440x590 mm	Medium (AxLxP) 240x440x590 mm	Large (AxLxP) 500x440x590 mm
14 compartimenti	6	6	2
16 compartimenti	8	7	1
20 compartimenti	16	3	1
22 compartimenti	18	4	-
	Small slim (AxLxP) 110x270x590 mm	Medium slim (AxLxP) 240x270x590 mm	
32 compartimenti	25	7	
28 compartimenti *	22	6	

*Infinity Flex 10





INFORMAZIONI TECNICHE (INFINITY)

Materiali e dati operativi

Alimentazione	A batteria. Durata min. 10 anni
Portata comunicazione Bluetooth®	3 m dall'armadietto
Temp. di immagazzinaggio/trasporto	da -20°C a +50°C
Temp. di esercizio	da -20°C a +50°C
Umidità max di esercizio	95% (senza condensa)
Peso max per ripiano	32 kg
Verniciatura	Rivestimento a polvere
Materiale	Alluminio

SWIPBOX INFINITY FLEX PIN

14 COMPARTIMENTI

16 COMPARTIMENTI

20 COMPARTIMENTI



Accessibilità per i disabili: Tutti gli elementi interattivi si trovano a un'altezza compresa tra 380 e 1220 mm, come previsto dalla norma EN-301 549.

22 COMPARTIMENTI



32 COMPARTIMENTI



INFORMAZIONI TECNICHE (PIN PAD)

Materiali e dati operativi

Alimentazione	A batteria. Durata di 5 anni*
Temp. di immagazzinaggio/trasporto	da -20°C a +50°C
Temp. di esercizio	da -20°C a +50°C
Umidità max di esercizio	95% (senza condensa)
Materiale	Plastica
Angolazione max. di visione (display)	80 gradi
Retroilluminazione dei pulsanti	Sì
Modem	Modem LTE-M con nano SIM card

*Basata su un firmware standard con 4 sincronizzazioni periodiche e 24 transazioni al giorno. La durata della batteria dipende dal tipo di utilizzo, dalla configurazione del firmware e dalla connettività.

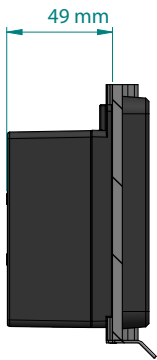
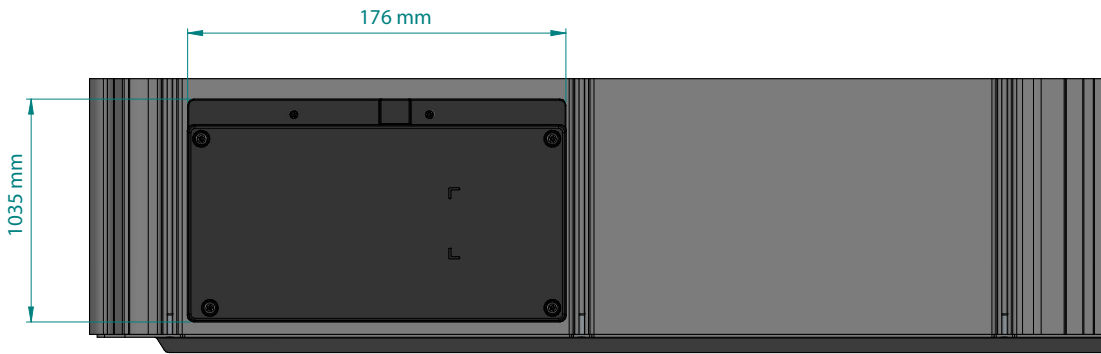
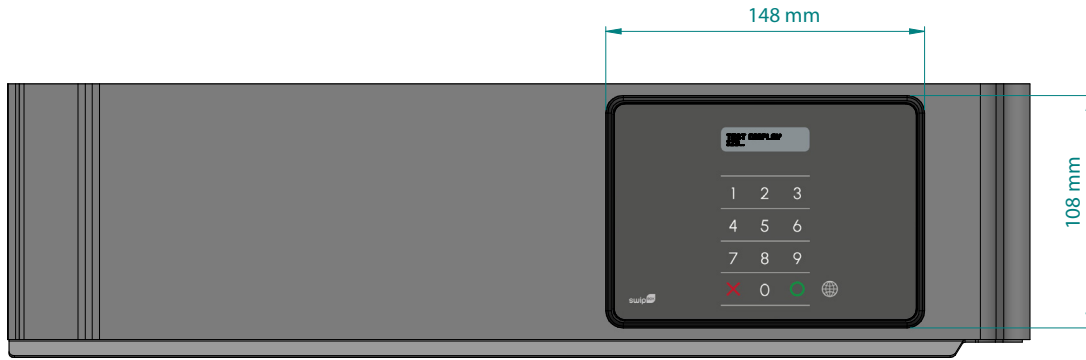

INFORMAZIONI TECNICHE (SEZIONE SCHERMO)

Materiali e dati operativi

MODULO SCHERMO

Alimentazione	A batteria. Durata min. di 2 anni*
Temp. di immagazzinaggio/trasporto	da -20°C a +50°C
Temp. di esercizio	da -20°C a +50°C
Umidità max di esercizio	95% (senza condensa)
Risoluzione schermo	1280 x 800 px
Angolazione di visione	Libero
Retroilluminazione dei pulsanti	Sì
Modem	Modem LTE Cat-1 bis con nano SIM card e funzionalità SoftSIM
Altoparlante	Incorporato
Scanner	Incorporato
NFC	Predisposto per funzionalità NFC

La durata della batteria dipende dal tipo di utilizzo.

SCHERMO CABINET

Materiale	Lamiera zincata e verniciata a polvere
-----------	--

Personalizzabile in base alle esigenze dei vostri clienti. I clienti moderni esigono soluzioni di ritiro e consegna sempre più veloci e versatili. Infinity offre diverse possibilità di interfaccia – app, PIN pad o schermo – per poter scegliere la soluzione più adatta alle esigenze degli utenti.

Adattate la vostra rete in tutta facilità. Dai pacchi più piccoli a quelli di diverse dimensioni, ogni modello Infinity è ideale per le vostre attività. La velocità di installazione permette di scalare, spostare o rispondere prontamente ai cambi di abitudini dei clienti.

Il design razionale riduce al minimo i costi. Il consumo energetico di Infinity è talmente basso che in più di 10 anni consuma l'equivalente di un asciugacapelli per soli 7 minuti. Il design meccanico minimo riduce i costi di manutenzione e riparazione e i componenti da sostituire, riducendo sia le spese di gestione che l'impatto sull'ambiente.



SwipBox International A/S

Ellegaardvej 7

DK-6400 Sonderborg

international@swipbox.com

www.swipbox.com

Versione 2 2025

SwipBox, SwipBox Infinity, SwipBox Classic e SwipBox Circuit sono marchi registrati e copyright di SwipBox International A/S.
©2025 SwipBox International A/S. Tutti i diritti riservati.