

Partitions/

basic
vision
sealed

Partitions/

basic
vision
sealed

INDEX

6/

Basic

28/

Vision

48/

Sealed

68/

Info

collezioni di pareti divisorie per
che si distinguono per tipologia
che estetiche e materiali.

adottate in ogni prodotto
e, funzionalità e stile, creando
analizzati in ogni applicazione.
evolve ad ogni applicazione,
andandosi alle architetture e alle

classica parete sottile
terizza per la sobrietà e la
ali; Vision, parete a due
caratterizza per lo spessore
ole potere fono isolante; Sealed,
odulare con struttura portante
amponamento in legno, doppio
erno. Tutte le pareti Citterio
itori Programma 3.

ections of office partitions in
and out for their structural type,
nd materials. The technical and
product integrate tradition and
reating different and bespoke

Standard products improve
zes and finishes, adapting to the
omers' and designers' request.

e, a classic self-standing
sed by sobriety and lightness in
i-standing double-glass partition
thickness and by its remarkable
itional modular partition wall
re and wooden, double glazed,
s. All Citterio's partition walls
na 3 storage system.

Citterio Partitions raccoglie tre collezioni di pareti divisorie per ufficio in alluminio, vetro e legno che si distinguono per tipologia strutturale, spessore, caratteristiche estetiche e materiali.

Le soluzioni tecniche ed estetiche adottate in ogni prodotto integrano tradizione e innovazione, funzionalità e stile, creando ambienti di lavoro diversi e personalizzati in ogni applicazione. Il prodotto standard migliora ed evolve ad ogni applicazione, nelle misure e nelle finiture, adattandosi alle architetture e alle richieste di clienti e progettisti.

Tre collezioni di pareti: *Basic*, la classica parete sottile monovetro autoportante, si caratterizza per la sobrietà e la leggerezza degli elementi strutturali; *Vision*, parete a due lastre di vetro autoportanti che si caratterizza per lo spessore complessivo ridotto e per il notevole potere fono isolante; *Sealed*, la tradizionale parete divisoria modulare con struttura portante interna in acciaio ed elementi di tamponamento in legno, doppio vetro, monovetro e vetro a filo esterno. Tutte le pareti Citterio si integrano col sistema di contenitori *Programma 3*.

Citterio Partitions includes, three collections of office partitions in aluminium, glass and wood which stand out for their structural type, thickness, aesthetic characteristics and materials. The technical and aesthetic solutions adopted in each product integrate tradition and innovation, functionality and style, creating different and bespoke work environments in every project. Standard products improve and evolve at each application, in sizes and finishes, adapting to the architectural context and to any customers' and designers' request.

Three collections of partitions: *Basic*, a classic self-standing single-glass thin partition, characterised by sobriety and lightness in its structural elements; *Vision*, a self-standing double-glass partition characterised by its reduced overall thickness and by its remarkable soundproofing power; *Sealed*, a traditional modular partition wall with internal supporting steel structure and wooden, double glazed, single-glass and flush-fit glass panels. All Citterio's partition walls can be integrated with the *Programma 3* storage system.

P

**Pareti in
vetro per
separare
e unire.**

**Glass
partitions,
to join and
separate
spaces.**

S



sbaces.
separate
to join and
partitions,
Glass
e mini e.
separ
vetro per
Pareti in



Basic/

MAP

**parete monovetro/
single glass partition**



_D34 x H48
Una parete divisoria vetrata dal
minimo ingombro che accoglie 3
spessori di vetro.
Glass partition wall with reduced
volume that accommodates 3 different
glass thicknesses.

**parete cieca/
solid partition**

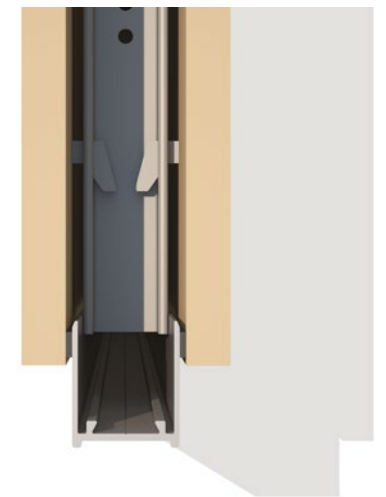

_D66 x H26
Una parete divisoria cieca dal
minimo ingombro con struttura
interna in acciaio e pannelli esterni
di tamponamento in 8 finiture di
nobilitato e 5 di legno.
A slender solid partition wall with
internal steel frame and external end
panels available in 8 melamine and 5
wood finishes.

10.

**Separare:
funzione decisiva
per organizzare
ambienti di lavoro
efficienti, definendo
nettamente spazi
e percorsi con
leggerezza.**

Partitioning:
a function that is a
crucial to organise
efficient workspaces
by neatly defining
spaces and paths with a
light touch.







Una parete monovetro di tipo classico caratterizzata da profili a sezione quadrata dal design essenziale.

Una partizione che favorisce la trasparenza, grazie ad elementi strutturali dal minimo ingombro e dalla massima resistenza meccanica. Porte e pannelli ciechi permettono di creare composizioni trasparenti o materiche, ottenendo infinite soluzioni progettuali.

A classic-style single-glass partition wall with square section profiles for an essential design. A partition that emphasises transparency through its structural elements with minimised overall dimensions and maximised mechanical resistance. Doors and solid panels combine transparent or material elements that allow endless design solutions.



1 ↑



2 ↑

1. Connessione a tre vie. Three-way joint.
2. Giunto in policarbonato o alluminio.
Polycarbonate or aluminium joint



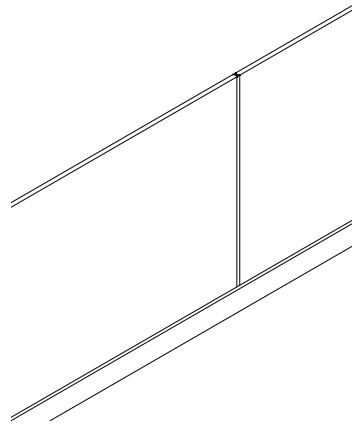

← CONNESSIONE LINEARE CON GIUNTO IN POLICARBONATO O ALLUMINIO
STRAIGHT CONNECTION WITH POLYCARBONATE OR ALUMINIUM JOINTS

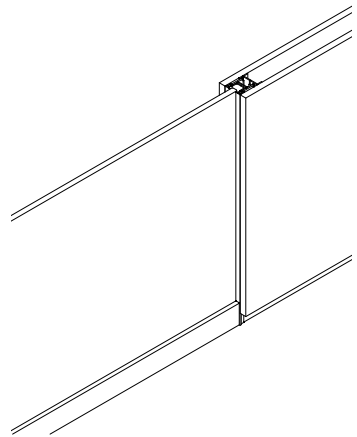

← CONNESSIONE PARETE CIECA CON VETRATA
WOOD-TO-GLASS WALL CONNECTION

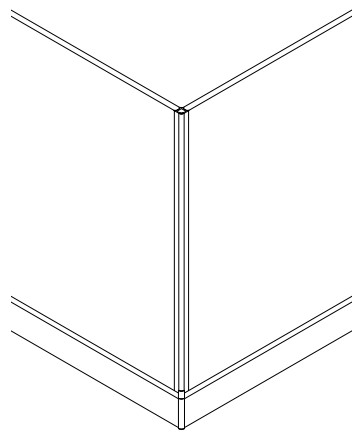

← ANGOLO A 90° CON GIUNTI IN POLICARBONATO O ALLUMINIO/
90° CORNER WITH POLYCARBONATE OR ALUMINIUM JOINTS

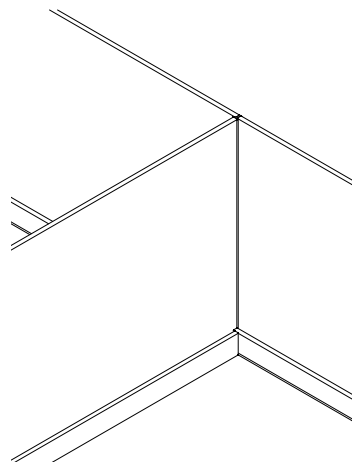

← CONNESSIONE A TRE VIE CON GIUNTI IN POLICARBONATO O ALLUMINIO
THREE WAYS JOINT GLASS TO GLASS



3 ↑



3. Angolo a 90°. 90° corner.

Porte a battente in 4 tipologie: mono vetro o doppio vetro, a lastra semplice o intelaiate con elevate caratteristiche di isolamento acustico, e cieche in nobilitato o essenza.

4 types of hinged doors: single-glass or double-glass, with simple or framed glass panels characterised by high acoustic rating, or solid, either melamine or wood finished.

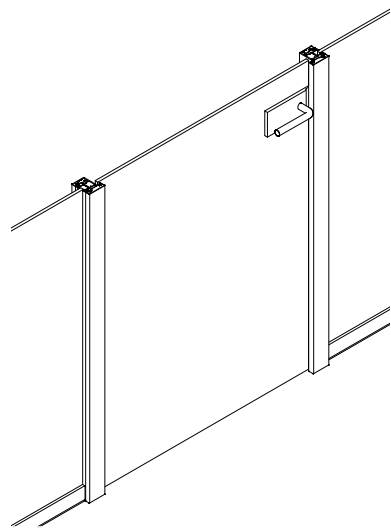

↗ ANTA A BATTENTE IN VETRO
SWING GLASS DOOR

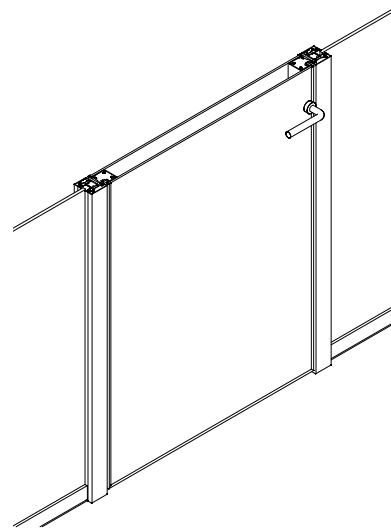

↗ ANTA A BATTENTE INTELAIATA DOPPIO VETRO
FRAMED SWING DOUBLE-GLASS DOOR

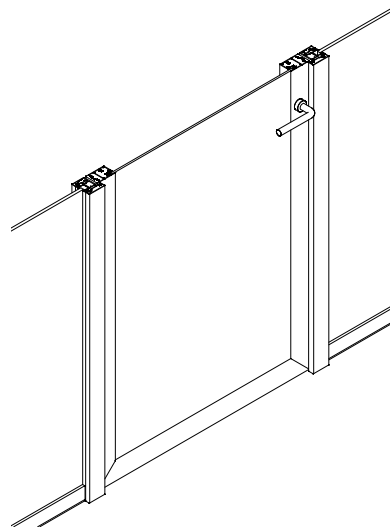

↗ ANTA A BATTENTE INTELAIATA MONOVETRO
FRAMED SINGLE-GLASS SWING DOOR

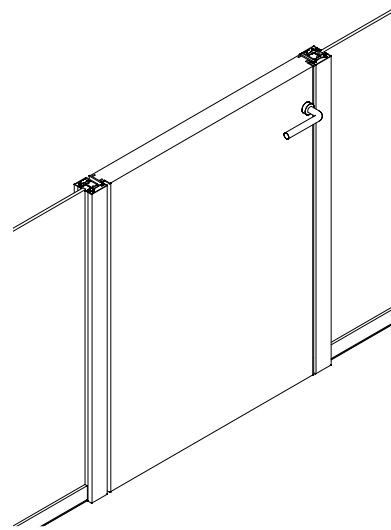

↗ ANTA A BATTENTE IN LEGNO CON BORDO ALLUMINIO
WOOD SWING DOOR WITH ALUMINIUM PROFILE

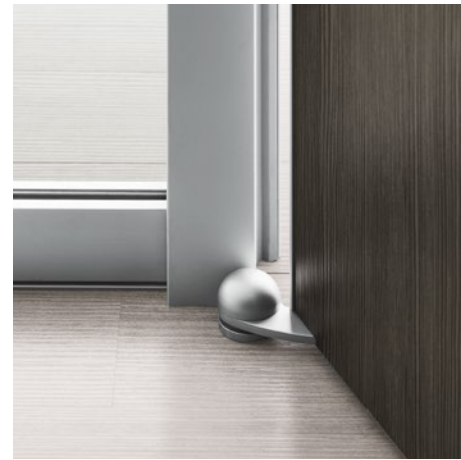

4 ↑



5 ↑



4. Cerniera a bilico per anta cieca. Pivot hinge for solid door.

5. Cerniera a bilico per anta intelaiata. Pivot hinge for framed door.

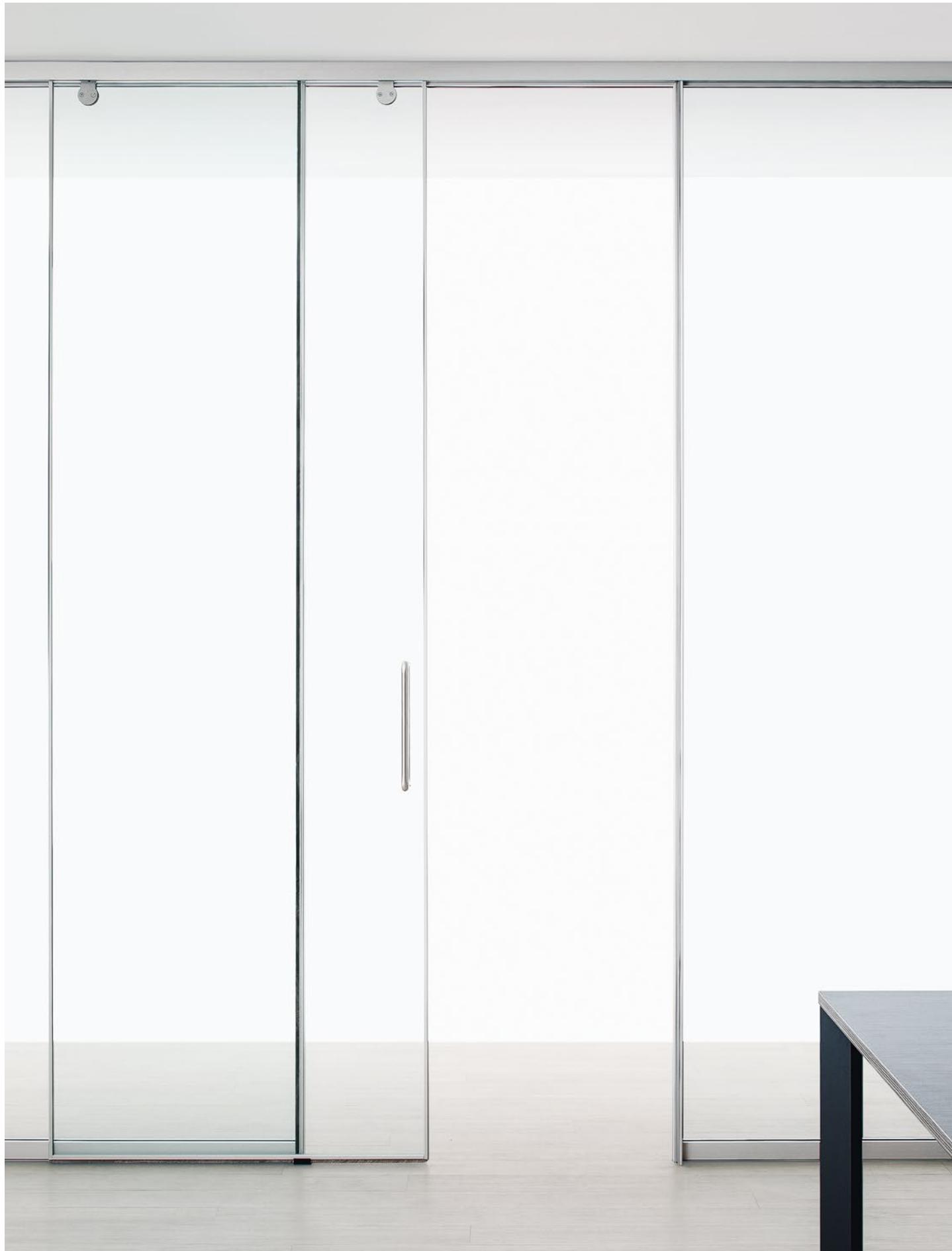

Porte scorrevoli, ad anta singola o doppia, proposte in 3 tipologie: mono vetro, a lastra semplice o intelaiata, e cieche in nobilitato o essenza.

Sliding doors, single or double, available in 3 typologies: single glass, simple or framed, and solid, melamine or wood finished.

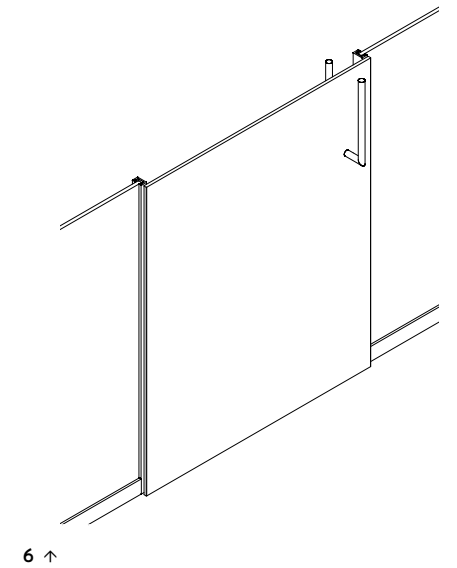

6 ↑

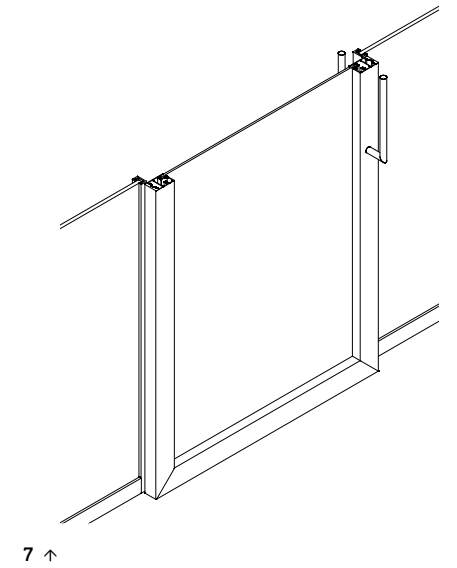

7 ↑

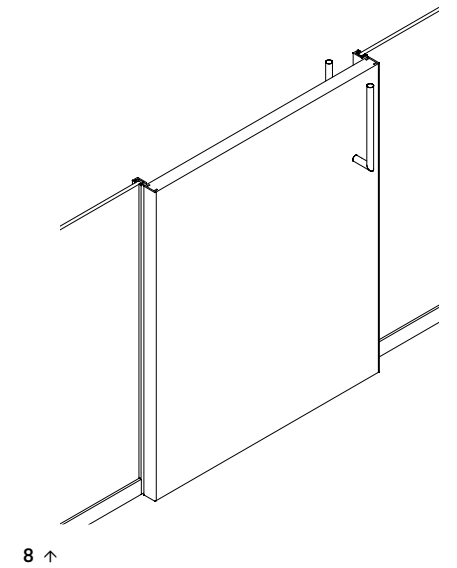

8 ↑

- 6. Anta scorrevole in vetro.
Sliding glass door.
- 7. Anta scorrevole intelaiata monovetro.
Framed single-glass sliding door.
- 8. Anta scorrevole in legno.
Wood sliding door.





La perfetta integrazione della parete vetrata con i contenitori si caratterizza per l'incastro delle lastre direttamente nei fianchi e nel top, senza l'impiego di profili a vista.

The perfect integration of the glass wall and the storage units is characterised by the interlocking of the glass panels directly into the storage sides and top, without using visible profiles.



9 ↑

9. Connessione con PROGRAMMA 3.
Connection with PROGRAMMA 3 units.

Vision/

parete doppio vetro/
double glass partition

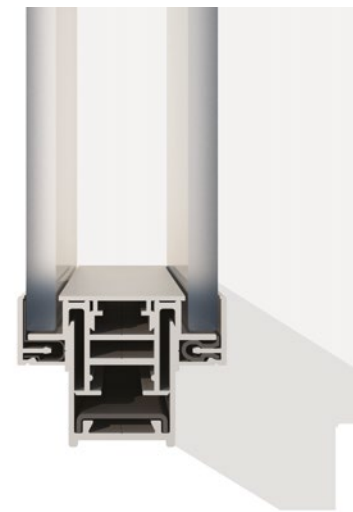

_D66 x H48
Una parete divisoria doppio vetro a spessore ridotto e caratterizzata dall'elevato potere fono abbattente che accoglie 2 spessori di vetro.
A reduced-thickness double-glass partition wall characterised by high acoustic rating that can fit 2 glass thicknesses.

parete cieca/
solid partition

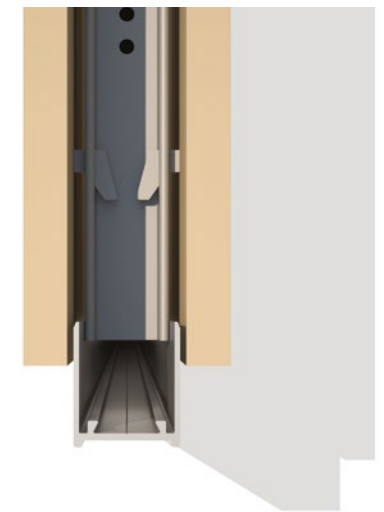

_D66 x H26
Una parete divisoria cieca a spessore ridotto con struttura interna in acciaio e pannelli esterni di tamponamento in 8 finiture di nobilitato e 5 di legno.
A reduced-thickness solid partition wall with internal steel frame and external end panels available in 8 melamine and 5 wood finishes.

32.

**Isolare:
prestazione
indispensabile per
garantire comfort e
riservatezza in ufficio,
contenendo il rumore
con trasparenza.**

Isolate:
essential function to
ensure comfort and
privacy in the office,
keeping noise under
control without giving
up transparency.

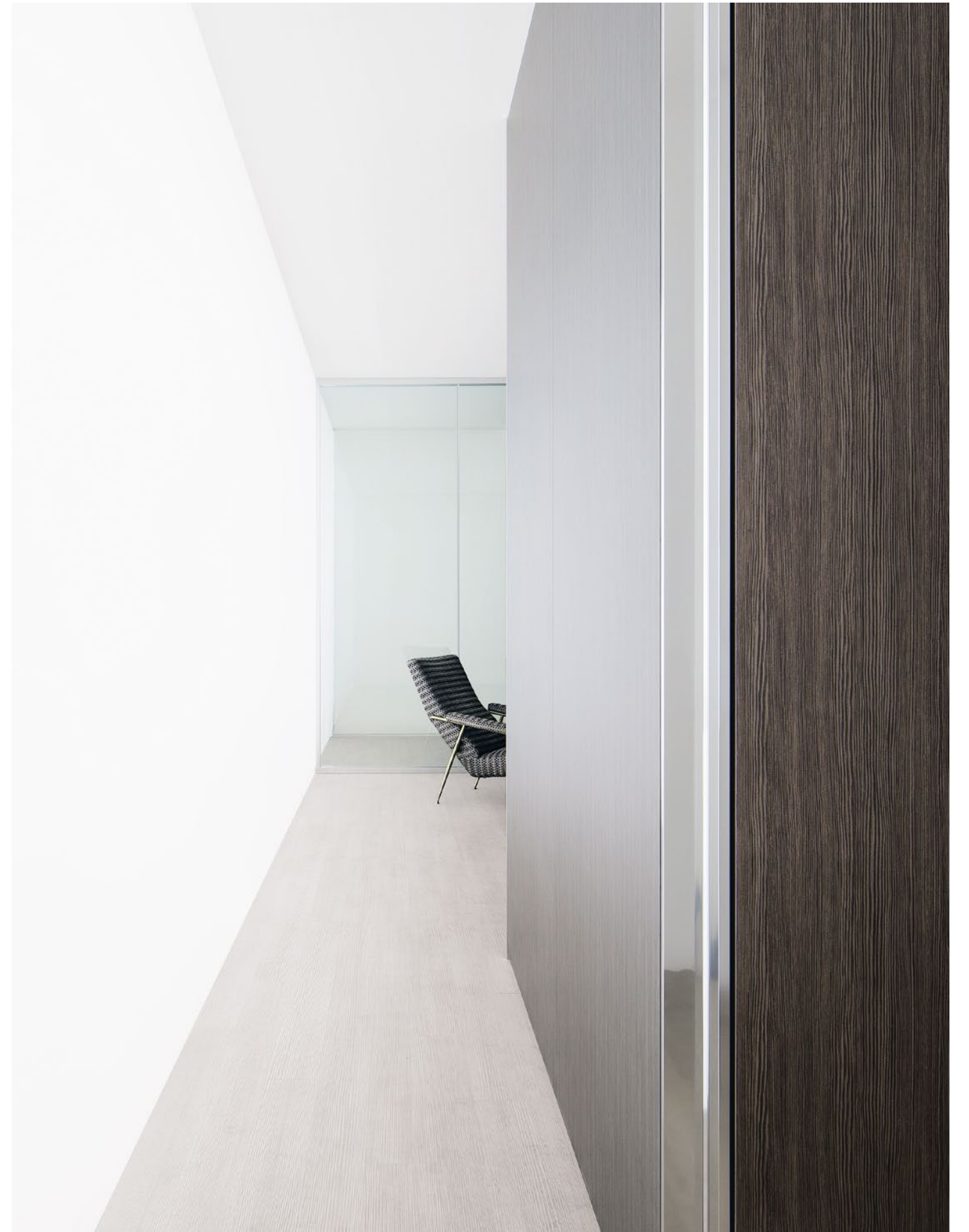





Una parete in vetro a doppia lastra, senza montanti strutturali, dalle spiccate prestazioni di fono abbattimento e dal raffinato design. La collezione è completata dalla versione a pannelli ciechi, che migliora le prestazioni acustiche e consente differenti soluzioni compositive, e da quattro tipi di porte a battente e quattro scorrevoli.

Double glass partition wall, without structural uprights, with a high soundproofing performance and sophisticated design. The version with solid panels completes this collection, to improve acoustic performance and allow different compositions, with four types of swing doors and four sliding doors.

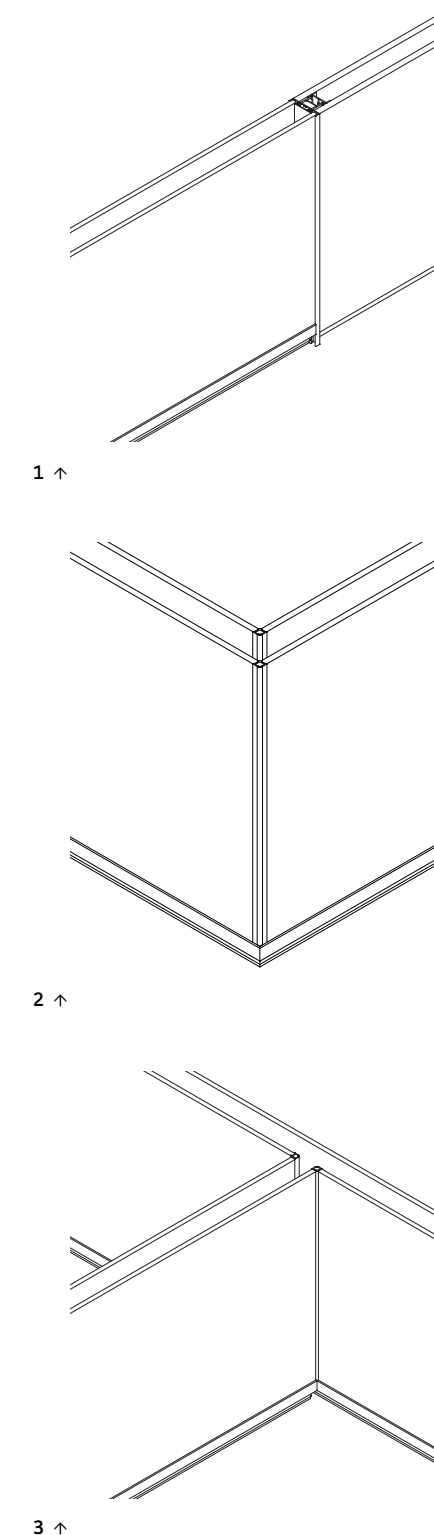

1. Connessione lineare con giunti in policarbonato o alluminio. Straight connection with polycarbonate or aluminium joints

2. Angolo a 90° con giunti in policarbonato o alluminio. 90° corner with polycarbonate or aluminium joints.

3. Connessione a tre vie con giunti in policarbonato o alluminio. Three-way connection with polycarbonate or aluminium joints.



Una gamma completa di porte a battente in vetro singolo e doppio, semplice e intelaiato, e in legno nobilitato, in tinta unita o in effetto legno, o in essenza.

A complete range of single-glass or double-glass hinged doors, simple and framed, available in melamine finished wood, in plain colour or with wood effect, or in real wood.

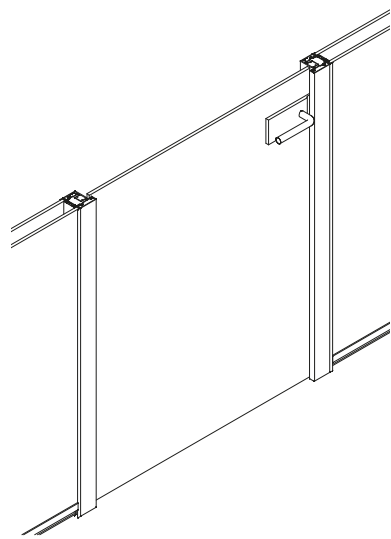

↗ ANTA A BATTENTE
IN VETRO
SWING GLASS
DOOR

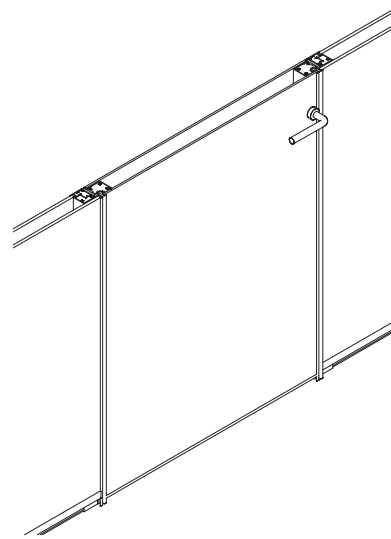

↗ ANTA A BATTENTE
INTELAIATA DOPPIO VETRO
FRAMED SWING
DOUBLE-GLASS DOOR

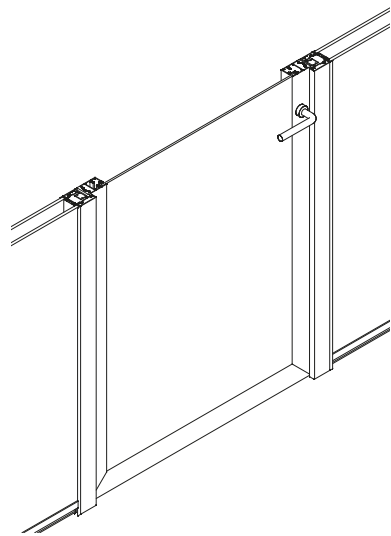

↗ ANTA A BATTENTE
INTELAIATA MONOVETRO
FRAMED SINGLE-GLASS
SWING DOOR

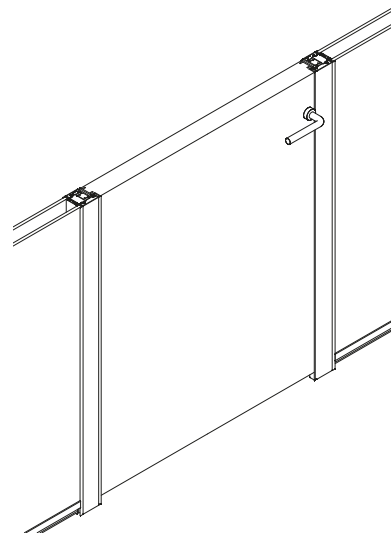

↗ ANTA A BATTENTE IN LEGNO
CON BORDO ALLUMINIO
WOOD SWING DOOR
WITH ALUMINIUM PROFILE





Le porte scorrevoli garantiscono un'ottima funzionalità e un minimo ingombro in fase di apertura nelle versioni ad anta singola o doppia in vetro, a lastra semplice o intelaiata, e in legno.

Sliding doors are highly functional and their opening does not interfere with the layout, be they single or double, with simple glass panels or framed, or in wood.

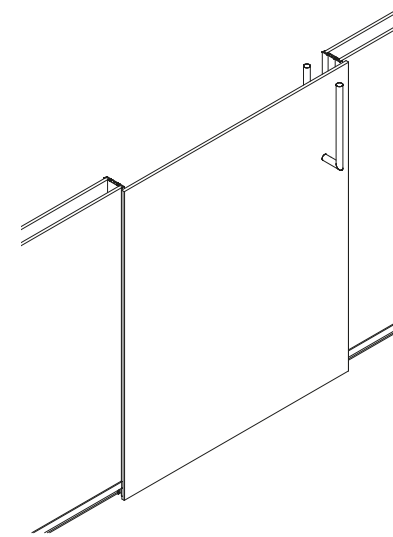

↳ ANTA SCORREVOLE
IN VETRO
SLIDING GLASS
DOOR

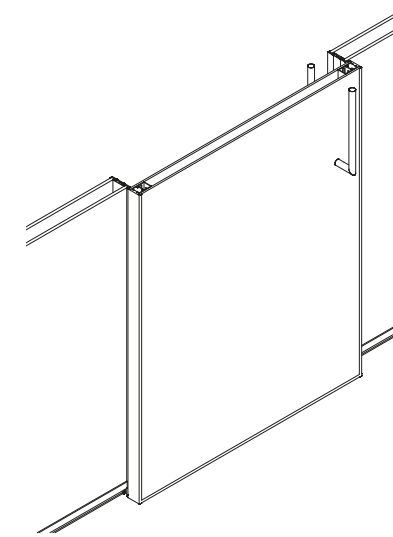

↳ ANTA SCORREVOLE
INTELAIATA DOPPIO VETRO
FRAMED SLIDING
DOUBLE-GLASS DOOR

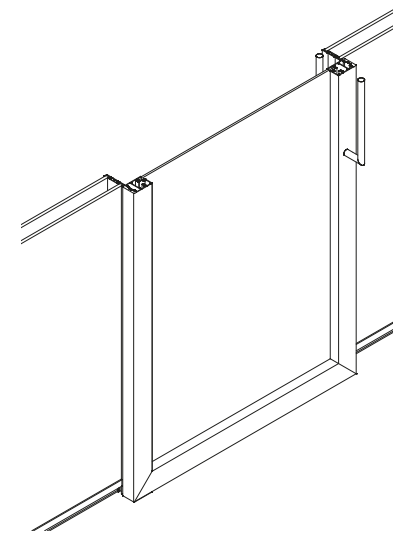

↳ ANTA SCORREVOLE
INTELAIATA MONOVETRO
FRAMED SINGLE-GLASS
SLIDING DOOR

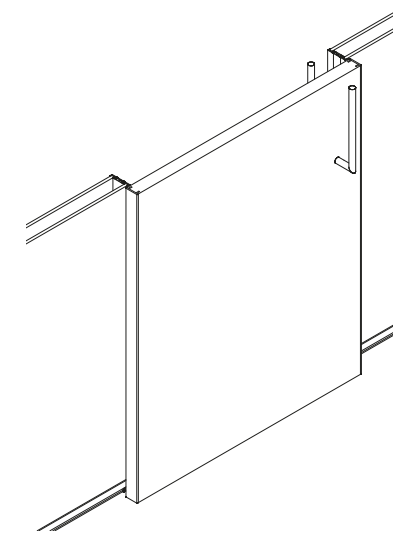

↳ ANTA SCORREVOLE IN LEGNO
CON BORDO ALLUMINIO
WOOD SLIDING DOOR
WITH ALUMINIUM PROFILE



4 ↑

4. Angolo a 90° con giunti in alluminio.
90° corner with aluminium joints.





Le connessioni d'angolo, fisse e variabili, caratterizzano i cambiamenti di direzione delle pareti e le variazioni di materiale, con leggerezza o grande solidità. Corner junctions, fixed or adjustable, emphasise the changes in direction and material of the partitions, with lightness and stability.

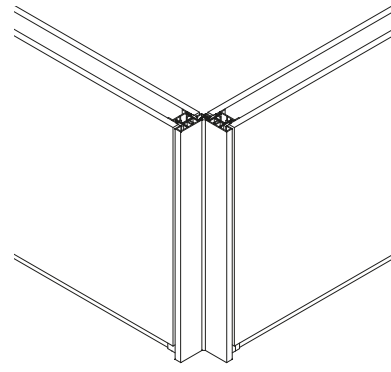

5 ↑

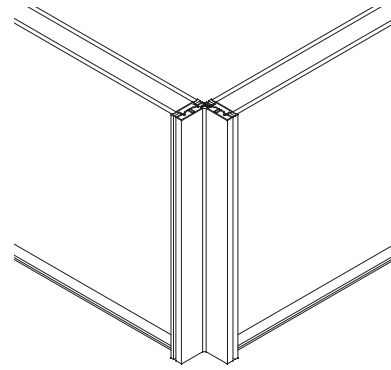

6 ↑

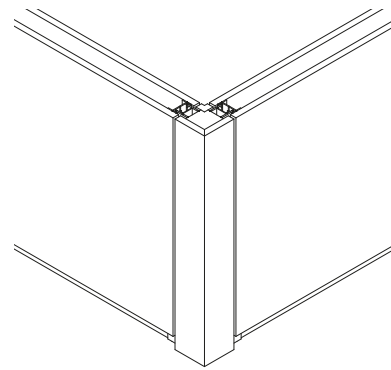

7 ↑

- 5. Angolo a 90° in alluminio, parete cieca. Aluminium 90° corner on solid wall.
- 6. Angolo a 90° in alluminio, parete vetrata. Aluminium 90° corner on glass wall.
- 7. Angolo a 90° in legno. Wood 90° corner.



Sealed/

MAP

parete monovetro/
single glass partition



_D105 x H48
Una parete divisoria a vetro singolo da 6 mm intelaiato in profili di alluminio a fasce verticali o orizzontali con struttura interna, montanti e traversi, in acciaio.

6-mm single-glass partition wall with vertical or horizontal panels framed with aluminium profiles, mounted on internal steel uprights and transoms.

parete doppio vetro intelaiato/
framed double glass partition

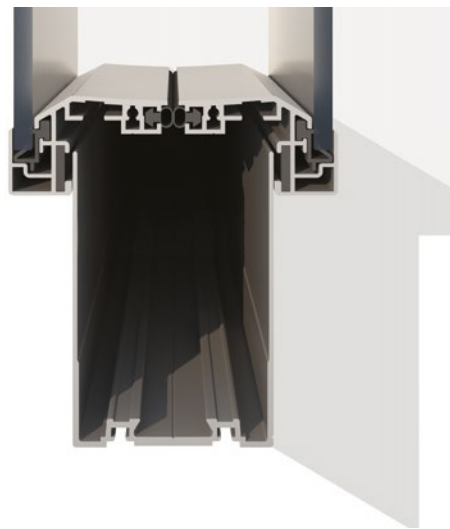

_D105 x H48
Una parete divisoria a 2 vetri da 6 mm intelaiati in profili di alluminio a fasce verticali o orizzontali con struttura interna, montanti e traversi, in acciaio.

Partition wall, with two 6-mm glasses, mounted vertically or horizontally and framed with aluminium profiles, with steel internal uprights and transoms.

parete doppio vetro a filo/
flush double glass partition

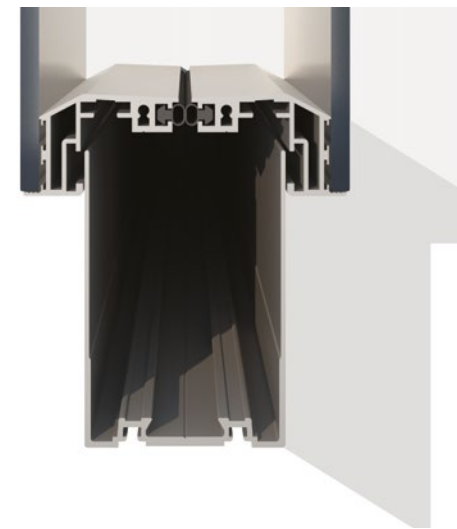

_D105 x H48
Una parete divisoria a 2 vetri da 6 mm intelaiati a filo esterno in profili di alluminio a fasce verticali o orizzontali con struttura interna, montanti e traversi, in acciaio.

Partition wall, with two 6-mm glasses and flush aluminium frames, mounted vertically or horizontally on steel internal uprights and transoms.

parete cieca/
solid partition

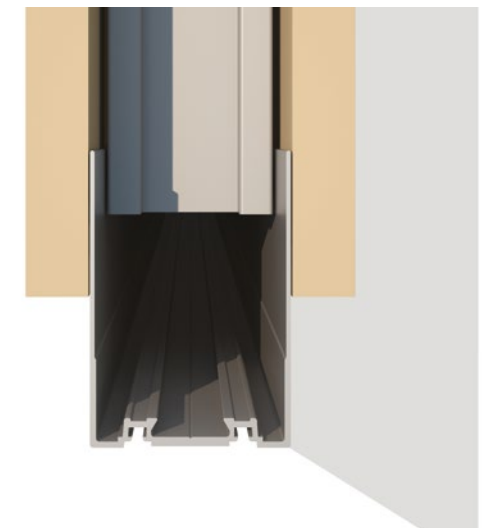

_D105 x H48
Una parete divisoria rivestita in pannelli lignei nobilitati o in essenza a fasce verticali o orizzontali con struttura interna, montanti e traversi, in acciaio.

Solid partition wall, with melamine finished or veneered panels mounted vertically or horizontally on steel internal uprights and transoms.

52.

**Dividere:
necessità operativa
da attuare in ogni
ambiente di lavoro e
per ogni funzione,
variando tessiture e
 trasparenze.**

Dividing:
an operational feature
needed in any work
environments and
function, available in
different texture and
transparencies.



·sealed·





Le connessioni lineari o angolari, definite da elementi in alluminio o legno, permettono di variare l'orientamento delle partizioni, i materiali e le versioni di parete, vetrate o cieca.

In-line or corner junctions, outlined by aluminium or wood elements, allow to adjust the partition orientation and to choose among different options, solid or glazed.

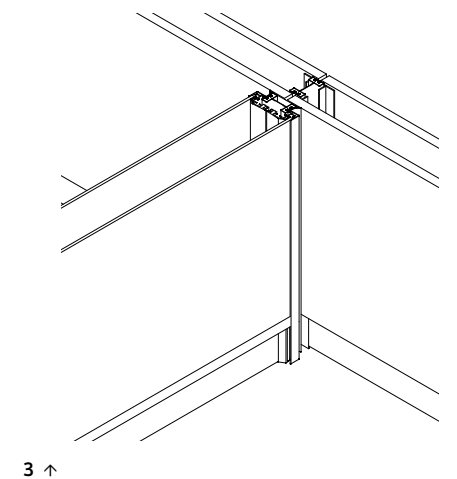
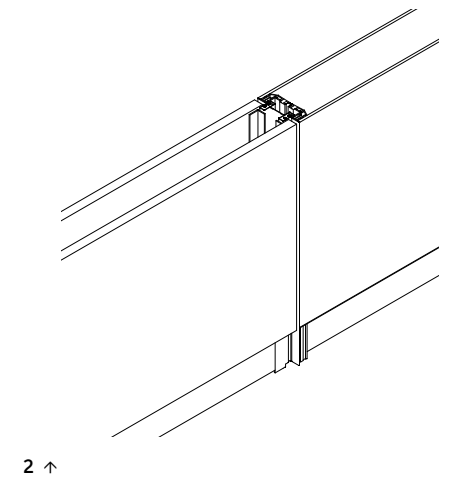
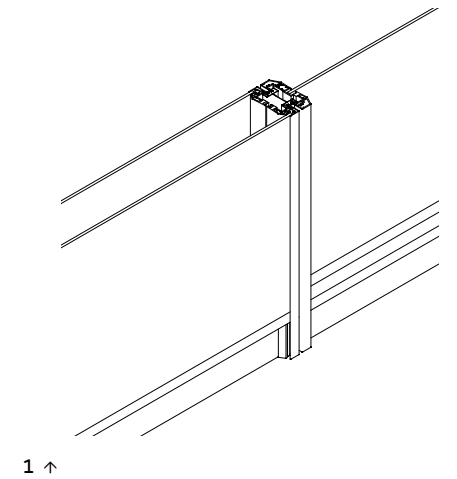

1. Connessione parete monovetro con parete doppiovetro. Junction between single glass and double glass partition.
2. Connessione parete cieca con vetrata. Wood-to-glass wall connection.
3. Connessione ortogonale tra parete cieca e vetrata. Orthogonal connection between solid and glass wall.





Porte solide ed eleganti proposte in 4 versioni. Progettate per evidenziare formalmente i punti di passaggio, garantiscono un ottimale abbattimento acustico.
 Sturdy and elegant doors, proposed in 4 versions. Designed to formally enhance paths and ensure excellent noise reduction.

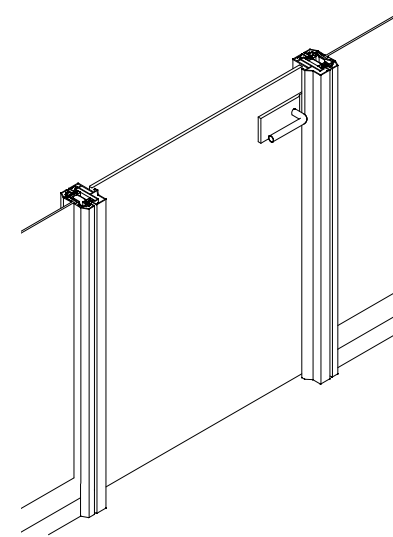

↑ ANTA A BATTENTE IN VETRO
 SWING GLASS DOOR

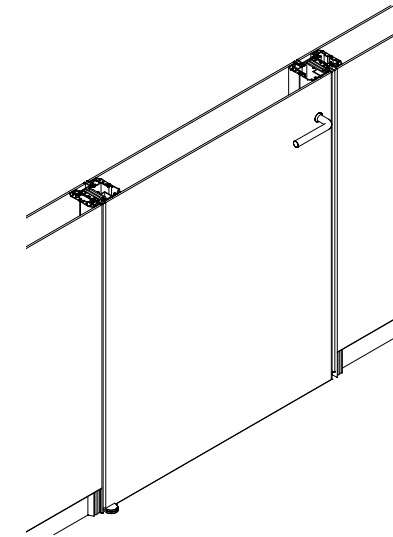

↑ ANTA A BATTENTE INTELAIATA DOPPIO VETRO
 FRAMED SWING DOUBLE-GLASS DOOR

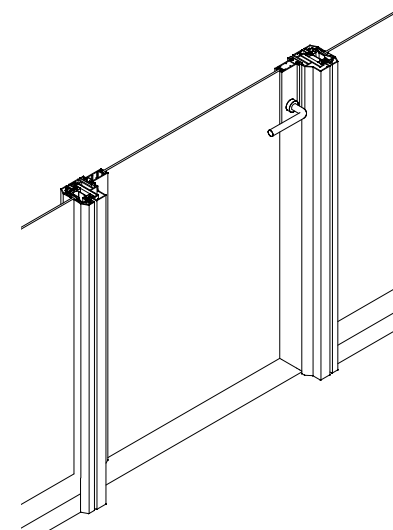

↑ ANTA A BATTENTE INTELAIATA MONOVETRO
 FRAMED SINGLE-GLASS SWING DOOR

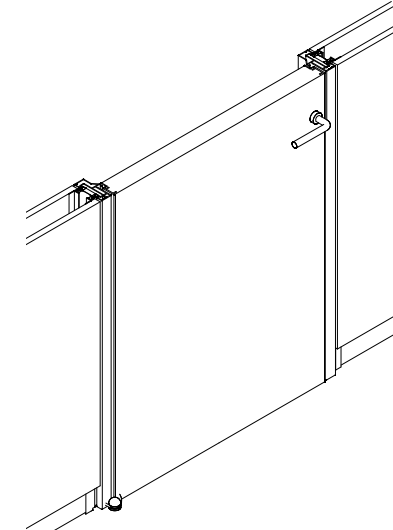

↑ ANTA A BATTENTE IN LEGNO CON BORDO ALLUMINIO
 WOOD SWING DOOR WITH ALUMINIUM PROFILE



4 ↑

4. Cerniera a bilico. Pivot hinge.



La necessità di continuità visiva e fisica tra spazi adiacenti e di eliminazione degli ingombri delle ante in fase di apertura, richiedono un sistema completo di porte scorrevoli di elevata qualità.
 A complete system of high-quality sliding doors that meets the need to ensure visual and physical continuity between adjacent spaces and to eliminate the door opening volumes.

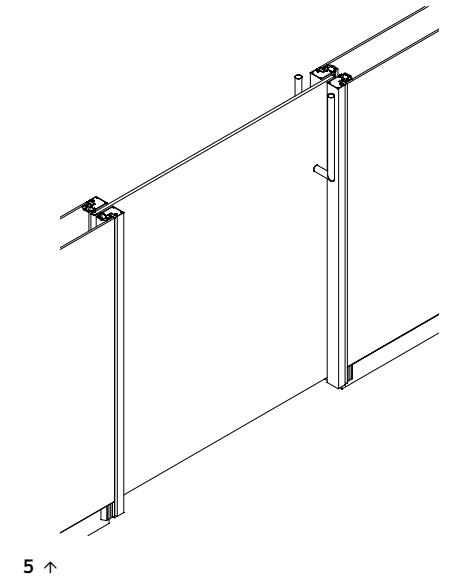

5 ↑

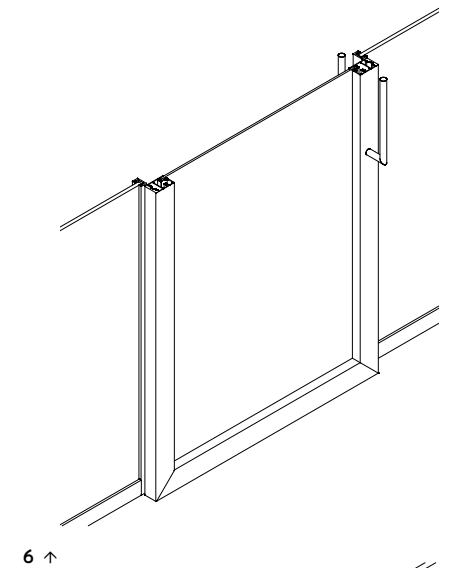

6 ↑

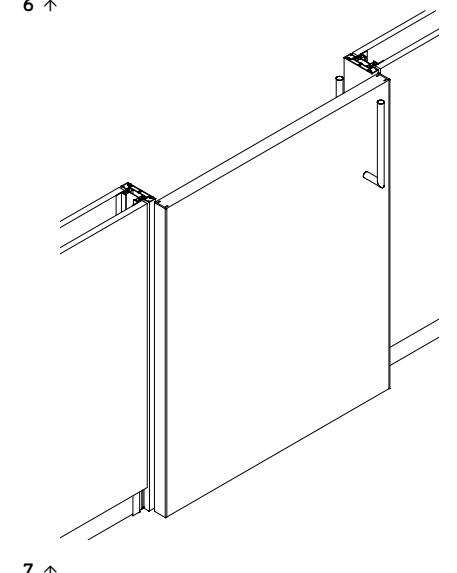

7 ↑

- 5. Anta scorrevole in vetro.
Sliding glass door.
- 6. Anta scorrevole intelaiata monovetro.
Framed single-glass sliding door.
- 7. Anta scorrevole in legno con bordo alluminio.
Wood sliding door with aluminium profile

Gli angoli, fissi o variabili, sono realizzati in profili estrusi in alluminio e in elementi composti di legno.
 Corner junctions, fixed or adjustable, are made with extruded aluminium profiles and compound wood elements.

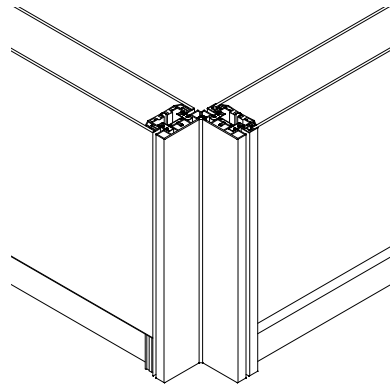

← ANGOLO A 90°
 IN ALLUMINIO
 ALUMINIUM
 90° CORNER

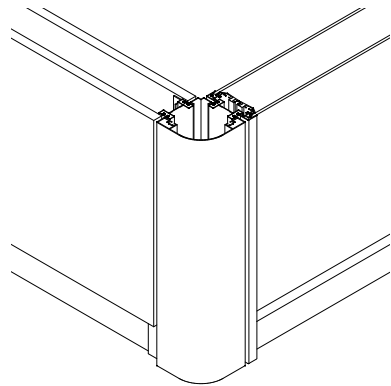

← ANGOLO A 90°
 IN ALLUMINIO
 ALUMINIUM
 90° CORNER

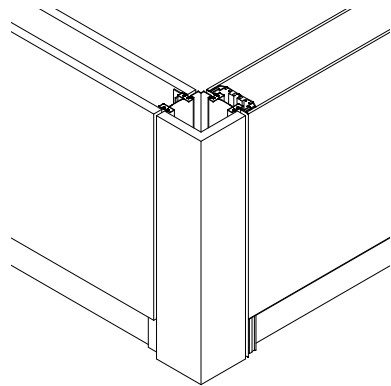

← ANGOLO A 90°
 IN LEGNO
 WOOD 90°
 CORNER



8 ↑



9 ↑

8. Profilo terminale in alluminio.
 Aluminium end profile.

9. Angolo interno a 90°. Internal 90°
 corner.



Info/

to Finish

Nobilitati/ Melamine



M69 **Bianco ice/** Ice white
 M68 **Bianco pure/** Pure white
 M70 **Grigio pergamena/** Scroll grey
 M66 **Grigio line/** Line grey
 M67 **Grigio carbon/** Carbon grey

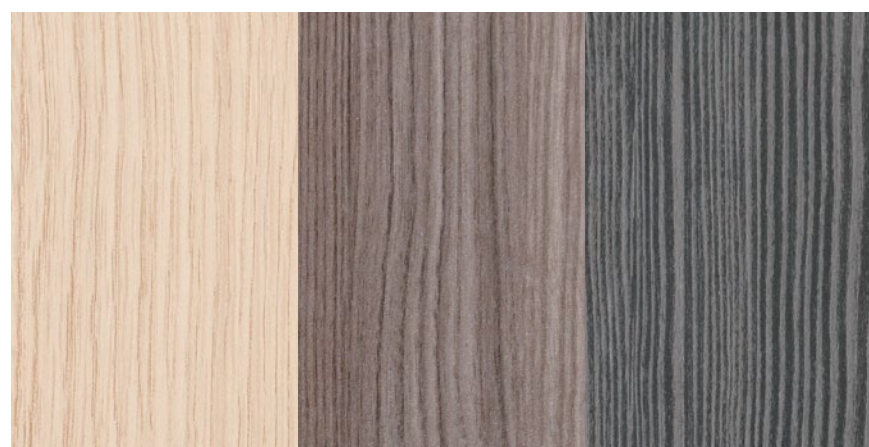

N60 **Rovere light/** Light oak
 N62 **Frassino brown/** Brown ash
 N63 **Larice titanium/** Titanium larix

Essenze/ Woods

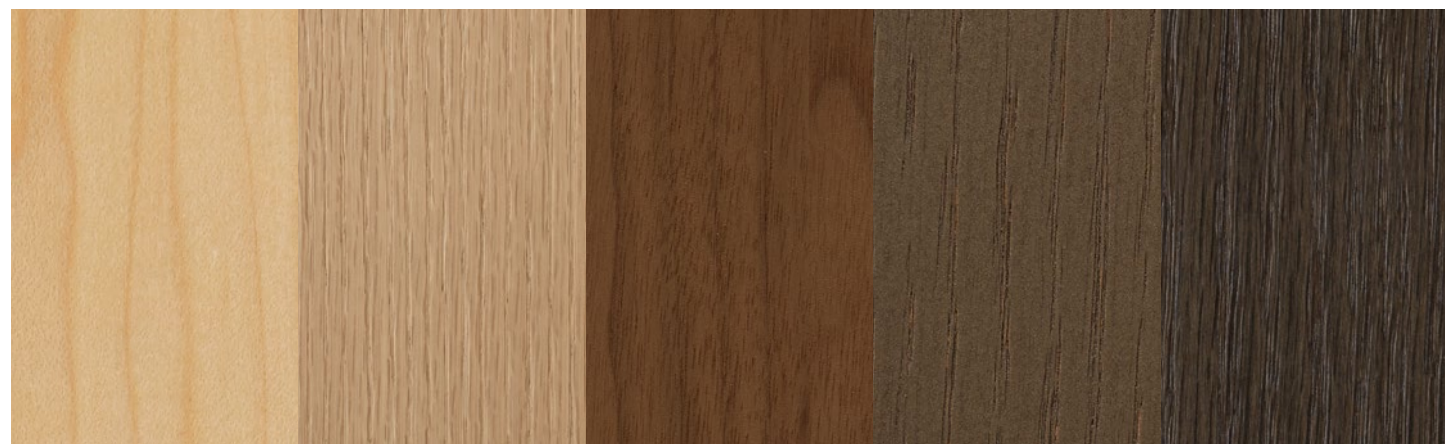

I46 **Sicomoro/** Sycamore
 WIR1 **Rovere naturale spazzolato/** Brushed natural oak
 IA4 **Noce canaletto/** Canaletto walnut
 IA5 **Rovere tinto bronzo poro aperto/** Bronze lacquered oak
 WIR2 **Rovere caffè spazzolato/** Brushed coffee oak

Metalli/ Metals



R9010 **Bianco/** White
 R7036 **Grigio platino/** Platinum grey
 R7024 **Grigio antracite/** Anthracite grey
 R9005 **Nero/** Black

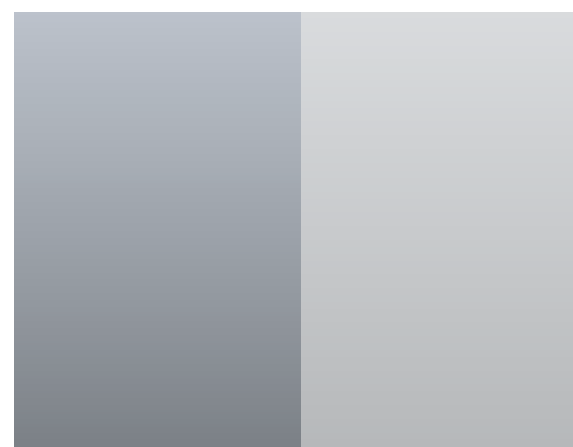

A61 **Alluminio naturale/** Natural aluminium
 A86 **Alluminio lucido/** Polished aluminium

Vetri/ Glasses



V1 **Vetro trasparente/** Clear glass
 V2 **Vetro extrachiaro/** Extra-clear glass
 V3 **Vetro acidato/** Acid-etched glass
 P1 **Pellicola effetto acidato/** Acid-etched film
 P2 **Pellicola a righe effetto acidato/** Striped acid-etched film

La stampa ha carattere indicativo e potrebbe scostarsi leggermente dalla realtà. The printout is an example and may differ slightly from the actual product

La stampa ha carattere indicativo e potrebbe scostarsi leggermente dalla realtà. The printout is an example and may differ slightly from the actual product

Descrizione

Description

BASIC

Basic è una parete interna mobile mono vetro con funzione di separazione, è composta da lastre di vetro di sicurezza e profili in alluminio estruso, si completa con una versione cieca con struttura metallica e in pannelli di legno. La parete vetrata ha uno spessore di 34 mm e la versione cieca di 66 mm. Le porte sono proposte sia in versione a battente che scorrevoli, ad anta singola o doppia, in vetro o legno.

Basic is a single-glass movable partition wall, made of safety glass panels and extruded aluminium profiles, available also in its solid version with metal structure and wood panels. The glass wall is 34 mm thick and the solid version is 66 mm thick. The doors are available in both the hinged and sliding version, single or double, in glass or wood.

CARATTERISTICHE PRINCIPALI/ MAIN FEATURES

- Profili guida a pavimento e soffitto di dimensioni ridotte, 34x48 mm
- Profili in alluminio anodizzato, lucido o verniciato
- Vetri in spessore 10/12/14 mm con 7 varianti acustiche
- Versione in vetro autoportante
- Versione cieca con struttura metallica e pannelli in legno nobilitati, impiallacciati in spessore 14 mm
- Giunzioni tra vetri con profili ad “H” in polycarbonato trasparente o in alluminio
- Porte a battente mono vetro e doppiovetro, interamente vetrate o intelaiate, o cieche ad anta singola o doppia
- Porte scorrevoli in vetro o cieche, ad anta singola o doppia
- Vetri trasparenti, extra chiari o acidati
- Pannelli ciechi in 8 finiture nobilitate e in 5 essenze
- Profili di alluminio in 4 finiture
- Pellicole decorative in 2 tipologie standard
- Integrazione con sistema di contenitori Programma 3

- Small-size floor and ceiling rails, 34x48 mm
- Anodized, aluminium profiles, polished or painted
- Glass thickness options: 10/12/14 mm with 7 acoustic options
- Free-standing glass version
- Solid version with metal structure and 14-mm wood veneered panels
- Glass junctions with H-shaped transparent polycarbonate or aluminium profiles
- Single-glass and double-glass hinged doors, full-height or framed, or solid doors, single or double
- Glass or solid sliding doors, single or double
- Clear, extra-clear or frosted glass panels
- Solid panels in 8 melamine finishes and 5 veneered finishes

- Aluminium profiles in 4 finishes
- 2 standard types of decorative film
- Integration with the “Programma 3 storage system

STRUTTURA/ STRUCTURE

La parete in versione vetrata è costituita da estrusi in lega di alluminio 6060 UNI 9006/1 (guide a pavimento e soffitto, montanti, angoli e partenze a parete) predisposti per accogliere pannelli di chiusura in vetro di sicurezza nelle tipologie a catalogo.

I profili a pavimento e soffitto consentono il perfetto livellamento della parete in orizzontale, ± 10 mm. Quelli verticali di partenza a parete consentono di compensare eventuali fuori piombo delle murature d’ambito o di funzionare da giunto di dilatazione negli ancoraggi su pareti vetrate esterne.

La sigillatura tra profili e lastre in vetro è assicurata da guarnizioni in colore grigio.

La parete in versione cieca è composta da profili estrusi a pavimento, soffitto e partenze in lega di alluminio 6060 UNI 9006/1, la struttura portante è in acciaio zincato. I moduli ciechi sono realizzati con pannelli a base di particelle di legno (truciolare) nobilitati su entrambe le facce con carta melaminica e rifiniti perimetralmente con bordi in ABS, sp. 10/10 mm, impiallacciati o laccati. Le giunzioni tra lastre in vetro sono realizzate con profili verticali di sezione ad “H” in polycarbonato trasparente oppure in alluminio estruso e sigillate con biadesivo tecnico trasparente. Le giunzioni tra i profili guida, di base e sommitali, in corrispondenza degli spigoli esterni degli angoli a 90°, sono assicurate da connettori in plastica.

The glass version of the wall is composed of 6060 UNI 9006/1 extruded aluminium profiles (floor and ceiling rails, uprights, corner junctions and wall-side uprights) designed to accommodate safety glass finishing panels, see options in the catalogue.

Floor and ceiling profiles are designed to ensure a perfect horizontal levelling of the wall, ± 10 mm. Vertical wall-side uprights help compensate any vertical misalignment of the walls and act as expansion joints in the anchoring of external glass walls.

Sealing between profiles and glass panels is provided by grey gaskets. The solid wall is composed of extruded 6060 UNI 9006/1 aluminium profiles for the floor and ceiling rails and for the wall-end uprights, while the supporting structure is made of galvanized steel. Solid modules are made with particle-board panels finished with melamine paper on both sides and ABS edges, with thickness 10/10 mm, veneered or lacquered. Junctions between glass panels are provided by H-shaped transparent

polycarbonate profiles or by extruded aluminium profiles, sealed with special transparent two-sided adhesive tape. Junctions between top and bottom rail profiles at external 90° corners are provided by plastic fittings.

CONNESSIONI/ JUNCTIONS

Le connessioni d’angolo, fisse a 90° e 135° o variabili, quelle lineari per cambio di materiale e a 3 vie sono caratterizzate da profili estrusi di alluminio, polycarbonato e legno, in varie dimensioni e geometrie, a seconda dei materiali da connettere. Tali elementi hanno funzione meccanica e acustica. I “fine tratta” sono costituiti da profili estrusi di chiusura con funzione meccanica e di finitura.

Corner junctions, fixed at 90° and 135° or adjustable, straight junctions between different materials and 3-way junctions are made with extruded aluminium, polycarbonate and wood profiles, in various dimensions and shapes, depending on the materials to be joined. These elements provide mechanical support and sound absorption. Finishing at the partition ends is provided by extruded profiles that provide mechanical support and sound absorption.

PORTE/ DOORS

Le porte, disponibili nella tipologia a battente o scorrevole, possono essere fornite sia nelle altezze standard sia ad altezza di parete.

Il tipo a battente è proposto in numerose varianti: con anta in vetro singolo senza telaio, in vetro singolo intelaiata, con doppio vetro intelaiato e in legno con profilo di alluminio perimetrale. L’anta in vetro singolo è costituita da una lastra temperata di spessore 10 mm.

La versione a vetro singolo intelaiato è costituita da un vetro stratificato sp. 6 (3+3) mm oppure 8 (4+4) mm. La versione a doppio vetro è costituita da un telaio perimetrale in profili estrusi in lega di alluminio 6060 UNI 9006/1 e 2 vetri temprati di spessore 6 mm. L’anta in legno è realizzata in pannelli a base di particelle legno (truciolare) nobilitati su entrambe le facce con carta melaminica o essenza e rifiniti perimetralmente con profili estrusi in alluminio. Le cerniere a bilico permettono un’apertura a 180°. A richiesta possono essere installati dispositivi paraspifferi con funzione acustica.

Il tipo scorrevole è proposto nelle medesime tipologie delle porte battenti. La porta è dotata di guida di scorrimento e ammortizzatore del carrello in fase di apertura e chiusura. Lo spazio compreso tra anta e telaio è sigillato da una spazzolina in materiale plastico morbido di colore grigio.

Gli stipiti delle porte sono realizzati in profili estrusi in lega di alluminio 6060 UNI 9006/1 ed assolvono alla funzione di

battuta per l’anta e strutturale per la vetrata. Le guarnizioni di battuta sono realizzate in pvc coestruso di colore grigio. In corrispondenza del punto di battuta della serratura, sono previste piastre di riscontro in acciaio inox. Le porte a battente sono dotate di maniglie a leva con serratura, quelle scorrevoli sono dotate di maniglioni in alluminio a 2 varianti estetiche.

Doors can be either hinged or sliding, full-height or standard height. Hinged doors are proposed in multiple versions: with frameless or framed single-glass panel, framed double-glass or wood panel with aluminium edging. The single glass door consists of a 10-mm-thick tempered glass panel. The framed single glass version is made with laminated glass, thickness 6 (3 + 3) mm or 8 (4 + 4) mm. The double-glass version features a perimeter frame in extruded 6060 UNI 9006/1 aluminium alloy profiles and 2 tempered glass, 6 mm thick. Solid doors are made with particle-board panels finished with melamine paper or wood on both sides and extruded aluminium profiles on all four sides. Pivot hinges allow the door to open at 180°. Upon request, sound absorbing gaskets can be mounted. Sliding doors are available in the same typologies as the hinged doors. They are fitted with a sliding rail and soft-stop mechanism for the hanger during opening and closing. The space between the door leaf and the frame is sealed by a grey soft plastic brush.

Door jams are made with 6060 UNI 9006/1 extruded aluminium profiles and act as closing surface for the door and have a structural function for the glazing. Sealing gaskets are in grey co-extruded PVC. Stainless steel plates are mounted in correspondence of the locking surface. Hinged doors come with lever handles and lock. Sliding doors can be fitted with aluminium handles in 2 different options

VISION

Vision è una parete interna mobile doppio vetro con funzione di separazione che si caratterizza per l’elevato abbattimento acustico, composta da lastre di vetro di sicurezza e profili in alluminio estruso, si completa con una versione cieca in pannelli di legno. La parete vetrata ha uno spessore di 66 mm. Le porte sono proposte in versione a battente e scorrevoli, ad anta singola o doppia, in vetro o legno.

Vision is a double-glass movable partition wall, characterised by its excellent acoustic performance, made of safety glass panels and extruded aluminium profiles, available also in its solid version with wood panels. The glass wall is 66 mm thick. The doors are available in both the hinged and sliding version, single or double, in glass or wood.

CARATTERISTICHE PRINCIPALI/ MAIN FEATURES

- Parete doppio vetro senza montanti
- Spessore versione vetrata e cieca di 66 mm
- Profili in alluminio anodizzato, lucido o verniciato
- Vetri in spessore 10 e 12 mm con 6 varianti acustiche
- Versione in vetro autoportante
- Versione cieca con pannelli in legno nobilitati, impiallacciati in spessore 14 mm
- Giunzioni tra vetri con profili ad “H” in polycarbonato trasparente o in alluminio
- Porte a battente mono vetro e doppio vetro, interamente vetrate o intelaiate, oppure cieche ad anta singola o doppia
- Porte scorrevoli in vetro o cieche, ad anta singola o doppia
- Vetri trasparenti, extra chiari o acidati
- Pannelli ciechi in 8 finiture nobilitate e in 5 essenze
- Profili di alluminio in 4 finiture
- Pellicole decorative in 2 tipologie standard
- Integrazione con sistema di contenitori Programma 3

- Double-glass partition without uprights
- Thickness of the glass version and the solid version: 66 mm.
- Anodized, aluminium profiles, polished or painted
- Glass thickness options: 10 or 12 mm with 6 acoustic options
- Free-standing glass version
- Solid version with melamine finished, veneered 14-mm wood panels
- Glass junctions with H-shaped transparent polycarbonate or aluminium profiles
- Single-glass and double-glass hinged doors, full-height or framed, or solid doors, single or double
- Glass or solid sliding doors, single or double
- Clear, extra-clear or frosted glass panels
- Solid panels in 8 melamine finishes and 5 veneered finishes
- Aluminium profiles in 4 finishes
- 2 standard types of decorative film
- Integration with the “Programma 3” storage system

STRUTTURA/ STRUCTURE

La parete in versione vetrata è costituita da estrusi in lega di alluminio 6060 UNI 9006/1 (guide a pavimento e soffitto, montanti, angoli e partenze a parete) predisposti per accogliere pannelli di chiusura in vetro di sicurezza nelle tipologie a catalogo.

I profili a pavimento e soffitto consentono il perfetto livellamento della parete in orizzontale, ± 10 mm. Quelli verticali di partenza a parete consentono di compensare eventuali fuori piombo delle murature d’ambito o di funzionare da giunto di dilatazione negli ancoraggi su pareti vetrate esterne.

La sigillatura tra profili e lastre in vetro è assicurata da guarnizioni in colore grigio.

La parete in versione cieca è composta da profili estrusi a pavimento, soffitto e partenze in lega di alluminio 6060 UNI 9006/1, la struttura portante è in acciaio zincato. I moduli ciechi sono realizzati con pannelli a base di particelle di legno (truciolare) nobilitati su entrambe le facce con carta melaminica e rifiniti perimetralmente con bordi in ABS, sp. 10/10 mm, impiallacciati o laccati. Le giunzioni tra lastre in vetro sono realizzate con profili verticali di sezione ad “H” in polycarbonato trasparente oppure in alluminio estruso e sigillate con biadesivo tecnico trasparente.

The glass version of the wall is composed of 6060 UNI 9006/1 extruded aluminium profiles (floor and ceiling rails, uprights, corner junctions and end uprights) designed to accommodate safety glass finishing panels, see options in the catalogue.

Floor and ceiling profiles are designed to ensure a perfect horizontal levelling of the wall, ± 10 mm. Vertical wall-side uprights help compensate any vertical misalignment of the walls and act as expansion joints in the anchoring of external glass walls.

Sealing between profiles and glass panels is provided by grey gaskets.

The solid wall is composed of extruded 6060 UNI 9006/1 aluminium profiles for the floor and ceiling rails and for the wall-end uprights, while the supporting structure is made of galvanized steel. Solid modules are made with particle-board panels finished with melamine paper on both sides and ABS edges, with thickness 10/10 mm, veneered or lacquered. Junctions between glass panels are provided by H-shaped transparent polycarbonate profiles or by extruded aluminium profiles, sealed with special transparent two-sided adhesive tape.

CONNESSIONI/ JUNCTIONS

Le connessioni d’angolo, fisse a 90° e 135° o variabili, quelle lineari per cambio di materiale e a 3 vie sono caratterizzate da profili estrusi di alluminio, polycarbonato o legno, in varie dimensioni e geometrie, a seconda dei materiali da connettere. Tali elementi hanno funzione meccanica e acustica. I “fine tratta” sono costituiti da profili estrusi ci chiusura con funzione meccanica e di finitura.

Corner junctions, fixed at 90° and 135° or adjustable, straight junctions between different materials and 3-way junctions are made with extruded aluminium, polycarbonate and wood profiles, in various dimensions and shapes, depending on the materials to be joined. These elements provide mechanical support and sound absorption. Finishing at the partition ends is provided by extruded profiles that provide mechanical support

and sound absorption.

PORTE/ DOORS

Le porte, disponibili nella tipologia a battente o scorrevole, possono essere fornite sia nelle altezze standard sia ad altezza di parete.

Il tipo a battente è proposto in numerose varianti: con anta in vetro singolo senza telaio, in vetro singolo intelaiata, con doppio vetro intelaiato e in legno con profilo di alluminio perimetrale. L’anta in vetro singolo è costituita da una lastra temperata di spessore 10 mm. La versione a vetro singolo intelaiato è costituita da un vetro stratificato sp. 6 (3+3) mm oppure 8 (4+4) mm. La versione a doppio vetro è costituita da un telaio perimetrale in profili estrusi in lega di alluminio 6060 UNI 9006/1 e 2 vetri temprati di spessore 6 mm. L’anta in legno è realizzata in pannelli a base di particelle legno (truciolare) nobilitati su entrambe le facce con carta melamminica o essenza e rifiniti perimetralmente con profili estrusi in alluminio. Le cerniere a bilico permettono un’apertura a 180°. A richiesta possono essere installati dispositivi paraspifferi con funzione acustica.

Il tipo scorrevole è proposto nelle medesime tipologie delle porte battenti. La porta è dotata di guida di scorrimento e ammortizzatore del carrello in fase di apertura e chiusura. Lo spazio compreso tra anta e telaio è sigillato da una spazzolina in materiale plastico morbido di colore grigio.

Gli stipiti delle porte sono realizzati in profili estrusi in lega di alluminio 6060 UNI 9006/1 ed assolvono alla funzione di battuta per l’anta e strutturale per la vetrata. Le guarnizioni di battuta sono realizzate in pvc coestruso di colore grigio. In corrispondenza del punto di battuta della serratura, sono previste piastre di riscontro in acciaio inox. Le porte a battente sono dotate di maniglie a leva con serratura, quelle scorrevoli sono dotate di maniglioni in alluminio a 2 varianti estetiche.

Doors can be either hinged or sliding, full-height or standard height. Hinged doors are proposed in multiple versions: with frameless or framed single-glass panel, framed double-glass or wood panel with aluminium edging. The single glass door consists of a 10-mm-thick tempered glass panel. The framed single glass version is made with laminated glass, thickness 6 (3 + 3) mm or 8 (4 + 4) mm. The double-glass version features a perimeter frame in extruded 6060 UNI 9006/1 aluminium alloy profiles and 2 tempered glass, 6 mm thick. Solid doors are made with particle-board panels finished with melamine paper or wood on both sides and extruded aluminium profiles on all four sides. Pivot hinges allow the door to open at 180°. Upon request, sound absorbing gaskets can be mounted.

Sliding doors are available in the same typologies as the hinged doors. They are fitted with a sliding rail and soft-stop mechanism for the hanger during opening and closing. The space between the door leaf and the frame is sealed by a grey soft plastic brush.

Door jambs are made with 6060 UNI 9006/1 extruded aluminium profiles and act as closing surface for the door and have a structural function for the glazing. Sealing gaskets are in grey co-extruded PVC. Stainless steel plates are mounted in correspondence of the locking surface. Hinged doors come with lever handles and lock. Sliding doors can be fitted with aluminium handles in 2 different options

La parete è progettata per garantire la variabilità dimensionale degli elementi costitutivi tanto da soddisfare qualsiasi esigenza progettuale, fino ai limiti produttivi, di accessibilità in cantiere, di trasporto dei materiali che la costituiscono.

Partition walls are designed to maximize the dimensional versatility of their construction elements, so as to meet any layout needs, within the limits set by the manufacturing process, site accessibility and logistics

SEALED

Sealed è la tradizionale parete interna con funzione di separazione composta da moduli vetrati con telaio in alluminio estruso o pannelli in legno, con tessitura verticale o orizzontale. La parete ha uno spessore complessivo di 105 mm. Le porte sono proposte in versione a battente e scorrevoli, ad anta singola o doppia, in vetro o legno.

Sealed” is a traditional partition wall composed of glass modules with extruded aluminium frame or wood panels, mounted vertically or horizontally. The partition has an overall thickness of 105 mm. The doors are available in both the hinged and sliding version, single or double, in glass or wood.

CARATTERISTICHE PRINCIPALI/ MAIN FEATURES

• Struttura interna in profilati di lamiera di acciaio zincato
•Profili per moduli vetrati in alluminio anodizzato, lucido o verniciato
•Versione vetrata e cieca in spessore 105 mm
•Tessitura a pannelli verticali o fasce orizzontali
•3 versioni di moduli vetrati: mono vetro doppio vetro e doppio vetro a filo esterno
•Vetro in spessore 6, 8 oppure 10 mm
•Versione cieca con pannelli in legno nobilitati, impiallacciati e laccati in spessore 20 mm
•Tende veneziane orientabili in alluminio interne ai moduli doppio vetro
•Porte a battente mono vetro e doppiovetro, interamente vetrate o intelaiate, o cieche ad anta singola o doppia

•Porte scorrevoli in vetro o cieche, ad anta singola o doppia
•Porta in vetro con scorrimento interno alla parete
•Porte a battente coordinate per muratura
•Vetri trasparenti, extra chiari e acidati
•Pannelli ciechi in 8 finiture nobilitate e in 5 essenze
•Profili di alluminio in 4 finiture
•Pellicole decorative in 2 tipologie standard
•Integrazione con sistema di contenitori
Programma 3

• Internal structure in zinc-coated steel plate profiles
•Anodized, aluminium profiles, polished or painted, for glass modules
•The glass version and the solid version are both 105 mm thick
•Panels are mounted vertically or horizontally
•3 versions are available for the glass modules: single glass, double glass and flush double glass
•Glass thickness. 6, 8 and 10 mm
•Solid version with melamine finished, veneered or lacquered 20-mm wood panels
•Aluminium adjustable Venetian blinds, mounted inside the double glass
•Single-glass and double-glass hinged doors, full-height or framed, or solid doors, single or double
•Glass or solid sliding doors, single or double
•Glass door, sliding inside the wall
•Matching hinged doors, on walls
•Clear, extra-clear and frosted glass panels
•Solid panels in 8 melamine finishes and 5 veneered finishes
•Aluminium profiles in 4 finishes
•2 standard types of decorative film
•Integration with the “Programma 3” storage system

STRUTTURA/ STRUCTURE

La parete è costituita da una struttura portante in profilati verticali e trasversi in lamiera di acciaio UNI EN 10143. I punti di contatto tra elementi strutturali e moduli vetrati o ciechi sono sigillati da una guarnizione morbida di colore grigio.

I montanti sono dotati di asolatura a cremagliera atta ad accogliere i ganci a baionetta di ancoraggio dei pannelli vetrati o ciechi. Le operazioni di livellamento verticali sono assicurate da piedini regolabili manualmente, posti a livello del pavimento e del soffitto. I profili a pavimento e soffitto, le partenze dalle pareti d’ambito e i profili angolari o di connessione tra moduli vetrati o ciechi sono costituiti da estrusi in lega di alluminio 6060 UNI 9006/1.

I moduli ciechi sono realizzati in pannelli a base di particelle di legno (truciolare) nobilitati su entrambe le facce con carta melamminica e rifiniti perimetralmente con bordi in ABS, sp.

10/10 mm, impiallacciati o laccati. Nei moduli vetrati, le cornici perimetrali sono realizzate in estrusi di lega di alluminio 6060 UNI 9006/1, la sigillatura tra profili e vetri è assicurata da guarnizioni coestruse in pvc di colore grigio, nelle versioni a vetro singolo e doppio, in silicone cristallino nella versione con doppio vetro a filo esterno.

The partition wall is composed of a supporting structure made of vertical profiles and steel plate transoms in UNI EN 10143 steel. Contact points between the structural elements and the glazed or solid modules are sealed with a grey soft gasket.

Uprights are fitted rack slots that accommodate the bayonet hooks that hold glass or solid panels. Vertical levelling is ensured by top and bottom manually adjustable feet.

Floor and ceiling rails, wall-side uprights corner profiles or junctions between glass or solid modules are made of extruded 6060 UNI 9006/1 aluminium profiles. Solid modules are made with particle-board panels finished with melamine paper on both sides and ABS edges, with thickness 10/10 mm, veneered or lacquered. Glass modules are framed with extruded 6060 UNI 9006/1 aluminium profiles, sealed with co-extruded grey PVC gaskets in single-glass and double-glass modules, with crystal silicon in the flush-mounted double glass version.

CONNESSIONI/ JUNCTIONS

Le connessioni d’angolo, fisse a 90° e 135° o variabili, quelle lineari per cambio di materiale e a 3 vie sono caratterizzate da profili estrusi di alluminio o in legno, in varie dimensioni e geometrie, a seconda dei materiali da connettere. Tali elementi hanno funzione meccanica e acustica. I “fine tratta” sono costituiti da profili estrusi in alluminio di chiusura con funzione meccanica e di finitura.

Corner junctions, fixed at 90° and 135° or adjustable, straight junctions between different materials and 3-way junctions are made with extruded aluminium or wood profiles, in various dimensions and shapes, depending on the materials to be joined. These elements provide mechanical support and sound absorption. Finishing at the partition ends is provided by extruded profiles that provide mechanical support and sound absorption.

PORTE/ DOORS

Le porte, disponibili nella tipologia a battente o scorrevole, possono essere fornite sia nelle altezze standard sia ad altezza di parete. Il tipo a battente è proposto in numerose varianti: con anta in vetro singolo senza telaio, in vetro singolo intelaiato, con doppio vetro intelaiato e in legno

con profilo di alluminio perimetrale. L’anta in vetro singolo è costituita da una lastra temperata di spessore 10 mm. La versione a vetro singolo intelaiato è costituita da un vetro stratificato sp. 6 (3+3) mm oppure 8 (4+4) mm. La versione a doppio vetro è costituita da un telaio perimetrale in profili estrusi in lega di alluminio 6060 UNI 9006/1 e 2 vetri temprati di spessore 6 mm. L’anta in legno è realizzata in pannelli a base di particelle legno (truciolare) nobilitati su entrambe le facce con carta melamminica o essenza e rifiniti perimetralmente con profili estrusi in alluminio. Le cerniere a bilico permettono un’apertura a 180°. A richiesta possono essere installati dispositivi paraspifferi con funzione acustica.

Il tipo scorrevole è proposto nelle medesime tipologie delle porte battenti. La porta è dotata di guida di scorrimento e ammortizzatore del carrello in fase di apertura e chiusura. Lo spazio compreso tra anta e telaio è sigillato da una spazzolina in materiale plastico morbido di colore grigio.

Gli stipiti delle porte sono realizzati in profili estrusi in lega di alluminio 6060 UNI 9006/1 ed assolvono alla funzione di battuta per l’anta e strutturale per la vetrata. Le guarnizioni di battuta sono realizzate in pvc coestruso di colore grigio. In corrispondenza del punto di battuta della serratura, sono previste piastre di riscontro in acciaio inox. Le porte a battente sono dotate di maniglie a leva con serratura, quelle scorrevoli sono dotate di maniglioni in alluminio a 2 varianti estetiche.

Doors can be either hinged or sliding, full-height or standard height. Hinged doors are proposed in multiple versions: with frameless or framed single-glass panel, framed double-glass or wood panel with aluminium edging. The single glass door consists of a 10-mm-thick tempered glass panel. The framed single glass version is made with laminated glass, thickness 6 (3 + 3) mm or 8 (4 + 4) mm. The double-glass version features a perimeter frame in extruded 6060 UNI 9006/1 aluminium alloy profiles and 2 tempered glass, 6 mm thick. Solid doors are made with particle-board panels finished with melamine paper or wood on both sides and extruded aluminium profiles on all four sides. Pivot hinges allow the door to open at 180°. Upon request, sound absorbing gaskets can be mounted.

Sliding doors are available in the same typologies as the hinged doors. They are fitted with a sliding rail and soft-stop mechanism for the hanger during opening and closing. The space between the door leaf and the frame is sealed by a grey soft plastic brush.

Door jambs are made with 6060 UNI 9006/1 extruded aluminium profiles and act as

closing surface for the door and have a structural function for the glazing. Sealing gaskets are in grey co-extruded PVC. Stainless steel plates are mounted in correspondence of the locking surface. Hinged doors come with lever handles and lock. Sliding doors can be fitted with aluminium handles in 2 different options.



Citterio S.p.A

Via Don Giuseppe Brambilla 16/18
23844 Sirone (Lecco) - Italy
T +39.031.853545
F +39.031.853529
www.citteriospa.com
vendite@citteriospa.com

ISO 9001
ISO 14001
Certified Company
FSC® License C141846
LEED® Compliance

Design

Basic-Vision-Sealed

F. Mirezzi &
V. Parigi

Art Director

Paolo Pampanoni

Concept & Graphic

d+a/ www.dpiua.com

Copy

d+a/ www.dpiua.com

Rendering

Virtual Design S.r.l

Photography

Sergio Chimenti

Stylist

Silvia Fanticelli

Printing

Tipolito Properzio

E.d.

October 2021

