

NIKKEN®

KenkoAir
Purifier®.....



OPERATING MANUAL

PRODUCT INTRODUCTION

Congratulations on your purchase of a Nikken KenkoAir Purifier® indoor air system. The KenkoAir Purifier® combines a multiple-stage air filter with negative-ion generation and effectively ozone-free operation.

The KenkoAir Purifier® has a high efficiency particulate air filter. This type of filter H13

complies with the required standard in environments where clean and clean air is essential. The filtration of H13 has an efficiency rating of 99.95% in the particle size as small as 0.3 microns.

The H13 component is the end stage in a filtration process that incorporates a prefilter, carbon deodorizing filter, mold/dust-reducing filter | H13 | and a highly-efficient fan, to deliver indoor air that is certified by independent testing laboratories to reduce:

- Solid particulate matter, including dust
- Pollen, pet dander, mold spores and other allergens
- Smoke and dust mites

In addition, the KenkoAir Purifier® includes clean ion generation, another proprietary technology. Only Nikken has clean ion generation, which produces negative ions (to create a refreshing, invigorating atmosphere) without emitting harmful ozone.

The Nikken KenkoAir Purifier® offers all these features in one product. Now you can start enjoying the air in your home with every breath, every day.



CONTENTS

Glossary

Description of device

Warning and precautions

Operating information

Setup instructions

Operating instructions

Maintenance

Filter replacement

Troubleshooting

Warranty

GLOSSARY

Allergen - A substance that can cause an allergy, specifically a non-parasitic antigen capable of stimulating a hypersensitivity reaction.

H13 - High efficiency particulate air, a type of filter technology. This filter is designed to trap particles as small as 0.3 microns in size.

Negative ion - An electrically-charged particle, often found in the air surrounding forests and waterfalls.

Ultra low penetration air, a type of filter technology. This filter is defined by its efficiency, calculated as 99.95% at minimum.

DESCRIPTION OF DEVICE

Components

1. Prefilter (reusable)
2. Deodorizing filter (replaceable)
3. H13 filter (replaceable)
4. High-efficiency fan
5. Air quality sensor
6. Air outlet vent

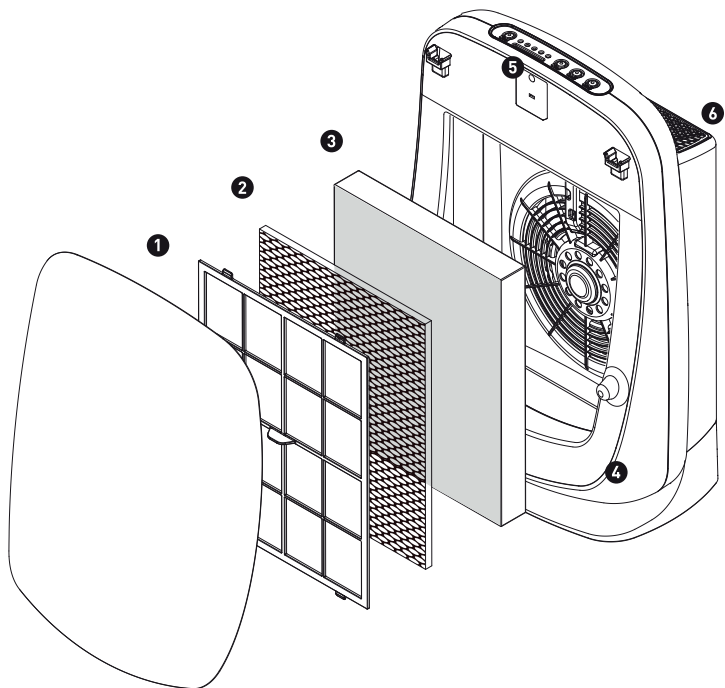

CONTROL PANEL

1. Power on/off - Activates unit.
2. Fan speed indicator - Also specifies if unit is operating in manual or automatic mode.
3. Air quality indicator - Shows the level of airborne contaminants, from low (blue) to high (red).
4. Fan speed button - Press to cycle from low speed to medium, high, turbo and auto.
5. Timer button - Allows the unit to operate for a set period (three hours) and then shut off automatically.
6. Filter life indicator - Shows when filter elements require replacing.

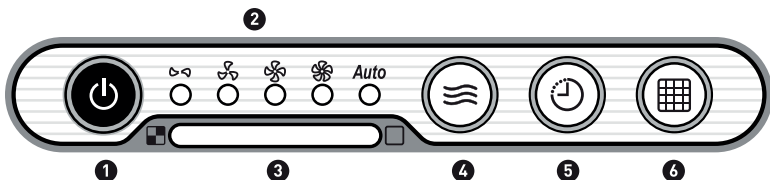

Product Specifications

Model: Nikken® KenkoAir Purifier®

Electric power: USA, CN, MEX, COL, ECU, PAN, GTM, SLV, CRI: AC de 120 volts, 60 hertz PER: AC de 220 volts, 60 hertz

Power consumption: 55 watts

Weight: 13.9 lb/6.3 kg

Dimensions:

Width: 14.8 inches/37.5 cm

Height: 22.2 inches/57.5 cm

Depth: 10 inches/25.5 cm

Safety device: Automatic shutoff when panel is opened

Area coverage: 29 sq.m. / 69.6 c.m.

Purification average time: 30 min.

WARNING AND PRECAUTIONS

IMPORTANT: Make sure you read all safety information before using this product. Follow all directions for safety.

READ AND SAVE THESE SAFETY INSTRUCTIONS BEFORE USING THIS PRODUCT.

When using electronic appliances, basic precautions should always be followed to reduce the risk of fire, electric shock and injury to persons, including the following:

1. Read all instructions before operating the KenkoAir Purifier®
2. Inspect filters before first use. Remove from packaging and replace filters in the correct sequence. See page 4.
3. Locate the unit in a place where it will not be knocked over or struck by persons, pets, furniture or doors.
4. The unit must be placed in an upright position.
5. Never place the unit in direct sunlight or near powerful lighting equipment.
6. Always turn the unit off and unplug it from the wall when not in use for a long period of time.
7. To unplug the KenkoAir Purifier®: first turn the power off. Grasp the plug and pull it from the wall outlet. Never unplug the unit by pulling on the cord.
8. Do not operate the unit if it has a damaged cord or plug. Do not operate if the unit malfunctions, is dropped or damaged in any manner.
9. Keep the cord away from heat or hot surfaces.
10. Do not use this product outdoors.
11. Never operate this unit unless it is fully assembled. Do not operate without filters in place.
12. Do not attempt to wash and reuse the disposable filter elements.
13. If prefilter is washed, allow to dry completely before reassembling the unit.
14. Do not disassemble internal components. No user-serviceable parts are inside the unit (filter replacement excepted). Disassembly, repair or replacement of internal components may be performed only by qualified technicians.
15. Do not place the power cord under carpet, and do not cover it with throw rugs. Arrange the cord so that it will not be tripped over. Do not place anything on the cord.
16. Disconnect the power supply before servicing and/or cleaning.
17. Locate the air purifier near the electric power outlet and avoid using an extension cord.
18. This appliance has a polarized plug (one blade is wider than the other). To reduce risk of shock, this plug is intended to fit only one way in a polarized outlet. If the plug does not fit fully in the outlet, reverse the plug. If it still does not fit, contact a qualified electrician. **DO NOT** attempt to defeat this safety feature.
19. A loose fit between the AC outlet (receptacle) and plug may cause overheating and a distortion of the plug. Contact a qualified electrician to replace a loose or worn outlet.

20. Do not use the KenkoAir Purifier® where combustible gases or vapors are present.
21. Do not operate near a kitchen vent.
22. Do not expose the KenkoAir Purifier® to rain, or use near water, in a bathroom, laundry area or other damp location.
23. Do not allow foreign objects to enter the ventilation or exhaust opening, as this may cause electric shock or damage to the product. Do not block air outlets or intakes. Keep these openings clean as specified in the instructions.
24. Do not sit, stand or place heavy objects on the KenkoAir Purifier®.

OPERATING INFORMATION

Setup Instructions

Place the KenkoAir Purifier® in an appropriate area (see precautions) and connect to a power source.

Operating Instructions

Activating the unit

When the KenkoAir Purifier® is first turned on, the air quality indicator will change color several times to calibrate itself and stabilize after approximately 30 seconds. The blue end of the scale denotes a low level of airborne contaminants. Red signifies a higher concentration of pollutants. A sensor continually monitors the indoor air and any alteration is reflected in the color of this indicator.

Fan speed

Press the fan speed button to choose the desired speed. In auto mode the fan speed is controlled by the air quality sensor, and automatically adjusted as appropriate.

Timer

Pressing the timer button will set the KenkoAir Purifier® to operate for three hours, and pressing it again while the unit is operating in timer mode will cancel this setting.

Filter life indicator

When the filter life indicator is flashing, the filters require immediate replacement. After new filters are installed, activate the unit, then depress and hold the indicator button for three seconds to reset this function.

Air quality sensor

The air quality sensor that controls the unit in automatic mode may be adjusted to increase or decrease sensitivity. The sensor switch is accessible when the front panel is removed. There are three settings: low, medium and high. Setting the switch to LOW will make the device more sensitive (reactive to a low concentration of air contaminants). A setting of HIGH reduces the sensitivity so that in automatic mode the KenkoAir Purifier® is activated only when the airborne particle concentration is high. It will take approximately 10-45 minutes for the KenkoAir Purifier® to calibrate during initial activation. The same 10-45 minutes is required for recalibration when the unit is unplugged and replugged. Also, expect to see the air quality sensor at "red" for an average of 10-35 minutes when any aerosol sprays are detected (chemical, perfume, cleaners, etc.). If you turn the unit off and back on (but do not unplug it), allow approximately five minutes for recalibration.

MAINTENANCE

CAUTION: When performing any maintenance operation, make sure the KenkoAir Purifier® is unplugged.

Never clean the unit by washing. Use a dry or damp cloth to wipe the exterior only. Do not allow water to enter the unit.

Use a soft, dry or damp cloth to wipe the unit. Do not use solvents, chemical

Cleaning the exterior

Cleaners or a stiff brush.

Cleaning the air outlet

Clean the air outlet (vent on outer surface) with a soft brush.

Cleaning the prefilter

Be sure to unplug the unit before cleaning.

The reusable prefilter should be cleaned every two months, or when the filter life indicator on the control panel is flashing.

1. Remove the front panel of the KenkoAir Purifier® as described below in the Replacing Filters section. Detach the prefilter as described.
2. Clean the prefilter by gently vacuuming or by immersion in warm water. If the prefilter is very dirty, wash the surface with warm water mixed with a small amount of dish soap.
3. If washed, allow the prefilter to dry completely before replacing it in the unit. Reinsert all filters and reattach the front panel.

FILTER REPLACEMENT

The deodorizing filter and H13 filter require regular replacement. Inspect at least once every six months, or more often if used in an area with higher than average levels of air pollution. Replace filters immediately if the filter life indicator is flashing.

IMPORTANT: The prefilter is reusable. Do not discard - clean and reinstall as described above.

Do not operate the unit without filters in place.

Be sure to unplug the unit before replacing filters.

1. Remove the front panel of the unit by pulling this panel outward from the bottom and lifting it.
2. Remove all the filter elements and clean the reusable prefilter as described in cleaning procedure above.
3. Replace the deodorizing filter and H13 filter with new components. Remove these from packaging. Assemble all filters in the correct sequence from front to back, and with the front side of the filter facing toward the front of the unit as illustrated on page 4. Place in filter enclosure.
4. Replace the front panel.

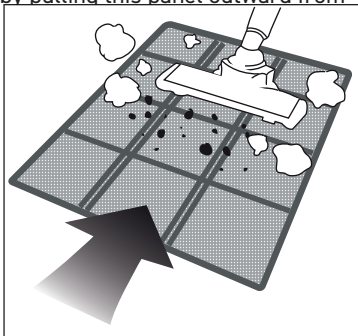

The replacement pack for this product is the KenkoAir Purifier® deodorizing filter and H13 filter, item #1444.

TROUBLESHOOTING

PROBLEM	POSSIBLE CAUSES	SOLUTIONS
<ul style="list-style-type: none">• Unit will not operate.	<ul style="list-style-type: none">• Unit may be unplugged.• Front panel is not completely closed.• Power outlet is faulty.	<ul style="list-style-type: none">• Check to make sure the unit is plugged in.• Make sure the front panel is securely in place.• Try a different electric outlet.
<ul style="list-style-type: none">• Odor is noticeable.	<ul style="list-style-type: none">• Significant pollution or smoke in air.• Filters require cleaning or replacement.	<ul style="list-style-type: none">• Reduce smoke in room before using.• Clean or replace filters.
<ul style="list-style-type: none">• Filter life indicator continues to flash.	<ul style="list-style-type: none">• Indicator requires resetting	<ul style="list-style-type: none">• While unit is operating, press and hold indicator button for three seconds to reset.

WARRANTY

Standard three-year limited warranty on fan motor. General parts and labor warranted for one year.

Appearance and specifications are subject to change without notice.

NIKKEN®

KenkoAir
Purifier®.....



MANUAL DE OPERACIÓN

PRODUCT INTRODUCTION

Felicidades por la compra del sistema para el aire de interiores Purificador™ KenkoAir de Nikken. El KenkoAir Purifier® combina un filtro de aire de etapas múltiples con la generación de iones negativos y el funcionamiento efectivo sin ozono. El KenkoAir Purifier® se caracteriza por tener un filtro de aire de partículas de alta eficiencia; este tipo de filtro H13 cumple con el estándar requerido en ambientes donde un aire puro y limpio es fundamental. La filtración del H13 tiene una clasificación de eficiencia de 99.95% en el tamaño de partículas tan pequeñas como 0.3 micrones.

El componente H13 es la última etapa en un proceso de filtración que incorpora un prefiltro, filtro de carbono para desodorizar, filtro para reducir el polvo/moho I H13I y un ventilador muy eficiente para liberar un aire de interiores que es certificado por pruebas de laboratorios independientes para reducir:

- Materia de partículas sólidas, incluyendo polvo
- Pollen, caspa de mascotas, esporas de moho y otros alérgenos
- Humo y polvo de ácaros

Además, el KenkoAir Purifier® incluye la generación limpia de iones, otra tecnología patentada. Solamente Nikken® tiene la generación limpia de iones, la cual produce iones negativos (para crear una atmósfera refrescante y vigorizante) sin emitir el ozono que es dañino. El KenkoAir Purifier® ofrece todas estas características en un producto. Ahora usted puede disfrutar del aire en su hogar, en cada respiro, todos Los días.



CONTENIDO

Glosario

Descripción de la unidad

Advertencias y precauciones

Información para operar la unidad

Instrucciones para preparar la unidad

Mantenimiento

Reemplazo del filtro

Solución de Problemas

Garantía

GLOSARIO

Alérgeno - Una sustancia que puede causar una alergia, específicamente antígeno no parasitario apto para estimular una reacción de hipersensibilidad. H13 - Partículas de aire de alta eficiencia, un tipo de tecnología de filtración. Este filtro está diseñado para atrapar a partículas tan pequeñas como 0.3 micrones de tamaño. Ion Negativo - Una partícula cargada electrónicamente, frecuentemente encontrada en el entorno de bosques y cascadas. Aire de penetración ultra baja, un tipo de tecnología de filtración. Este filtro es definido por su eficiencia, calculada a un mínimo de 99.95%

DESCRIPTION OF DEVICE

Componentes

1. Prefiltro para uso repetido
2. Filtro para desodorizar (reemplazable)
3. Filtro H13(reemplazable)
4. Ventilador de alta eficiencia
5. Sensor de la calidad del aire
6. Salida de aire.

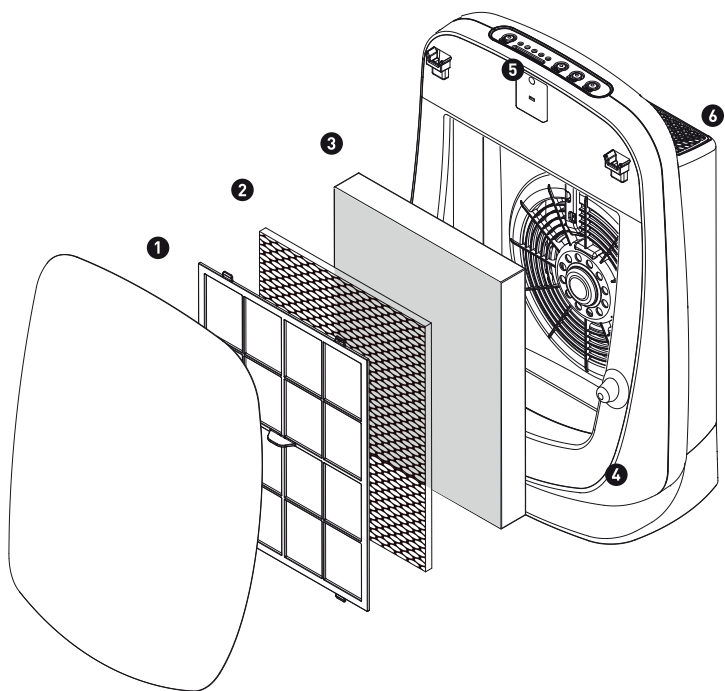

PANEL DE CONTROL

1. Encendido/apagado - Activa la unidad.
2. Indicador de la velocidad del ventilador - también especifica si la unidad esta funcionando en modo manual o automático.
3. Indicador de la calidad del aire - Muestra los niveles de contaminantes en el aire, hacia abajo azul, hacia arriba rojo.
4. Botón de la velocidad del ventilador - Presione el ciclo de velocidad baja a mediana, alta, turbo y automático.
5. Botón del temporizador - El botón del temporizador permite que la unidad funcione por un periodo de tiempo programado (tres horas) y después apagarse automáticamente.
6. Indicador de la vida del filtro - Muestra cuando los elementos del filtro requieren reemplazo.

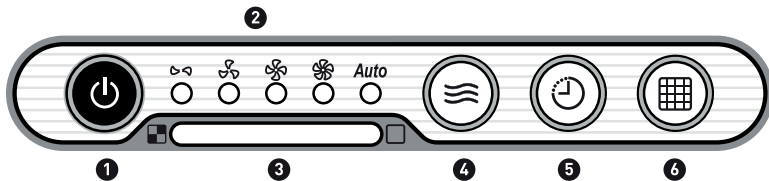

ESPECIFICACIONES DEL PRODUCTO

Modelo: Purificador™ KenkoAir de Nikken®

Energía eléctrica: USA, CN, MEX, COL, ECU, PAN, GTM, SLV, CRI: AC de 120 voltios, 60 hercios

PER: AC de 220 voltios, 60 hercios

Consumo eléctrico: 55 vatios

Peso: 13.9 libras/6.3 kg.

Dimensiones:

Ancho 14.8 pulgadas/37.5 c m

Altura 22.2 pulgadas/57.5 c m

Profundidad 10 pulgadas/25.5 c m

Dispositivo de Seguridad: Apagado automático cuando se abre el panel.

Área de cobertura: 29 metros cuadrados/ 69.6 metros cúbicos

Tiempo aprox. de purificación: 30 min.

ADVERTENCIAS Y PRECAUCIONES

IMPORTANTE: Asegúrese de leer toda la información de seguridad antes de usar este producto. Siga todas las instrucciones para más seguridad.

LEA Y GUARDE ESTAS INSTRUCCIONES DE SEGURIDAD ANTES DE USAR ESTE PRODUCTO.

Cuando use aparatos electrónicos, debe seguir las precauciones básicas para reducir el riesgo de incendio, descargas eléctricas y lesiones a personas incluyendo lo siguiente:

1. Lea todas las instrucciones antes de operar el Purificador™ KenkoAir.
2. Inspeccione los filtros antes de usar. Si vienen envueltos, remueva la envoltura y coloque los filtros en el orden correcto. Vea la pagina 14.
3. Coloque la unidad en un lugar en donde no se pueda caer o ser golpeado por personas, mascotas, muebles o puertas.
4. La unidad debe estar en posición vertical.
5. No coloque la unidad en contacto directo con la luz solar o cerca de un equipo de luz potente.
6. Siempre apague la unidad y desconéctela cuando no la use por un periodo largo de tiempo.
7. Para desconectar el KenkoAir Purifier®, primero apague la unidad. Desconecte el enchufe del contacto de la pared. Nunca desconecte la unidad jalando el cable.
8. No use la unidad si el cable o el enchufe están dañados. No use la unidad si no esta funcionando correctamente, si se cae o es dañada de cualquier manera.
9. Mantenga el cable apartado del calor o superficies calientes.
10. No use este producto en los exteriores.
11. No use este producto a menos que este completamente ensamblado. No lo use sin filtros.
12. No intente lavar y reutilizar los elementos de los filtros desechables.
13. Si lava el prefiltro déjelo que se seque completamente antes de ensamblar la unidad nuevamente.
14. No desensamble componentes internos. No hay partes dentro de la unidad que necesiten servicio (con excepción de los filtros). Solamente un técnico calificado puede desensamblar, reparar o reemplazar componentes internos.
15. No coloque el cable de corriente debajo de la alfombra y no lo cubra con tapetes. Acomode el cable para evitar tropiezos. No coloque nada encima del cable.
16. Desconecte el suministro de corriente antes de darle servicio y/o limpiar.
17. Coloque el purificador de aire cerca de la toma de electricidad y evite usar un cable de extensión.
18. Este aparato tiene un enchufe polarizado (una hoja es más ancha que

la otra). Para reducir el riesgo de una descarga eléctrica, este enchufe está diseñado para usarse en una toma de corriente polarizada. Si el enchufe no cabe completamente en la toma de corriente, debe voltear el enchufe. Si el enchufe aun no cabe contacte a un electricista calificado. **NO INTENTE** forzar esta característica de seguridad.

19. Si la toma eléctrica AC (receptor) y el enchufe están sueltos puede causar un sobre calentamiento y una distorsión del enchufe. Contacte a un electricista calificado para reemplazar un contacto eléctrico suelto o desgastado.

20. No use el KenkoAir Purifier® en donde gases o vapores inflamables estén presentes.

21. No lo use cerca de un conducto de ventilación de la cocina.

22. No exponga el KenkoAir Purifier® a la lluvia, no lo use cerca de agua, en el baño, área de lavandería u otro lugar húmedo.

23. No permita que objetos extraños entren a la ventilación o abertura de escape ya que eso puede causar una descarga eléctrica o dañar el producto. No debe bloquear las entradas y salidas de aire. Mantenga estas aberturas limpias como se especifica en las instrucciones.

24. No debe sentarse, pararse o poner objetos pesados encima del KenkoAir Purifier®.

INFORMACION PARA OPERAR LA UNIDAD

Instrucciones para preparar la unidad

Coloque el KenkoAir Purifier® en un lugar apropiado (vea las precauciones) y conéctelo a una fuente de energía.

Instrucciones para su operación

Activando la unidad

Cuando enciende el KenkoAir Purifier® por primera vez, el indicador de la calidad del aire cambiara de color varias veces para calibrarse hasta estabilizarse aproximadamente en 30 segundos. Este color representa el nivel de contaminantes presentes en el aire. Un sensor continuamente monitoreara el aire de interiores y cualquier alteración se muestra en el color del indicador.

Velocidad del ventilador

Presione el botón de la velocidad del ventilador para seleccionar la velocidad deseada. En el modo automático la velocidad del ventilador es controlada por el sensor de la calidad del aire y se ajusta automáticamente a la velocidad apropiada.

Temporizador

Presionando el botón del temporizador hará que el KenkoAir Purifier® se programe para funcionar durante tres horas y al presionarlo otra vez mientras que la unidad esté funcionando en el modo del temporizador cancelara este ajuste.

Indicador de la vida del filtro

Cuando la luz del indicador de la vida del filtro esta intermitente, debe reemplazar los filtros inmediatamente. Una vez que los nuevos filtros sean instalados, active la unidad y después presione y mantenga presionado el botón por tres segundos para reajustar esta función.

Sensor de la calidad del aire

El sensor de calidad de aire que controla la unidad de forma automática puede ser ajustado para incrementar o disminuir la sensibilidad. Es posible acceder al sensor del interruptor cuando se ha retirado el panel frontal. Existen tres configuraciones. Bajo (low), Medium (intermedio), y alto (high). Al activar la configuración en “bajo” (LOW) el dispositivo se volverá más sensible (reaccionará ante una cantidad baja de contaminantes aéreos). En la configuración “alto” (HIGH) se reduce la sensibilidad del dispositivo y el modo automático del KenkoAir Purifier® solo se activará cuando la concentración de partículas aéreas sea alta. Tomará aproximadamente 10-45 minutos para que el KenkoAir Purifier® se calibre de manera automática durante la activación inicial. Es necesario dejar pasar los mismo 10-45 minutos para recalibrarlo cuando la unidad es desconectada y reconectada. Adicionalmente, el sensor de calidad del aire pasará a color “rojo” durante aproximadamente 10-35 minutos cuando algún espray en aerosol es detectado (químicos, perfumes, limpiadores, etc.) Si prende y apaga el dispositivo (sin desconectarlo), permita aproximadamente 5 minutos para que se recalibre.

MANTENIMIENTO

PRECAUCION: Cuando realice cualquier función de mantenimiento, asegúrese de que el KenkoAir Purifier® este desconectado. Nunca lave la unidad. Use un paño seco o húmedo para limpiar el exterior solamente. No permita que le entre agua a la unidad.

Limpiando el exterior

Use un paño seco o húmedo para limpiar la unidad. No use solventes, limpiadores químicos o un cepillo duro.

Limpiando la entrada y salida de aire

Limpie la entrada y salida del aire (abertura en la superficie exterior) con un cepillo suave.

Limpiando el prefiltro

Asegúrese de desconectar la unidad antes de limpiarla.

El prefiltro reusable se debe limpiar cada dos meses o cuando la luz del indicador de la vida del filtro en el tablero de control este intermitente.

1. Remueva el panel frontal del KenkoAir Purifier® como se describe en la parte posterior en la sección reemplazando los Filtros. Desprenda el prefiltro como se describe.
2. Limpie el prefiltro aspirándolo suavemente o lo puede sumergir en agua tibia. Si el prefiltro esta muy sucio, lave la superficie con agua tibia con una pequeña cantidad de detergente para platos.
3. Si lo lava, permita que el prefiltro se seque completamente antes de colocar los filtros en la unidad. Inserte todos los filtros y coloque el panel frontal.

REEMPLAZANDO LOS FILTROS

El filtro desodorizar y el filtro H13 requiere un reemplazo regular.

Inspeccione por lo menos una vez cada seis meses o más seguido si se usa en un área con niveles más altos que el promedio de aire contaminado. Reemplace los filtros inmediatamente si la luz del indicador de la vida del filtro este intermitente.

IMPORTANTE: El prefiltro es reusable. No lo deseche – Límpielo e instálelo como se describe en la parte superior.

No use la unidad sin filtros.

Asegúrese de desconectar la unidad antes de reemplazar los filtros.

1. Retire el panel frontal de la unidad jalando el panel hacia afuera de la parte de abajo y levantando.
2. Retire todos los elementos del filtro y limpie el prefiltro reusable como se describe en el procedimiento de limpieza en la parte superior.
3. Reemplace el filtro desodorizador y el filtro H13 con nuevos componentes. Remueva estos del paquete. Ensamble todos los filtros en la secuencia correcta de adelante para atrás y con el lado frontal del filtro hacia el frente de la unidad como se ilustra en la página de descripción. Coloque el cierre del filtro.
4. Reemplace el panel frontal.
5. El paquete del reemplazo de los filtros para el KenkoAir Purifier® es el filtro desodorizador y el filtro H13, artículo #1444.

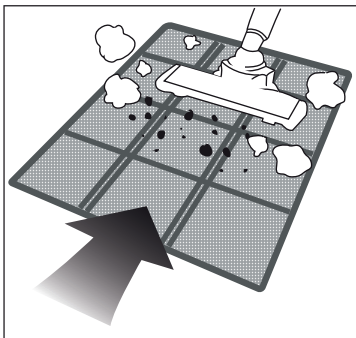

El paquete del reemplazo de los filtros para el KenkoAir Purifier® es el filtro desodorizador y el filtro H13, artículo #1444.

SOLUCIÓN DE PROBLEMAS

PROBLEMA	POSIBLES CAUSAS:	SOLUCIONES:
<ul style="list-style-type: none"> • La unidad no funciona. 	<ul style="list-style-type: none"> • La unidad puede estar desconectada. • Puede ser que el panel frontal no esté cerrado completamente. • Puede ser que la toma de electricidad está defectuosa. 	<ul style="list-style-type: none"> • Revise que la unidad esté conectada. • Asegúrese de que el panel frontal esté completamente cerrado. • Conecte la unidad en otra toma de electricidad.
<ul style="list-style-type: none"> • El olor es notable. 	<ul style="list-style-type: none"> • Considerable contaminación o humo en el aire. • Los filtros se deben limpiar o cambiar. 	<ul style="list-style-type: none"> • Reduzca el humo en la habitación antes de usarla. • Limpie o reemplace los filtros.
<ul style="list-style-type: none"> • El indicador de la vida del filtro continúa con la luz intermitente. 	<ul style="list-style-type: none"> • Se debe ajustar nuevamente el indicador 	<ul style="list-style-type: none"> • Cuando la unidad esté funcionando, presione y mantenga presionado el botón del indicador por tres segundos para que se ajuste nuevamente.

GARANTÍA

Garantía limitada estándar de tres años en el motor del ventilador, y el resto de las partes están garantizadas por un año. La presentación y las especificaciones están sujetas a cambios sin notificación previa.