



**XE MÁY ĐIỆN IMPES**



## 1. Giới thiệu

1.1. Thông điệp từ VINFAST .....	7
1.2. Hướng dẫn sử dụng tài liệu.....	7

## 2. Thông tin an toàn

2.1. Vị trí các nhãn mác quan trọng .....	8
2.2. Thông tin an toàn .....	8

## 3. Tìm hiểu các tính năng của xe

3.1. Góc nhìn từ vị trí người lái.....	12
3.2. Góc nhìn bên trái .....	12
3.3. Góc nhìn bên phải.....	13
3.4. Cụm đồng hồ đa chức năng (HMI) .....	13
3.5. Hệ thống khóa .....	14
3.6. Cụm tay lái.....	14

3.7. Tay phanh điện .....	17
3.8. Khoang chứa đồ dưới yên xe.....	18
3.9. Móc treo mũ bảo hiểm.....	18

## 4. Khởi động và vận hành xe

4.1. Thao tác cơ bản .....	19
4.2. Kiểm tra trước khi vận hành xe .....	19
4.3. Khóa/mở khóa hệ thống điện .....	20
4.4. Vận hành xe điện của bạn .....	21
4.5. Hệ thống phanh .....	21
4.6. Giảm xóc .....	22
4.7. Bánh xe và áp suất lốp .....	22

## 5. Thông tin về ắc quy Lithium-ion và Sạc

5.1. Ắc quy Lithium-ion .....	22
5.2. Sạc (phụ kiện mua rời).....	26

## Mục lục

---

5.3. Trang bị thêm thiết bị điện lên xe .....27

### 6. Bảo trì và điều chỉnh định kỳ

6.1. Thông tin cơ bản .....27

6.2. Những nguyên tắc bảo dưỡng cơ bản .....30

### 7. Xử lý sự cố

7.1. Thao tác xử lý sự cố .....40

7.2. Điều kiện thời tiết khắc nghiệt .....42

### 8. Chăm sóc và bảo quản xe

8.1. Chăm sóc xe ..... 43

8.2. Rửa xe .....43

8.3. Vận chuyển xe..... 44

### 9. Thông số kỹ thuật

9.1. Mã số nhận dạng phương tiện ..... 44

9.2. Giải mã số động cơ .....46

9.3. Thông số kỹ thuật .....47

## 1. Giới thiệu

### 1.1. Thông điệp từ VINFAST

Xin chúc mừng và cảm ơn bạn đã chọn mua xe máy điện IMPES, sự lựa chọn của bạn đã góp phần giúp cho môi trường sống của chúng ta trở nên xanh và sạch hơn.

Cuốn hướng dẫn sử dụng này cung cấp cho bạn những kiến thức hữu ích để làm quen và hiểu sự hoạt động của xe máy điện IMPES cũng như bảo trì, bảo dưỡng chiếc xe của bạn đúng cách.

Tất cả các thông tin trong tài liệu này chỉ mới nhất tại thời điểm in. Do chính sách liên tục cải tiến sản phẩm, nên VINFAST giữ lại quyền thay đổi nội dung mà không cần báo trước.

**CHÚ Ý:** Tài liệu hướng dẫn sử dụng này nên được xem như là một phần không thể thiếu của xe. Bạn nên cất trên xe để tiện tham khảo và tài liệu nên được kèm theo xe khi xe được bán lại.

Khi có nhu cầu sửa chữa, bảo dưỡng bạn hãy mang xe đến các Nhà Phân Phối (NPP) của VINFAST. Các kỹ thuật viên của NPP (đã được qua đào tạo và có chứng chỉ cấp bởi VINFAST) sẽ mang đến cho bạn sự phục vụ chuyên nghiệp, tận tâm và chu đáo nhất.

### 1.2. Hướng dẫn sử dụng tài liệu

#### CẢNH BÁO!

Vui lòng đọc kỹ toàn bộ tài liệu này trước khi vận hành xe. Đừng thử vận hành xe cho đến khi bạn đã có đầy đủ kiến thức về hệ thống điều khiển, các tính năng vận hành của chiếc xe. Kiểm tra xe thường xuyên, thực hiện bảo trì phù hợp cùng với kỹ năng lái xe tốt giúp bạn sử dụng xe một cách an toàn, tin cậy. Việc bỏ qua một số nội dung trong tài liệu này có thể khiến bạn mất quyền bảo hành.

Hãy xem mục lục để xác định phần nội dung nào bạn muốn tìm.

# 1. Giới thiệu

Trong tài liệu có một số nội dung được đặc biệt nhấn mạnh mà bạn cần chú ý:

	<p><b>NGUY HIỂM!:</b> Chỉ ra những điểm có thể gây thương tích cho bạn hoặc người khác.</p> <p><b>CẢNH BÁO!:</b> Chỉ ra những điểm có thể gây hỏng hóc cho xe điện của bạn.</p> <p><b>CHÚ Ý:</b> Chỉ rõ những thao tác đặc biệt cần phải tuân thủ để tránh hư hỏng cho xe hoặc tài sản khác.</p>
---	--

Viết tắt	Giải nghĩa
HMI	Cụm đồng hồ đa chức năng
MCU	Bộ điều khiển động cơ
SOC	Dung lượng ắc quy còn lại
BMS	Hệ thống quản lý ắc quy
Chế độ Parking	Chế độ khóa động cơ

## 2. Thông tin an toàn

### 2.1 Vị trí các nhãn mác quan trọng

Đọc và hiểu tất cả các nhãn mác trên xe. Những nhãn mác này chứa các thông tin quan trọng để bạn vận hành xe an toàn và đúng cách. Không được bóc bất kỳ một nhãn mác nào trên xe. Nếu những nhãn mác này khó đọc hoặc bị bong ra, hãy đến NPP của VINFAST để thay thế.

## 2. Thông tin an toàn

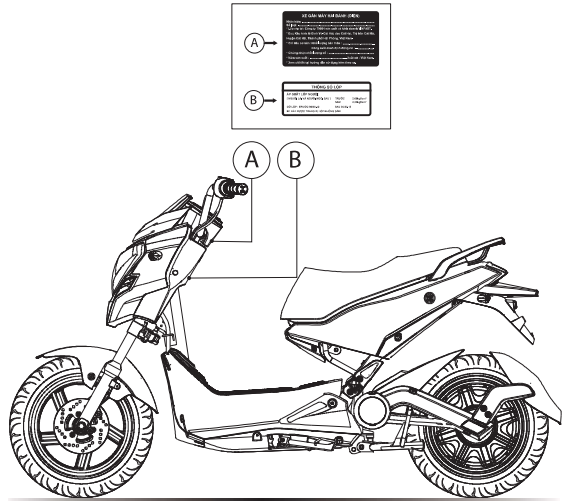

### Tem thông tin cơ bản

**XE GẮN MÁY HAI BÁNH (ĐIỆN)**  
Nhãn hiệu: VINFAST  
Số loại: IMPES  
\* Lắp ráp tại: Công ty TNHH Sản xuất và Kinh doanh VINFAST.  
\* Đ/c: Khu kinh tế Đình Vũ-Cát Hải, đảo Cát Hải, Thị trấn Cát Hải, Huyện Cát Hải, Thành phố Hải Phòng, Việt Nam.  
\* Chỉ tiêu cơ bản: Khối lượng bản thân : .....  
Công suất danh định động cơ : 1200W  
\* Chứng nhận chất lượng số : .....  
\* Năm sản xuất : .....Xuất xứ : Việt Nam.  
\* Xem chi tiết tại hướng dẫn sử dụng kèm theo xe.

### Tem thông số lốp

THÔNG SỐ LỐP		
<b>ÁP SUẤT LỐP NGƯỜI:</b>		
[ NGƯỜI LÁI VÀ NGƯỜI NGỒI SAU ]	TRƯỚC	2,00kgf/cm <sup>2</sup>
	SAU	2,25kgf/cm <sup>2</sup>
CỖ LỐP : TRƯỚC 90/90-12M/C 44J	SAU 90/90-12M/C 44J	
XE NÀY ĐƯỢC TRANG BỊ LỐP KHÔNG SẴM		

## 2.2. Thông tin an toàn

### 2.2.1. An toàn cho người sử dụng

- Tuyệt đối không lái xe sau khi uống rượu bia hoặc sử dụng chất kích thích.
- Trước khi lái xe, phải chắc chắn rằng bạn đã hiểu rõ quy trình vận hành và thành thạo kỹ năng điều khiển xe an toàn.
- Người lái và người ngồi sau phải đội mũ bảo hiểm đã được kiểm định chất lượng.
- Luôn sử dụng các thiết bị hỗ trợ an toàn lái xe:
  - + Nên sử dụng kính chống bụi khi lái xe và kính chống bụi hoặc kính che mặt không được che khuất tầm nhìn.
  - + Nên mặc áo sáng màu hoặc có phản quang khi lưu thông trên đường vào ban đêm.
- Tư thế lái xe nghiêm túc: Luôn để hai tay lên tay lái, cả hai bàn chân lên sàn để chân, hãy nhớ không sử dụng điện thoại, máy nghe nhạc khi đang lái xe.

## 2. Thông tin an toàn

---

- Tránh mở hết tay ga và tăng tốc đột ngột. Để phát huy tối đa hiệu quả phanh, nên bóp đồng thời cả hai phanh, không bóp phanh quá đột ngột, nên kết hợp việc bóp phanh và giảm từ từ tay ga.
- Luôn tuân thủ các quy định an toàn của Luật Giao thông đường bộ, giới hạn tốc độ, không chạy xe nhanh hơn tốc độ quy định. Chú ý vận hành xe tùy theo tình trạng mặt đường và tình trạng giao thông.
- Điều chỉnh tay ga phù hợp với từng địa hình di chuyển. Khi khởi động xe điều chỉnh tay ga từ từ, tăng dần công suất ra động cơ.
- Luôn chú ý tín hiệu từ các phương tiện giao thông khác, hãy nhớ bật đèn xi-nhan trước khi rẽ hoặc thay đổi làn đường, chắc chắn rằng những người điều khiển xe khác có thể nhìn thấy bạn đồng thời sử dụng còi xe khi cần thiết. Luôn sử dụng đèn chiếu xa/chiếu gần khi vận hành xe trong điều kiện trời tối.
- Vận hành xe một cách cẩn thận khi gặp thời tiết và địa hình không thuận lợi.
- Lưu ý đỗ hoặc dừng xe trên bề mặt bằng phẳng và chắc chắn.

### NGUY HIỂM!

Điện áp hệ thống điện trên xe cao hơn **48V** có thể gây nguy hiểm cho người dùng.

- Xe điện của bạn có chứa các thiết bị hoạt động ở điện áp cao trên **48V**. Mức điện áp này là nguy hiểm và có thể gây thương tích khi tiếp xúc với cơ thể. Hãy trang bị các biện pháp phòng ngừa cần thiết trước khi tiếp xúc với hệ thống điện trên xe.
- Nếu xảy ra hỏa hoạn với xe điện, hãy dập tắt đám cháy bằng bình cứu hỏa loại bột. Sau đó áp dụng các phương án chữa cháy bằng nước khác.



## 2. Thông tin an toàn

### 2.2.2. An toàn cho xe

- Kiểm tra xe trước khi vận hành để đảm bảo tình trạng xe và cảm giác lái xe tốt nhất.
- Thường xuyên mang xe đến Nhà Phân Phối chính hãng để kiểm tra, bảo dưỡng định kỳ.
- Không để áo mưa, hàng hóa cồng kềnh che khuất các đèn tín hiệu trên xe.
- Kết cấu xe chỉ thiết kế cho 1 người lái và 1 người ngồi sau.
- Tuyệt đối không chở người, hàng hóa vượt quá tải trọng của xe.
- Không trang bị thêm bất kỳ thiết bị điện nào lên xe trừ khi được sự cho phép của VINFAST.
- Vận hành trong điều kiện trời mưa đường ngập úng: Động cơ được thiết kế kín, chống nước xâm nhập, tuy nhiên để đảm bảo an toàn, tuổi thọ cho động cơ, hạn chế việc vận hành trong điều kiện nước ngập quá trục động cơ.

### 2.2.3. An toàn cháy nổ và bảo vệ môi trường

- Không tự ý sửa chữa ắc quy khi xảy ra sự cố, mà phải đem đến trạm đổi ắc quy hoặc NPP gần nhất của VINFAST để khắc phục.
- Không bao giờ đặt ắc quy gần lửa và các nguồn nhiệt như bếp, lò sưởi; ắc quy có thể cháy, nổ khi quá nóng.
- Không bao giờ được đập vỡ hoặc đâm thủng ắc quy. Tránh đè nén ắc quy với áp lực lớn, việc này có thể dẫn đến ngắn mạch bên trong và phát sinh sự cố cháy nổ.

### 3. Tìm hiểu các tính năng của xe

#### 3. Tìm hiểu các tính năng của xe

##### 3.1. Góc nhìn từ vị trí người lái

- |                             |                          |
|-----------------------------|--------------------------|
| A. Gương chiếu hậu          | E. Khóa điện             |
| B. Tay phanh sau            | F. Cụm công tắc phải     |
| C. Cụm công tắc trái        | G. Tay ga                |
| D. Cụm đồng hồ đa chức năng | H. Tay phanh phanh trước |

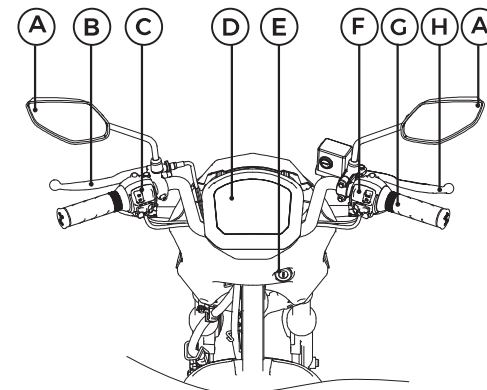

##### 3.2. Góc nhìn bên trái

- |                           |                         |
|---------------------------|-------------------------|
| A. Đèn phía trước         | F. Khóa yên xe          |
| B. Đèn xi-nhan trước trái | G. Đèn xi-nhan sau trái |
| C. Chân chống cạnh        | H. Đèn hậu              |
| D. Để chân sau trái       | I. Đèn soi biển số      |
| E. Chân chống giữa        | J. Đèn phản quang sau   |

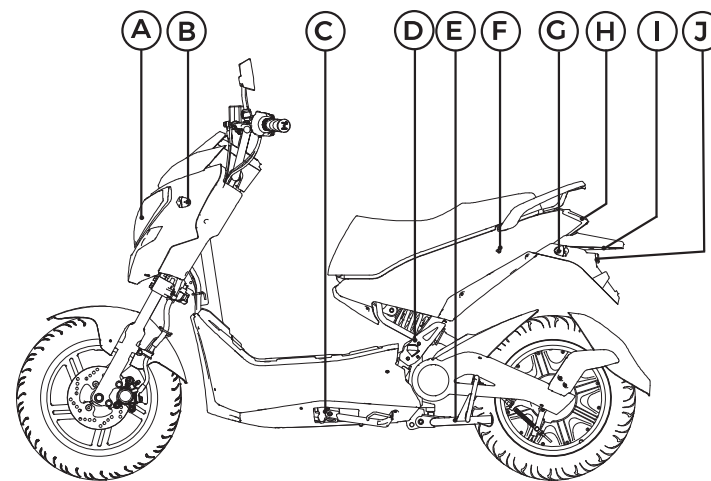

### 3. Tìm hiểu các tính năng của xe

#### 3.3. Góc nhìn bên phải

- A. Động cơ tích hợp trong vành sau
- B. Đèn xi-nhan sau phải
- C. Đỡ chân sau phải
- D. Xi-nhan trước phải

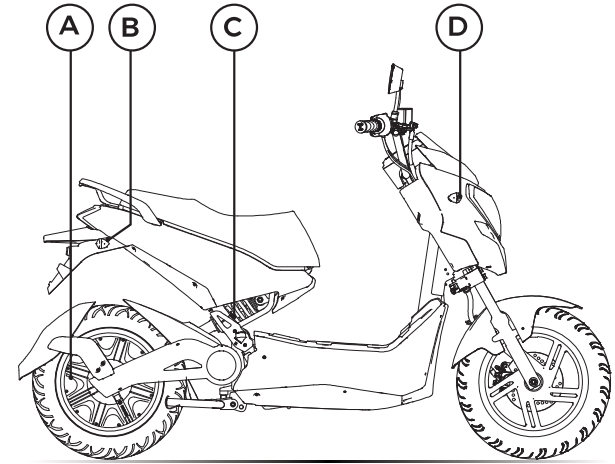

#### 3.4. Cụm đồng hồ đa chức năng (HMI)

- A. Đèn báo rẽ bên trái/phải
- B. Đèn chỉ thị chế độ Parking
- C. Tổng quãng đường xe đã đi được
- D. Đèn chỉ thị chiếu xa
- E. Hành trình xe đi được
- F. Đèn chỉ thị lỗi hệ thống
- G. Chế độ lái (Sport)
- H. Chế độ lái (ECO)
- I. Mức năng lượng trong ắc quy
- J. Tốc độ tức thời của xe
- K. Đèn chỉ thị phanh điện

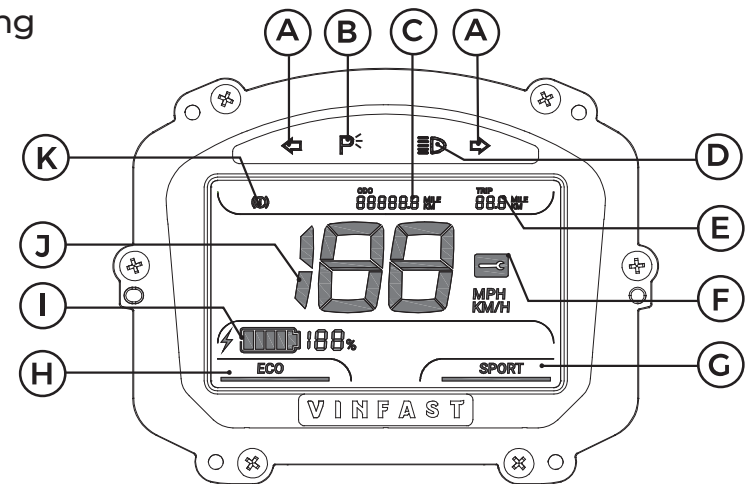

### 3. Tìm hiểu các tính năng của xe

#### 3.5. Hệ thống khóa

Hệ thống khóa xe có sự phối hợp làm việc giữa khóa điện và khóa cơ.  
Khóa điện và khóa cơ của xe được đặt ở vị trí như hình bên.  
Luôn luôn khóa cơ xe sau khi tắt khóa điện để phòng chống mất cắp.

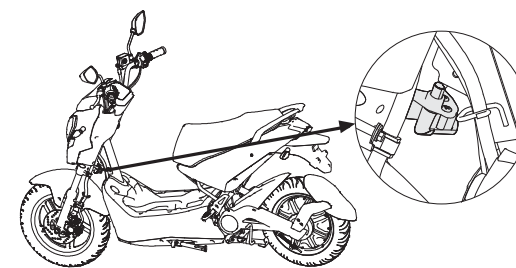
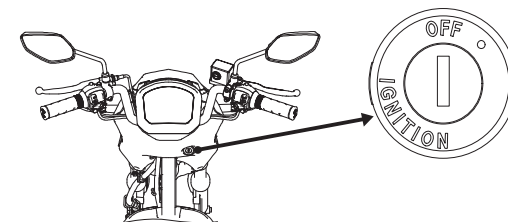

#### 3.6. Cụm tay lái

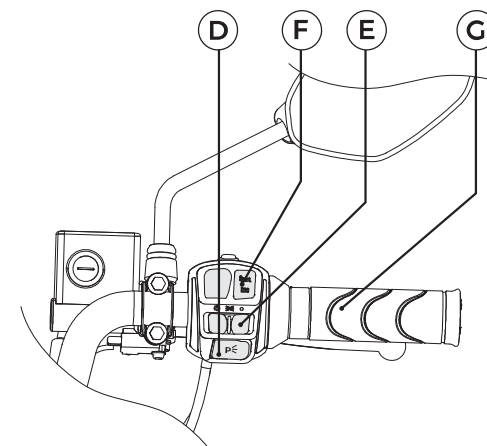
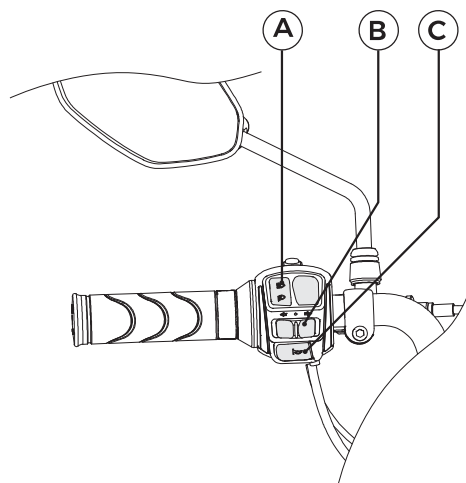

- A. Công tắc đèn chiếu xa/chiếu gần
- B. Công tắc đèn xi-nhan
- C. Công tắc còi
- D. Công tắc mở/ khóa động cơ
- E. Công tắc đèn vị trí và đèn trước/sau
- F. Công tắc chế độ lái
- G. Tay ga điện



### 3. Tìm hiểu các tính năng của xe



#### A. Công tắc đèn chiếu xa/chiếu gần

Công tắc có thể lựa chọn giữa 2 vị trí:

	Bật đèn chiếu gần	Đèn chiếu gần được bật sáng.
	Bật đèn chiếu xa	Đèn chiếu xa được bật sáng.

#### B. Công tắc đèn xi-nhan

Công tắc có thể lựa chọn giữa 3 vị trí:

	Bật đèn xi-nhan trái	Khi gạt công tắc sang trái, xe đồng thời nhấp nháy đèn xi-nhan trái trước, đèn xi-nhan trái sau và chỉ thị đèn xi-nhan trái trên HMI.
	Tắt đèn xi-nhan	Khi gạt vào vị trí giữa của công tắc, xe tắt tất cả đèn xi-nhan và đèn chỉ thị xi-nhan trên HMI.
	Bật đèn xi-nhan phải	Khi gạt công tắc sang phải, xe đồng thời nhấp nháy đèn xi-nhan phải trước, đèn xi-nhan phải sau và chỉ thị đèn xi-nhan phải trên HMI.



#### C. Công tắc còi

	Vì xe máy điện hoạt động khá yên tĩnh, do vậy cần chú ý quan sát và sử dụng còi khi cần thiết.
---	--

#### D. Công tắc mở/khóa động cơ



Công tắc được sử dụng để mở/khóa động cơ.

### 3. Tìm hiểu các tính năng của xe

	Khóa động cơ (Parking)	Khi xe không di chuyển ở trong chế độ lái, nhấn nhẹ công tắc khoảng nửa giây và thả ra: <ul style="list-style-type: none"><li>● Chỉ thị chế độ Parking trên HMI sẽ bật sáng.</li><li>● Xe phát âm thanh báo hiệu tương ứng.</li><li>● Động cơ điện được tắt đi và sẽ không phản hồi cho đến khi nó được bật lại.</li><li>● Công tắc không tắt toàn bộ hệ thống điện trên xe mà chỉ tắt động cơ điện.</li></ul>
	Mở khóa động cơ	Khi xe đang ở trong chế độ Parking, nhấn công tắc và bóp phanh: <ul style="list-style-type: none"><li>● Chỉ thị chế độ Parking trên HMI sẽ tắt đi.</li><li>● Xe phát âm thanh báo hiệu tương ứng.</li><li>● Xe sẵn sàng ở chế độ lái.</li></ul>

#### E. Công tắc đèn vị trí và đèn trước

Công tắc có thể lựa chọn giữa 3 vị trí:

	Tắt	Tắt tất cả đèn vị trí trước-sau và đèn trước.
	Bật đèn vị trí	Bật đèn vị trí trước và sau xe.
	Bật đèn trước	Bật đèn trước, đèn vị trí trước và sau xe. Lúc này, trạng thái đèn trước phụ thuộc vào trạng thái công tắc đèn chiếu xa/chiếu gần.

#### F. Công tắc chế độ lái

Công tắc có thể lựa chọn giữa 2 vị trí **ECO** và **SPORT**. Bạn có thể chuyển giữa hai chế độ lái này trong khi lái xe.

<b>ECO</b>	Chế độ ECO là một chế độ thích hợp khi bạn muốn tăng tốc nhẹ nhàng hơn.
<b>Sport</b>	Chế độ SPORT sẽ phát huy gia tốc tốt nhất của xe, thích hợp trong các trường hợp muốn tăng tốc nhanh.

## 3. Tìm hiểu các tính năng của xe

### G. Tay ga điện

Vặn tay ga điện theo chiều (A) sẽ cấp thêm năng lượng ra động cơ điện để xe tiến về phía trước. Năng lượng cấp cho động cơ điện tỉ lệ thuận với góc vặn tay ga điện. Nhả tay ga điện theo chiều (B) để giảm năng lượng cho động cơ điện (bóp phanh để giảm tốc độ xe).

Khi xe đang chạy và tay ga điện được thả về trạng thái ban đầu, động cơ sẽ không tiêu thụ năng lượng, lúc đó xe tiếp tục chạy do quán tính.

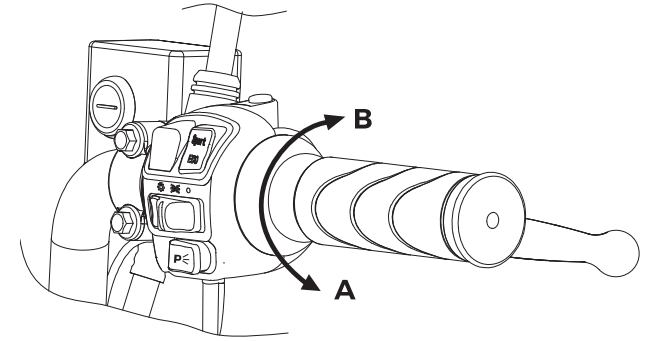

### 3.7. Tay phanh điện

Khi tay phanh trái hoặc phải được bóp, nó đồng thời tác động vào công tắc phanh điện. Chế độ phanh điện được kích hoạt:

- Đèn phanh được bật sáng.
- Chỉ thị phanh (⚠) hiển thị trên HMI.
- Một phần năng lượng được chuyển hóa thành điện năng và lưu lại ắc quy Lithium-ion. Tính năng chuyển hóa năng lượng phanh thành điện năng và lưu lại ắc quy còn được gọi bằng thuật ngữ phanh tái sinh.

### 3. Tìm hiểu các tính năng của xe

#### 3.8. Khoang chứa đồ dưới yên xe

Xe có trang bị khoang chứa đồ dưới yên xe. Khi để tài liệu hướng dẫn này hay các tài liệu khác trong khoang chứa đồ, phải bọc kín lại bằng các túi ni-lông để tránh bị ẩm ướt. Khi rửa xe, phải cẩn thận tránh nước lọt vào khoang chứa đồ.

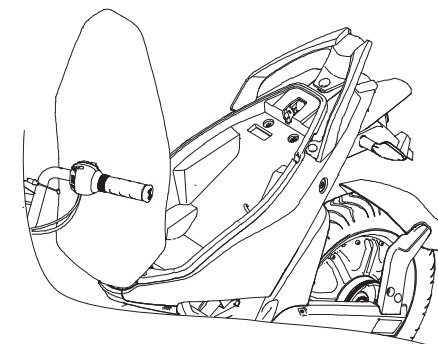

#### ⚠ CẢNH BÁO!

Không đặt các vật dụng có nhiệt độ cao, vật dụng ướt, vật sắc nhọn vào trong khoang chứa đồ.

#### 3.9. Móc treo mũ bảo hiểm

Móc treo mũ bảo hiểm (A) và (B) được bố trí dưới yên xe.

Để treo mũ bảo hiểm:

1. Mở yên xe.
2. Móc mũ bảo hiểm vào móc treo, sau đó khóa chặt yên xe lại.

**LƯU Ý:** Không được chạy xe khi mũ bảo hiểm vẫn còn treo trên xe vì mũ bảo hiểm có thể va quệt gây mất điều khiển và dẫn đến tai nạn.

Để lấy mũ bảo hiểm ra: Mở yên xe, lấy mũ bảo hiểm ra khỏi móc treo, sau đó khóa yên xe lại.

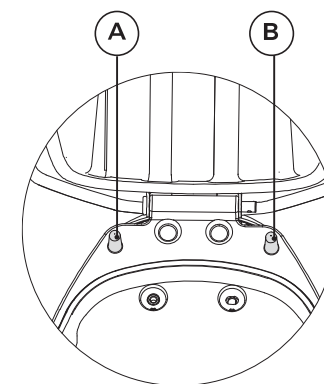



## 4. Khởi động và vận hành xe

### 4. Khởi động và vận hành xe

Phần này trang bị cho người dùng hiểu biết về:

- Cách kiểm tra một số điểm quan trọng trước khi vận hành xe.
- Chu trình khởi động, vận hành xe.

#### 4.1. Thao tác cơ bản

Thao tác cơ bản khi vận hành xe điện của bạn được mô tả ngắn gọn theo sơ đồ bên dưới, bạn hãy đi vào chi tiết từng phần theo như hướng dẫn để biết thêm chi tiết.

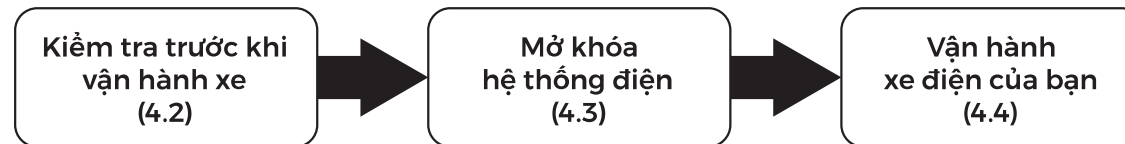

#### 4.2. Kiểm tra trước khi vận hành xe

Trước khi vận hành xe điện, hãy chú ý kiểm tra các điểm sau đây:

- **Ắc quy:** Kiểm tra dung lượng ắc quy để chắc chắn rằng ắc quy đủ dùng cho hành trình sắp tới.
- **Phanh:** Bóp chặt từng tay phanh, sau đó thử đẩy xe tiến và lùi để kiểm tra độ ăn của phanh.
- **Tay ga điện:** Tắt khóa điện về vị trí **OFF**, thử vặn và thả tay ga để kiểm tra khả năng vận hành mượt mà và tự trả về vị trí ban đầu của tay ga.
- **Lốp xe:** Kiểm tra áp suất và độ mòn của cả hai lốp xe.
- **Hệ thống điện:** Kiểm tra chức năng hoạt động đèn chiếu xa, chiếu gần của hệ thống đèn trước, đèn xi-nhan, còi, cụm đồng hồ đa chức năng, đèn phanh, đèn hậu và đèn soi biển số.

## 4. Khởi động và vận hành xe

---

### 4.3. Mở khóa hệ thống điện

#### 4.3.1. Chu trình khóa xe

Sử dụng khóa cổ khi đỗ xe để phòng ngừa sử dụng trái phép và trộm cắp xe.

##### **Khóa điện:**

1. Xoay chìa khóa về phía bên trái **OFF**.

##### **Khóa cổ xe:**

1. Xoay hết hành trình tay lái về phía bên trái.
2. Vặn chìa khóa cổ sang vị trí khóa.

#### 4.3.2 Chu trình mở khóa xe

1. Cắm chìa khóa và mở khóa cổ (Nếu xe đang trong trạng thái được khóa cổ).
  2. Cắm chìa khóa vào ổ khóa điện và vặn theo chiều kim đồng hồ đến vị trí **ON**.
- Sau khi mở khóa xe, cụm đồng hồ đa chức năng bật sáng, xe ở chế độ Parking.

#### 4.3.3. Mở khóa yên xe

Thực hiện các bước sau đây để mở khóa yên xe:

1. Đưa chìa khóa vào ổ khóa yên xe.
2. Xoay chìa khóa sang bên phải để mở khóa.

## 4. Khởi động và vận hành xe

### 4.4. Vận hành xe điện của bạn

#### 4.4.1 Khởi động xe

1. Mở khóa xe.
2. Gạt chân chống cạnh lên.
3. Nhấn giữ công tắc khóa động cơ điện và đồng thời bóp phanh để thoát khỏi chế độ Parking.
4. Từ từ vặn tay ga điện để tăng tốc xe.

#### 4.4.2. Phanh

Trên cụm tay lái trái và phải là tay phanh. Bóp rà tay phanh và gia tăng lực bóp để giảm tốc hoặc dừng xe. Tay phanh bên phải điều khiển phanh bánh trước, tay phanh bên trái điều khiển phanh bánh sau. Khi bóp phanh, nên thả tay ga điện về vị trí ban đầu.

#### 4.4.3. Dừng xe

1. Sau khi thả tay ga điện về vị trí ban đầu.
2. Tắt khóa điện về vị trí **OFF**.  
Khi khóa động cơ điện xe sẽ vào chế độ Parking.
3. Khóa cở xe và rút chìa khóa khỏi ổ khóa.

### 4.5. Hệ thống phanh

Má phanh: Cần kiểm tra định kỳ độ mòn của má phanh dựa trên giới hạn hành trình của cơ cấu phanh. Khi sự mài mòn của má phanh đến giới hạn, bạn cần mang xe đến NPP của VINFAST để thay mới.

## 5. Thông tin về ắc quy Lithium-ion và Sạc

### 4.6. Giảm xóc

Việc kiểm tra hoạt động tốt của giảm xóc rất quan trọng trong việc góp phần tạo sự êm ái cho xe khi di chuyển. Bằng cảm nhận thực tế khi di chuyển, bạn có thể đánh giá khách quan được mức độ đàn hồi của giảm xóc.

### 4.7. Bánh xe và áp suất lốp

Vành xe được kiểm tra xem có vết nứt, sự biến dạng cơ học trước mỗi lần vận hành.

Trước khi vận hành cần kiểm tra áp suất lốp phù hợp với tốc độ di chuyển, tải trọng, điều kiện đường ướt/khô, đồng thời kiểm tra xem có vật sắc nhọn cắm trên lốp hay không, lốp có bị cắt, bị rách, nứt và nhìn thấy sợi dây lót phía trong, lốp có bị phồng rộp ở thành lốp hay không. Kiểm tra dấu chỉ thị mòn gai lốp, nếu gai lốp bị mòn cần thay lốp.

## 5. Thông tin về ắc quy Lithium-ion và Sạc

Phần này trang bị cho người dùng một vài kiến thức khi sử dụng ắc quy Lithium-ion xe điện.

Thông số kỹ thuật ắc quy Lithium-ion -> Xem trang 47.

### 5.1. Ắc quy Lithium-ion

#### 5.1.1. Ắc quy Lithium-ion

Ắc quy được lắp đặt trên xe như vị trí như hình vẽ trang sau và có thể được tháo khỏi xe khi cần thiết.

#### A. Cổng kết nối

Cổng kết nối bao gồm kết nối điện áp cao cung cấp năng lượng cho xe điện và kết nối giao tiếp với các thiết bị khác trên xe.

#### B. Tay nắm

#### C. Nút kiểm tra SOC

Nút được trang bị để kiểm tra nhanh dung lượng còn lại của ắc quy. Khi nhấn nút, dãy đèn chỉ thị **SOC** sẽ bật sáng.

## 5. Thông tin về ắc quy Lithium-ion và Sạc

### D. Dãy đèn chỉ thị SOC

Dãy đèn gồm 5 đèn chỉ thị. Số đèn sáng tương ứng với dung lượng ắc quy Lithium-ion. Một đèn tương đương 20% SOC.

SOC	LED chỉ thị				
	1	2	3	4	5
0%~5%	Nháy	Tắt	Tắt	Tắt	Tắt
6%~20%	Bật	Tắt	Tắt	Tắt	Tắt
20%~25%	Bật	Nháy	Tắt	Tắt	Tắt
26%~40%	Bật	Bật	Tắt	Tắt	Tắt
40%~45%	Bật	Bật	Nháy	Tắt	Tắt
46%~60%	Bật	Bật	Bật	Tắt	Tắt
60%~65%	Bật	Bật	Bật	Nháy	Tắt
66%~80%	Bật	Bật	Bật	Bật	Tắt
80%~85%	Bật	Bật	Bật	Bật	Nháy
86%~100%	Bật	Bật	Bật	Bật	Bật

### E. Vỏ nhôm

#### - Thông tin an toàn:

- Không được tự ý mở, tháo, đập ắc quy (kể cả ắc quy đã hỏng).
- Không để ắc quy ở nơi có nhiệt độ quá cao nhằm tránh sự quá nhiệt.
- Để ắc quy nơi thông thoáng, nơi để phải vững chắc.

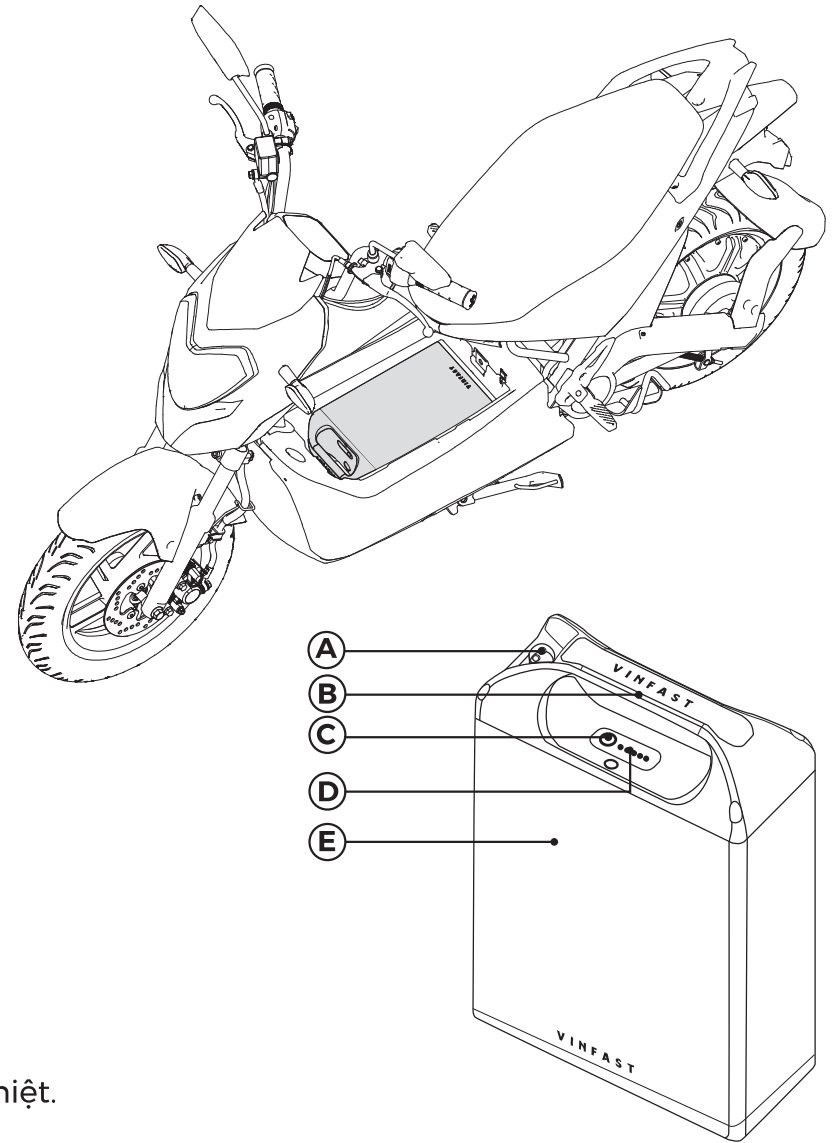

## 5. Thông tin về ắc quy Lithium-ion và Sạc

---

- Không dốc ngược ắc quy.
- Tránh việc gây ngắn mạch ắc quy: để rơi vật dẫn điện, nước lọt vào khu vực ắc quy.
- Không để ắc quy nơi có gần hóa chất, ăn mòn.
- Không được để vật nhọn, không được đè, chất đồ lên ắc quy.

### - Thông tin sử dụng:

- Dung lượng của ắc quy sẽ giảm dần theo thời gian do đặc tính hao mòn tự nhiên.
- Không nên sử dụng ắc quy của những dòng xe khác hoặc tự ý thay đổi tình trạng ắc quy sẽ dẫn đến hư hỏng các chi tiết điện ở trên xe.
- Việc sử dụng xe quá tải trọng cho phép có thể gây ra phồng và giảm tuổi thọ ắc quy.
- Không nên tiếp tục sử dụng xe nếu đã có cảnh báo sạc ắc quy, việc này có thể đến đến ắc quy hoạt động quá mức làm ảnh hưởng đến tính năng và tuổi thọ ắc quy.
- Khi khóa cổ/khóa điện đã tắt về vị trí **OFF**, hệ thống điện tử trên xe vẫn tiêu thụ một lượng năng lượng nhỏ và dung lượng ắc quy sẽ giảm dần theo thời gian.
- Khi có kế hoạch đỗ xe trên 14 ngày, khách hàng cần phải sạc ắc-quy Lithium-ion trên 50% và rút ắc-quy Lithium-ion ra khỏi xe. Sau khi đi xe, nếu dung lượng ắc-quy Lithium-ion còn dưới 5%, cần phải nạp lại ắc-quy Lithium-ion ngay trong vòng 3 ngày.
- Ắc-quy Li-ion sẽ hoạt động tốt nhất khi ở dải nhiệt độ 10°C đến 45°C. Khách hàng lưu ý không nên sạc khi nhiệt độ ắc-quy  $\geq 45^{\circ}\text{C}$ .
- Ắc-quy Li-ion lâu ngày không sạc sẽ bị cạn kiệt. Để tránh tình trạng này, khách hàng nên thường xuyên kiểm tra dung lượng ắc-quy để giữ mức SOC luôn trên 20%.
- Trong trường hợp ắc-quy Lithium-ion nhấp nháy đèn LED báo điện áp thấp (cụm LED 2, 3 và cụm LED 1, 4, 5 nhấp luân phiên), sau khi cắm sạc vào ắc-quy, nhấn nút bấm trên ắc-quy để bắt đầu quá trình sạc.

**CHÚ Ý:** Việc không tuân thủ những khuyến cáo sử dụng trên có thể làm ắc-quy Lithium-ion hư hỏng hoàn toàn và bị từ chối bảo hành.

## 5. Thông tin về ắc quy Lithium-ion và Sạc

### 5.1.2. Tháo và lắp đặt ắc quy vào xe

#### 5.1.2.1. Tháo ắc quy khỏi xe

1. Tắt khóa điện.
2. Dựng xe bằng chân chống giữa.
3. Mở khóa của khoang chứa ắc quy.
4. Mở nắp khoang chứa ắc quy.
5. Rút cáp nguồn kết nối ắc quy với xe. Nâng nhẹ ắc quy lên, dùng ngón tay gạt lẫy của đầu kết nối cáp nguồn theo chiều ngược chiều kim đồng hồ. Rút đầu kết nối cáp nguồn khỏi ắc quy một cách dứt khoát.
6. Nắm chặt tay nắm của ắc quy và nhấc ắc quy ra ngoài.

#### 5.1.2.2. Lắp ắc quy vào xe

#### CẢNH BÁO!

- Hành động nhấn nút kiểm tra **SOC** cực kỳ quan trọng trong thao tác lắp ắc quy vào xe. Hành động này không chỉ ra lệnh cho ắc quy tự chẩn đoán tình trạng mà còn cắt điện đầu ra nhằm phòng ngừa đánh lửa khi cắm cáp nguồn vào ắc quy.
- Việc bỏ qua hành động nhấn nút kiểm tra **SOC** có thể dẫn đến xuất hiện tia lửa điện và làm hư hại toàn bộ hệ thống điện trên xe.

1. Thu dọn tất cả các vật dụng ra khỏi khoang chứa ắc quy.
2. Nhấn nút kiểm tra **SOC** và đợi cho đến khi tất cả đèn **LED** tắt hết. Tiếp tục đợi trong 5 giây.
3. Trượt nhẹ ắc quy vào khoang chứa. Nâng nhẹ ắc quy lên để cắm cáp nguồn. Bạn phải nghe thấy tiếng kêu “tách” của chốt an toàn trên đầu cáp nguồn.

## 5. Thông tin về ắc quy Lithium-ion và Sạc

---

4. Kiểm tra lại để chắc chắn cáp nguồn đã được cắm hoàn toàn vào ắc quy và đặt ngay ngắn ắc quy vào khoang.
5. Đậy nắp khoang chứa ắc quy và khóa nắp lại.

### 5.2. Sạc (phụ kiện mua rời)

Tuân thủ hướng dẫn sử dụng đi kèm với sạc

#### 5.2.1 Sạc điện trên xe

- Bạn nên cắm đầu sạc vào xe, rồi cắm phích nguồn vào ổ điện. Lưu ý cắm sạc dứt khoát để tránh việc kết nối bị chập chờn, sạc tự bảo vệ. Trong trường hợp kết nối bị chập chờn, hãy rút sạc và cắm lại để đảm bảo kết nối ổn định
- Để rút sạc: bạn nên tắt xe trước, sau đó rút phích điện rồi giắc sạc.
- Sau khi cắm sạc, vui lòng đợi ít nhất 30s trước khi bật khóa điện. Nếu rút sạc đột ngột khi đang sạc, vui lòng đợi ít nhất 10s và cắm sạc trở lại.

#### 5.2.2. Sạc điện trực tiếp vào ắc quy

- Khi sạc trực tiếp vào ắc quy, bạn nên cắm sạc dứt khoát. Nếu kết nối bị chập chờn, hãy rút phích nguồn của sạc và cắm trở lại
- Không nên sạc ắc quy ngay sau khi lấy ắc quy ra khỏi xe. Đợi ít nhất 1 phút trước khi cắm sạc.
- Nếu rút sạc đột ngột khi đang sạc, vui lòng đợi ít nhất 1 phút và cắm sạc trở lại

#### 5.2.3 Gợi ý khi sử dụng

- Trong trường hợp đèn xanh sáng hoặc đèn đỏ nhấp nháy sau khi cắm sạc, hãy rút phích nguồn của sạc và cắm trở lại
- Sau khi ắc quy được sạc đầy 100%, ắc quy vẫn được sạc với dòng điện nhỏ đến khi đèn chuyển sang màu xanh để giúp ắc quy đạt được tối đa dung lượng và kéo dài tuổi thọ của ắc quy
- Thời gian sạc trên xe sẽ dài hơn với sạc trực tiếp vào ắc quy do sạc vừa phải cấp nguồn cho ắc quy và các thiết bị khác
- Nếu màn hình không sáng sau 45 giây kể từ khi bật khóa điện và hiện tượng này lặp đi lặp lại nhiều lần, hãy tháo ắc quy khỏi xe và cắm ắc quy trực tiếp với sạc. Chờ ít nhất 1 phút, sau đó tháo ắc quy khỏi sạc và cắm lại lên xe.



## 6. Bảo trì và điều chỉnh định kỳ

### 5.3. Trang bị thêm thiết bị điện lên xe

#### CẢNH BÁO!

Không trang bị thêm bất kỳ thiết bị điện nào lên xe điện trừ khi được sự cho phép của VINFAST. Các thiết bị đó có thể gây hư hỏng xe, ngăn cản sự hoạt động bình thường của các thiết bị khác trên xe, và/hoặc làm giảm đáng kể phạm vi hoạt động của xe và/hoặc giảm tuổi thọ của ắc quy.

## 6. Bảo trì và điều chỉnh định kỳ

### 6.1. Thông tin cơ bản

#### 6.1.1. Trách nhiệm của người dùng

Trách nhiệm của người dùng đối với việc bảo trì và điều chỉnh định kỳ xe điện:

Bảo dưỡng xe là trách nhiệm của người sử dụng. Bảo dưỡng xe đúng cách là điều kiện thiết yếu cho sự an toàn của bạn, tiết kiệm chi phí sửa chữa xe, do vậy chắc chắn phải kiểm tra xe trước khi lái và kiểm tra định kỳ theo đúng lịch bảo dưỡng của VINFAST.

Công việc bảo dưỡng định kỳ cần được thực hiện tại NPP của VINFAST để đảm bảo chiếc xe của bạn có đủ phụ tùng chính hãng thay thế và có đủ dụng cụ và kỹ năng sửa chữa cần thiết.

## 6. Bảo trì và điều chỉnh định kỳ

### 6.1.2. Lịch trình bảo dưỡng

STT	Nội dung bảo dưỡng	Quãng đường xe chạy hoặc thời gian sử dụng											
		x 1000 km	1	5	10	15	20	25	30	35	40	45	50
		Tháng thứ	1	6	12	18	24	30	36	42	48	54	60
1	Tay phanh		KT	KT	KT	KT	KT	KT	KT	KT	KT	KT	KT
		-		BT	BT	BT	BT	BT	BT	BT	BT	BT	BT
2	Đèn/còi/hiển thị đồng hồ		KT	KT	KT	KT	KT	KT	KT	KT	KT	KT	KT
3	Vỏ bọc, tay ga		KT	KT	KT	KT	KT	KT	KT	KT	KT	KT	KT
4	Chân chống cạnh/chân chống đứng		KT	KT	KT	KT	KT	KT	KT	KT	KT	KT	KT
		-		BT	BT	BT	BT	BT	BT	BT	BT	BT	BT
5	Kiểm tra cơ cấu khóa yên xe		-	BT	BT	BT	BT	BT	BT	BT	BT	BT	BT
7	Dầu phanh		KT	KT	KT	KT	TT	KT	KT	KT	TT	KT	KT
8	Phanh trước		KT	KT	KT	KT	KT	KT	KT	KT	KT	KT	KT
9	Ống dầu phanh trước		KT	KT	KT	KT	KT	KT	KT	KT	KT	KT	KT
10	Vành xe trước	Hình dạng bên ngoài	KT	KT	KT	KT	KT	KT	KT	KT	KT	KT	KT
		Bulong bắt	KT	KT	KT	KT	KT	KT	KT	KT	KT	KT	KT
		Bi trục trước	KT	KT	KT	KT	KT	KT	KT	KT	KT	KT	KT

**Ghi chú:** KT = Kiểm tra, BT = Bôi trơn bằng mỡ, TT = Thay thế

## 6. Bảo trì và điều chỉnh định kỳ

STT	Nội dung bảo dưỡng	Quãng đường xe chạy hoặc thời gian sử dụng											
		x1000 km	1	5	10	15	20	25	30	35	40	45	50
		Tháng thứ	1	6	12	18	24	30	36	42	48	54	60
11	Lốp xe trước	Độ sâu hoa lốp	-	KT	KT	KT	KT	KT	KT	KT	KT	KT	KT
		Áp suất hơi	KT	KT	KT	KT	KT	KT	KT	KT	KT	KT	KT
12	Cổ phốt		KT	KT	KT	KT	KT	KT	KT	KT	KT	KT	KT
			-	-	-	-	BT	-	-	-	BT	-	-
13	Giảm sóc trước		KT	KT	KT	KT	KT	KT	KT	KT	KT	KT	KT
14	Phanh sau		KT	KT	KT	KT	KT	KT	KT	KT	KT	KT	KT
15	Dây phanh sau		KT	KT	KT	KT	KT	KT	KT	KT	KT	KT	KT
16	Vành xe sau	Hình dạng bên ngoài	KT	KT	KT	KT	KT	KT	KT	KT	KT	KT	KT
		Bulong bắt	KT	KT	KT	KT	KT	KT	KT	KT	KT	KT	KT
		Bì trục sau	KT	KT	KT	KT	KT	KT	KT	KT	KT	KT	KT
17	Lốp xe sau	Độ sâu hoa lốp	-	KT	KT	KT	KT	KT	KT	KT	KT	KT	KT
		Áp suất hơi	KT	KT	KT	KT	KT	KT	KT	KT	KT	KT	KT
18	Giảm sóc sau		KT	KT	KT	KT	KT	KT	KT	KT	KT	KT	KT
19	Động cơ		-	KT	KT	KT	KT	KT	KT	KT	KT	KT	KT

**Chi chú:** KT = Kiểm tra, BT = Bôi trơn bằng mỡ, TT = Thay thế

## 6. Bảo trì và điều chỉnh định kỳ

### CHÚ Ý:

- Vì sự an toàn của bạn, hãy mang xe đến các NPP của VINFAST để thực hiện kiểm tra và bảo dưỡng.
- Với quãng đường trên HMI đọc được cao hơn quãng đường được đề cập trên lịch bảo dưỡng thì lặp lại chu kỳ bảo dưỡng như trên.
- Việc bảo dưỡng nên được thực hiện thường xuyên hơn nếu bạn thường lái xe trong điều kiện ẩm ướt, bụi, nước, lên dốc, đường xấu...

### 6.2. Những nguyên tắc bảo dưỡng cơ bản

#### 6.2.1. Kiểm tra phanh trước và sau

##### Má phanh trước:

Nên kiểm tra độ mòn của má phanh trước và sau định kỳ theo lịch bảo dưỡng và bôi trơn định kỳ.

Mỗi phanh trước có trang bị một rãnh báo độ mòn má phanh ( 1 ), giúp kiểm tra độ mòn má phanh mà không phải tháo phanh ra. Để kiểm tra độ mòn má phanh, hãy kiểm tra rãnh báo độ mòn. Nếu má phanh bị mòn tới mức rãnh báo gần như biến mất, cần mang xe đến NPP của VINFAST để được thay bộ má phanh mới để đảm bảo an toàn.

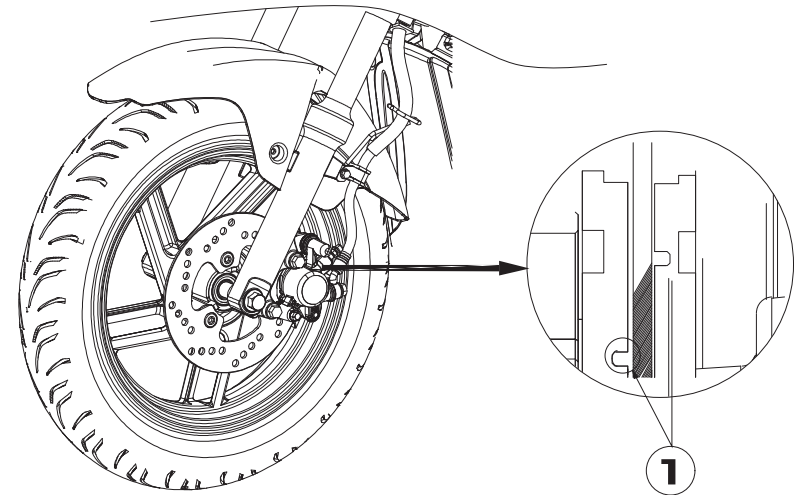

## 6. Bảo trì và điều chỉnh định kỳ

### Guốc phanh sau:

Kiểm tra độ mòn của guốc phanh dựa trên hành trình tự do của tay phanh. Nếu hiệu quả phanh giảm, cần mang xe đến NPP của VINFAST để được kiểm tra và thay thế guốc phanh mới.

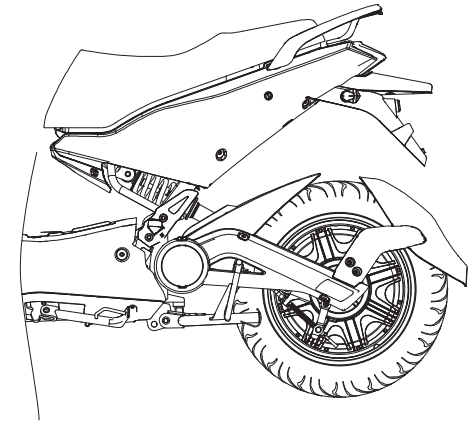

### 6.2.2 Kiểm tra mức dầu phanh

Không để dầu phanh tụt xuống dưới dấu chỉ thị tại mắt kiểm tra trên bình dầu phanh.

Dầu phanh khuyến cáo sử dụng: **DOT4**

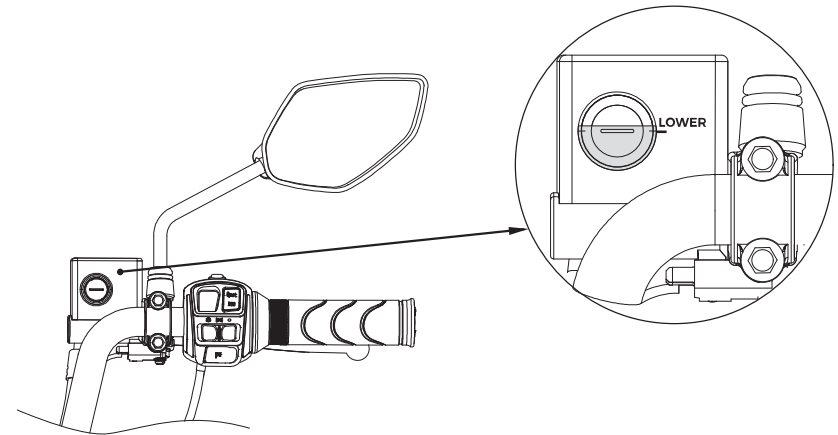

## 6. Bảo trì và điều chỉnh định kỳ

### ⚠ CẢNH BÁO!

Việc bảo dưỡng không đúng cách có thể làm giảm tính năng phanh. Hãy chú ý những điểm sau:

- Dầu phanh không đủ sẽ dẫn tới tình trạng không khí lọt vào hệ thống phanh và làm giảm tính năng phanh.
- Vệ sinh sạch nắp châm dầu trước khi tháo ra. Chỉ sử dụng dầu phanh **DOT4** trong bình đậy kín.
- Chỉ sử dụng dầu phanh khuyến cáo để tránh làm mòn gioăng cao su, gây ra rò rỉ dầu phanh.
- Bổ sung bằng dầu phanh cùng loại. Bổ sung dầu phanh khác ngoài loại **DOT4** sẽ gây ra phản ứng hóa học độc hại.
- Khi bổ sung dầu, tránh không để nước lọt vào bình chứa. Nước sẽ làm giảm đáng kể điểm sôi của dầu phanh do sự hóa hơi.

**CHÚ Ý:** Dầu phanh có thể ăn mòn bề mặt được sơn và chi tiết nhựa. Lau sạch ngay những chỗ dầu phanh tràn ra.

Khi má phanh bị mòn, thông thường dầu phanh sẽ dần dần giảm. Mức dầu phanh thấp sẽ chỉ báo cho biết má phanh bị mòn và/hoặc rò rỉ hệ thống phanh, do đó hãy kiểm tra kỹ tình trạng mòn má phanh và rò rỉ hệ thống phanh. Nếu mức dầu phanh giảm đột ngột, hãy đến NPP của VINFAST để kiểm tra nguyên nhân trước khi lái xe.

Khi thay bộ má phanh mới, cần kiểm tra lại mức dầu phanh và bổ sung nếu cần thiết.

### 6.2.3. Thay dầu phanh

Cần đến NPP của VINFAST để kiểm tra dầu phanh theo lịch trình bảo dưỡng và bôi trơn quy định.

## 6. Bảo trì và điều chỉnh định kỳ

### 6.2.4. Kiểm tra và bôi trơn tay phanh trái-phải

Hoạt động của tay phanh (trái/phải) phải được kiểm tra trước mỗi lần vận hành xe và nên bôi trơn chốt xoay (A) nếu cần thiết.

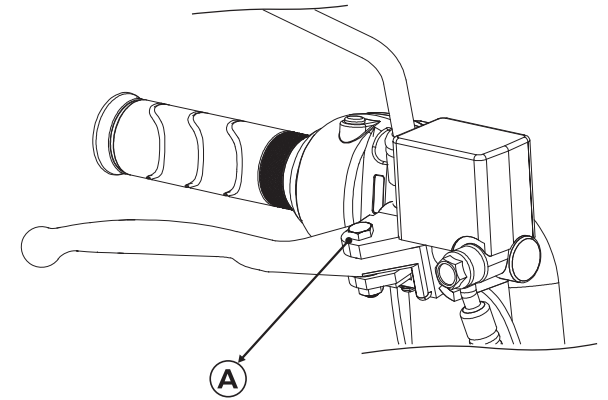

### 6.2.5. Kiểm tra độ rơ của tay phanh

Áp dụng cho cả tay phanh trái và tay phanh phải. Khi bóp phanh, không nên có độ rơ tự do ở cuối tay phanh. Nếu xảy ra, hãy liên hệ NPP của VINFAST để kiểm tra hệ thống phanh.

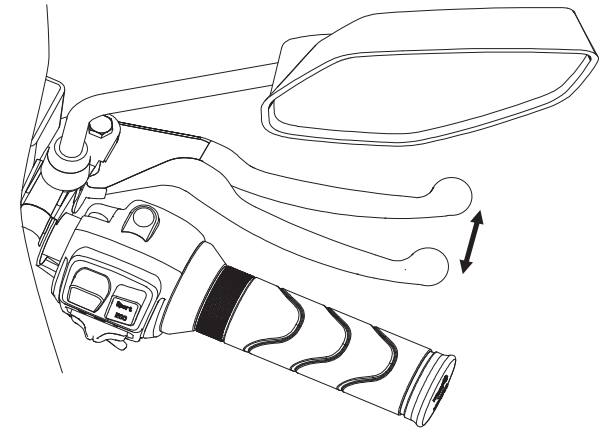

## 6. Bảo trì và điều chỉnh định kỳ

### ⚠ CẢNH BÁO!

Cảm giác mềm bất thường khi bóp phanh là dấu hiệu cho thấy khí lọt vào dầu phanh. Khi đó bạn phải mang xe tới NPP của VINFAST để kiểm tra và xả khí trước khi sử dụng. Vì khí trong dầu phanh làm giảm tính năng phanh và có thể làm mất điều khiển và gây tai nạn.

### 6.2.6. Công tắc đèn phanh

Đèn phanh thường chỉ được kích hoạt khi bóp phanh. Nếu đèn phanh không sáng khi bóp phanh, bạn nên mang đến NPP của VINFAST.

### 6.2.7. Đèn/Còi/Công tắc/Đồng hồ

Kiểm tra chức năng hoạt động cơ bản của hệ thống đèn, còi, công tắc, HMI theo lịch trình bảo dưỡng.

### 6.2.8. Kiểm tra giảm xóc trước

Tình trạng hoạt động của giảm xóc trước cần phải được kiểm tra định kỳ như quy định trong lịch hướng dẫn bảo trì định kỳ.

#### **Kiểm tra tình trạng:**

Kiểm tra bề mặt ống nhún xem có bị trầy xước, hư hỏng không, có rò rỉ dầu giảm chấn không.

#### **Kiểm tra hoạt động:**

+ Giữ thẳng xe trên bề mặt phẳng. Lưu ý giữ xe chắc chắn để tránh nguy hiểm do xe bị đổ.

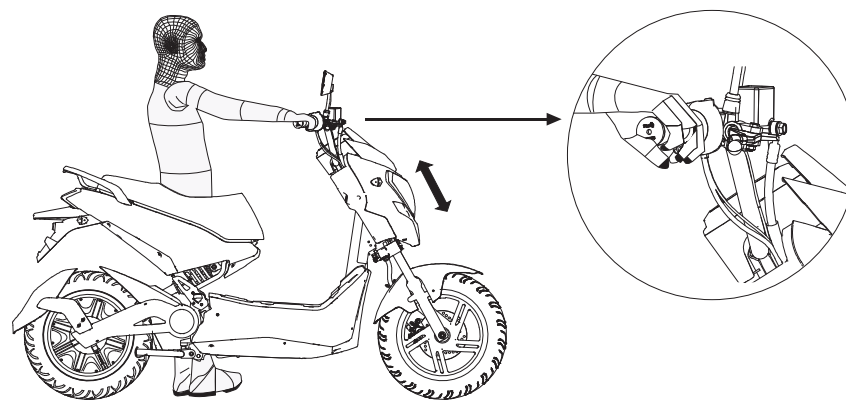



## 6. Bảo trì và điều chỉnh định kỳ

+ Trong khi bóp phanh trước, nhún giảm xóc lên xuống vài lần để xem hoạt động nhún và hồi có trơn tru, êm ái không.

**CHÚ Ý:** Nếu phát hiện có sự hư hỏng hay hoạt động bất thường nào của giảm xóc trước, hãy đến NPP của VINFAST để kiểm tra.

### 6.2.9. Bánh trước

#### CẢNH BÁO!

Giữ chắc chắn để tránh nguy hiểm do xe đổ.

#### Kiểm tra lực xiết tiêu chuẩn:

Đai ốc trục: **40-45 Nm**.

### 6.2.10. Lốp xe

#### 6.2.10.1. Lốp xe và áp suất lốp

Lốp xe: Lốp xe là bộ phận tiếp xúc duy nhất giữa xe và mặt đường. Sự an toàn ở mọi điều kiện lái xe phụ thuộc vào diện tích tiếp xúc với mặt đường. Do đó, cần đặc biệt chú ý đến tình trạng lốp khi cần thiết.

Áp suất lốp: Áp suất lốp cần phải được kiểm tra và điều chỉnh trước khi lái.

## 6. Bảo trì và điều chỉnh định kỳ

### CẢNH BÁO!

Vận hành xe với lốp xe không đúng tiêu chuẩn sẽ gây ra nguy cơ mất an toàn cho người sử dụng do mất kiểm soát. Áp suất lốp xe cần phải được kiểm tra và điều chỉnh khi lốp xe nguội (ví dụ: khi nhiệt độ của lốp xe bằng với nhiệt độ của môi trường bên ngoài). Áp suất lốp xe phải được điều chỉnh theo tốc độ vận hành và tải trọng của người điều khiển, người ngồi sau, hàng hóa và phụ kiện được cung cấp theo xe này.

### **Áp suất lốp (lốp nguội)**

Phía trước: 2,00kgf/cm<sup>2</sup>

Phía sau: 2,25kgf/cm<sup>2</sup>

### **Tải trọng tối đa (Khối lượng tối đa cho phép chở)**

**130kg**

### CẢNH BÁO!

Không bao giờ vận hành quá tải. Việc điều khiển xe quá tải trọng có thể gây mất an toàn và ảnh hưởng đến chất lượng của xe.

#### **6.2.10.2. Kiểm tra lốp xe**

Nên kiểm tra kỹ lốp xe trước mỗi lần vận hành. Nếu rãnh ta-lông xuất hiện các đường chéo ngang (độ sâu tối thiểu rãnh ta-lông), nếu đinh hay mảnh vỡ sắc nhọn làm hỏng lốp xe, hãy đến NPP của VINFAST để thay lốp xe mới ngay lập tức.

## 6. Bảo trì và điều chỉnh định kỳ

Độ sâu tối thiểu rãnh ta-lông (trước và sau): 0.8 mm

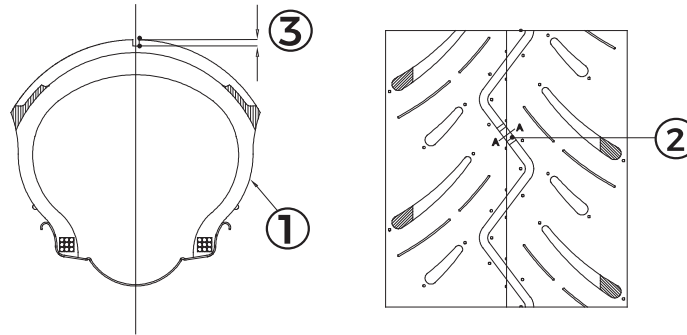

1. Thành lốp
2. Vị trí chỉ thị độ mòn của lốp
3. Độ sâu rãnh ta-lông

### ⚠ CẢNH BÁO!

Hãy đến NPP của VINFAST để thay lốp xe đã bị mòn quá mức. Sử dụng lốp mòn quá mức sẽ làm giảm tính ổn định của xe và dễ dẫn đến mất kiểm soát.

Việc thay toàn bộ bánh xe và các chi tiết liên quan đến phanh nên do NPP của VINFAST thực hiện vì chúng tôi có kỹ năng và kinh nghiệm chuyên môn để thực hiện việc đó.

Lái xe ở tốc độ vừa phải sau khi thay lốp vì bề mặt lốp phải “quen với” mặt đường để phát huy các đặc tính tối ưu.

### 6.2.10.3. Thông tin về lốp

Mẫu xe này được trang bị lốp không săm.

Lốp xe bị lão hóa ngay cả khi không được sử dụng hoặc ít sử dụng. Vết nứt rãnh ta-lông và cao su thành lốp, đôi khi kèm theo biến dạng cốt lốp. Tình trạng lốp xe cũ và bị lão hóa sẽ được các chuyên gia kiểm tra để xác định chắc chắn xem có thể còn phù hợp để sử dụng trong tương lai hay không.

Sau khi kiểm tra kỹ, chỉ những loại lốp được phép cho dưới đây mới được VINFAST chấp thuận sử dụng cho mẫu xe này.

## 6. Bảo trì và điều chỉnh định kỳ

Lốp trước: Kích cỡ: 90/90-12M/C 44 J	Lốp sau: Kích cỡ: 90/90-12M/C 44 J
---	---------------------------------------

### 6.2.11. Vành mâm đúc

Để phát huy tối đa tính năng hoạt động, độ bền, sự an toàn khi vận hành xe, nên lưu ý một số điểm sau đây liên quan đến vành bánh xe.

Vành xe nên được kiểm tra trước mỗi lần vận hành xem có nứt hay cong gì không. Nếu có hư hại, hãy mang xe đến NPP của VINFAST để thay mới. Không được thực hiện bất kỳ sửa chữa nào đối với vành bánh xe. Nên thay vành xe đã bị nứt hoặc biến dạng.

Nên cân chỉnh vành xe sau mỗi lần thay lốp hoặc thay mới vành bánh xe. Vành xe đảo sẽ gây khó điều khiển, giảm tính năng hoạt động, giảm tuổi thọ của lốp.

### 6.2.12. Kiểm tra vòng bi bánh xe

Ổ bi bánh xe trước và sau phải được kiểm tra định kỳ theo lịch bảo trì và bôi trơn quy định. Nếu thấy moay-ơ, bánh xe bị rơ lỏng, hay quay bánh xe không trơn tru, hãy mang xe đến NPP của VINFAST để kiểm tra ổ bi.

### 6.2.13. Kiểm tra và bôi trơn chân chống đứng và chân chống cạnh

Hoạt động của chân chống chính và chân chống cạnh phải được kiểm tra mỗi lần vận hành xe. Các chốt xoay, bề mặt tiếp xúc phải được bôi trơn nếu cần thiết.

## 6. Bảo trì và điều chỉnh định kỳ

### CẢNH BÁO!

Nếu chân chống chính hoặc chân chống cạnh gập lên, hạ xuống không trơn tru, hãy đem xe đến NPP của VINFAST để được kiểm tra, sửa chữa. Nếu chân chống chính hoặc chân chống cạnh không được gập lên và vẫn tiếp xúc với mặt đất sẽ làm cho người điều khiển xe bị chi phối và mất kiểm soát.

#### 6.2.14. Kiểm tra cổ phốt

Nếu bộ bi, bát phốt bị mòn, rơ lỏng có thể gây nguy hiểm. Vì vậy, hoạt động của cổ phốt phải được kiểm tra định kỳ theo lịch bảo dưỡng và bôi trơn theo quy định.

Dựng xe lên bằng chân chống đứng. Lưu ý giữ xe chắc chắn để tránh nguy hiểm do xe bị đổ.

Dùng hai tay nắm đầu dưới của ống giảm xóc, lắc về phía trước và sau. Nếu cảm thấy có độ rơ lỏng, hãy mang xe đến NPP của VINFAST để kiểm tra và sửa chữa.

#### 6.2.15.Ắc quy Lithium-ion

Trong quá trình sử dụng xe, việc đi vào những điều kiện đường xóc có thể làm ảnh hưởng đến ắc quy, do vậy ắc quy cần được kiểm tra tình trạng bên ngoài định kỳ.

## 7. Xử lý sự cố

### 7. Xử lý sự cố

#### 7.1. Thao tác xử lý sự cố

##### 7.1.1. HMI hiện biểu tượng lỗi

Khuyến cáo nên mang xe đến NPP để được xử lý.

##### 7.1.1.1. Cảnh báo lỗi của hệ thống

Nếu hệ thống tự chẩn đoán phát hiện ra lỗi, biểu tượng cảnh báo lỗi sẽ hiển thị trên cụm đồng hồ đa chức năng.

Tham khảo bảng bên dưới để xác định lỗi tương ứng với mã lỗi.



### 7.1.1.2. Bảng mã lỗi

Mã	Mô tả
10	Lỗi tay ga điện
11	Lỗi phanh điện
12	Lỗi ECU
13	Lỗi cảm biến động cơ
14	Lỗi thấp áp
15	Lỗi cao áp
16	Lỗi quá nhiệt
17	Lỗi quá dòng
18	Lỗi kẹt động cơ
91	Lỗi ODO
92	Không có tín hiệu CAN

## 7. Xử lý sự cố

---

### 7.1.2. Vặn ga xe không chạy

- Kiểm tra chỉ thị chế độ Parking và chỉ thị phanh trên HMI.

### 7.1.3. Không khởi động được xe

Bật khóa điện nhưng xe không có phản hồi gì.

- Tắt khóa điện đi, kiểm tra cáp kết nối ắc quy với xe sau đó thử khởi động lại.
- Nếu không thành công, bạn hãy liên hệ với NPP.

## 7.2. Điều kiện thời tiết khắc nghiệt

### 7.2.1. Thời tiết quá nóng

Vận hành xe điện trong điều kiện thời tiết quá nóng thường không ảnh hưởng đến hiệu năng của xe. Tuy nhiên, BMS sẽ cắt đầu ra của ắc quy khi nhiệt độ trong ắc quy vượt ngưỡng 65°C.

**CHÚ Ý:** Lưu trữ xe dài hạn trong điều kiện nhiệt độ môi trường cao trên 50°C hoặc dưới ánh nắng trực tiếp có thể làm giảm hiệu năng hoạt động của ắc quy.

### 7.2.2. Mưa bão

Vận hành xe trong điều kiện thời tiết mưa bão, ngập lụt không chỉ gây nguy hiểm cho người lái mà còn có thể gây hỏng hóc hệ thống điện trên xe. Tuyệt đối không vận hành xe trong điều kiện ngập nước.



### 8. Chăm sóc và bảo quản xe

#### 8.1. Chăm sóc xe

Thường xuyên vệ sinh và đánh bóng xe là nhiệm vụ quan trọng nhằm duy trì tuổi thọ của xe. Một chiếc xe được vệ sinh sạch sẽ có thể dễ dàng phát hiện ra các vấn đề trục trặc.

Muối biển hoặc muối trên đường đi có thể làm tăng khả năng rỉ sét cho xe. Do vậy, luôn nhớ phải rửa xe sạch sẽ sau khi đi trên những đoạn đường gần biển hoặc có muối trên đường.

#### 8.2. Rửa xe

1. Hãy để động cơ, bộ điều khiển động cơ, phanh, ắc quy và các chi tiết có nhiệt độ cao nguội hẳn trước khi rửa xe.
2. Loại bỏ bùn đất ra khỏi xe bằng vòi nước có áp suất thấp.
  - Nếu cần, hãy dùng một miếng mút hoặc khăn mềm nhúng vào dung dịch vệ sinh nhẹ để lau xe.
  - Vệ sinh đèn pha và các chi tiết bằng nhựa khác thật cẩn thận để tránh làm xước chúng.
3. Tránh phun nước trực tiếp vào các chi tiết của hệ thống điện.
4. Xả sạch xe bằng nhiều nước và dùng giẻ mềm lau khô xe.
  - Sau khi xe đã được lau khô, hãy bôi trơn các chi tiết chuyển động trên xe
5. Chắc chắn rằng dầu bôi trơn không bám vào phanh hoặc lốp xe. Đĩa phanh, má phanh bị bám dầu bôi trơn sẽ làm giảm đáng kể hiệu quả phanh và có thể gây ra tai nạn.
  - Bôi một lớp dầu bảo quản để chống rỉ sét cho xe.
  - Không sử dụng dầu bảo quản có chứa hóa chất hoặc chất tẩy rửa mạnh. Vì những chất này có thể làm hư hỏng các chi tiết kim loại và sơn nhựa trên xe. Không để dầu bảo quản bắn vào lốp xe và phanh.
  - Nếu trên xe có các chi tiết sơn mờ, tránh không để dầu bảo quản bám vào các chi tiết đó.

## 9. Thông số kỹ thuật

### CHÚ Ý:

- Không sử dụng vòi nước có áp lực cao để rửa xe.
- Làm khô phanh sau khi rửa xe.
- Không phun nước trực tiếp vào dưới yên xe.
- Không được bôi dầu bảo quản hoặc dầu làm bóng lên bề mặt các chi tiết sơn mờ.

### 8.3. Vận chuyển xe

Nếu cần phải vận chuyển xe, nên sử dụng ô tô chuyên chở hoặc ô tô tải có sàn phẳng, ô tô có trang bị thang tải hoặc thang nâng xe và có dây chằng chắc chắn. Không được kéo rê xe một bánh hoặc hai bánh trên đường.

#### CẢNH BÁO!

Kéo rê xe trên đường có thể gây hư hỏng hoàn toàn hệ thống điện trên xe.

## 9. Thông số kỹ thuật

### 9.1. Mã số nhận dạng phương tiện

Hãy ghi chép lại và cất cẩn thận các mã số nhận dạng phương tiện quan trọng. Các mã này đặc biệt hữu ích khi bạn cần đặt phụ tùng ở các NPP của VINFAST hay cần tham khảo trong các trường hợp xe bị mất cắp.

<b>SỐ KHUNG</b>	
<b>SỐ ĐỘNG CƠ</b>	
<b>SỐ KHÓA ĐIỆN/KHÓA CỎ XE</b>	

## 9. Thông số kỹ thuật

### 9.1.1. Số khung

Số khung được đóng vào khung xe ở vị trí ( **A** ) như hình mô tả.

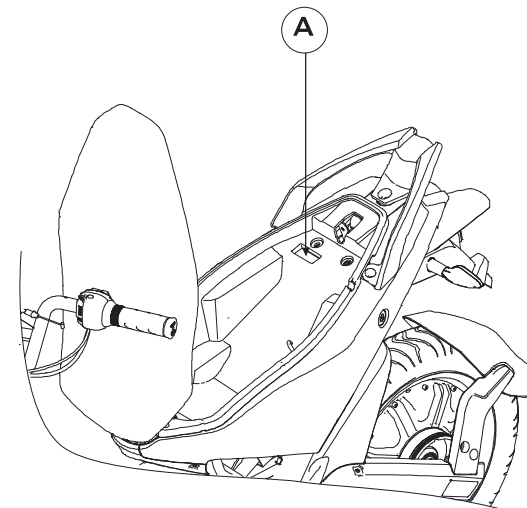

### 9.1.2. Số động cơ

Số động cơ được khắc ở trên động cơ.

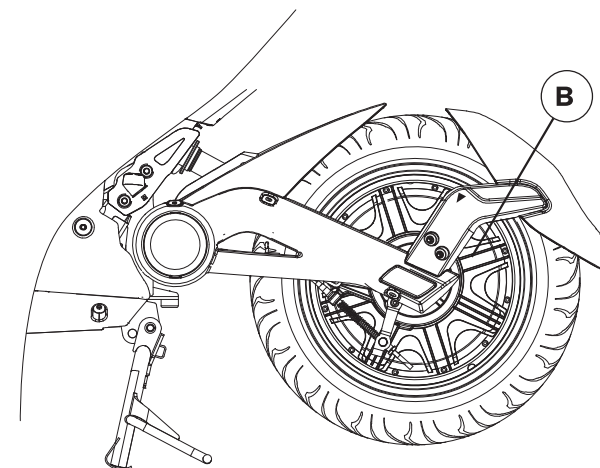

## 9. Thông số kỹ thuật

### 9.1.3. Số khóa điện/khóa cổ xe

Số khóa điện là chuỗi gồm 3 ký tự được dùng để sao chép chìa khóa khi cần thiết. Chuỗi ký tự này được khắc lên thân chìa khóa của bộ khóa điện/khóa cổ xe.

### 9.2. Giải mã số động cơ

Số động cơ gồm 18 ký tự.

1	2	3	4	5	6	7	8	9	10	11	12	13	14	15	16	17	18
---	---	---	---	---	---	---	---	---	----	----	----	----	----	----	----	----	----

Ý nghĩa:

- Ký tự từ 1 đến 9 Mã nhà sản xuất.
- Ký tự thứ 10 đến 18: Số se-ri của động cơ .

## 9. Thông số kỹ thuật

### 9.3. Thông số kỹ thuật

<b>ĐỘNG CƠ</b>	
Loại động cơ	Động cơ một chiều không chổi than (BLDC) tích hợp trong bánh sau
Bộ điều khiển	Bộ điều khiển động cơ BLDC, hiệu suất cao, dòng tối đa 40A, phanh tái sinh
Tốc độ thiết kế	Dưới 49 km/h
<b>HỆ THỐNG ẮC QUY</b>	
Loại ắc-quy	Ắc quy Lithium-ion mã DRT00002386
Dung lượng danh định	22 Ah
Trọng lượng trung bình	7.8 kg
Điện áp danh định	50.4V

#### **LƯU Ý:**

Việc sử dụng các loại ắc quy không đúng thông số kỹ thuật và không phải là do VinFast cung cấp có thể dẫn đến hư hỏng các thiết bị điện trên xe và từ chối bảo hành xe.

## 9. Thông số kỹ thuật

---

<b>TRUYỀN ĐỘNG</b>	
Bộ truyền động	Truyền động trực tiếp
<b>HỆ THỐNG KHUNG/GIẢM XÓC/PHANH</b>	
Giảm xóc trước-sau	Có
Phanh trước	Đĩa
Phanh sau	Tang trống
<b>KÍCH THƯỚC CƠ BẢN</b>	
Khoảng cách trục bánh trước-sau	1300 mm
Dài x Rộng x Cao	1800 x 710 x 1070 mm
Khoảng sáng gầm	155 mm
Chiều cao yên	733 mm
Góc quay lái lớn nhất của tay lái sang trái/phải	40°/40°
<b>TRỌNG LƯỢNG</b>	
Xe và ắc quy	75 kg



