

CARACTERISTIQUES DE LA SÉRIE 5



- Transmission hydrostatique 4WD avec moteurs Direct Drive
- DBS (Dynamic Block System)
- Bras télescopique (chassis à H avec parallélogramme)
- Manette de commande à 11 fonctions (5.3)
- Frein de stationnement mécanique
- Refroidisseur d'huile hydraulique
- Hi-Flow (pas disponible pour la 5.2)
- ROPS-FOPS Niveau I
- 2 feux de travail frontaux
- Multiconnecteur hydraulique
- Instrument multi-fonction, fonction «service» (compteur de vitesse, compte-tours, compteur horaire, indicateur de niveau de carburant, lumière d'entretien et autres 14 fonctions)
- Siège ergonomique avec suspension réglable, accoudoirs et ceinture de sécurité
- Capteur anti-retournement

MODELE	5.2	5.3
Moteur	Kubota D902	Yanmar 3TNV76
Puissance (ISO Gross)	25 HP	28 HP
Carburant	Diesel	
Transmission	Hydrostatique	
Vitesse d'entraînement	11 km/h	13 km/h
Écoulement hydraulique d'huile auxiliaire	34 l/min	42 l/min
Hauteur de levage maxi	2,75 m	
Charge maxi de basculement ⁽¹⁾	1020 kg	1140 kg
Capacité de levage droite ⁽¹⁾	820 kg	900 kg
Capacité de levage entièrement articulée ⁽¹⁾	700 kg	740 kg
Force d'arrachement/ 50 cm	800 kg	
Force de poussée	900 kgf	
Pression spécifique au sol (avec pneus standard)	833 kg/m ²	759 kg/m ²
Rayon de braquage: intérieur / extérieur	890/1890 mm	800/2000 mm
Pneus standard	23X8.50-12	23X10.50-12
Poids	960 kg	1050 kg

DIMENSIONS (mm)	
A	2250
B	2750
C	160
D	350
E	900
F	450
G	1150
H	790
H1	900
I	2390
L	200
M	19°
M1	19°
O	29°
P	31°

⁽¹⁾ Avec Contrepoids.

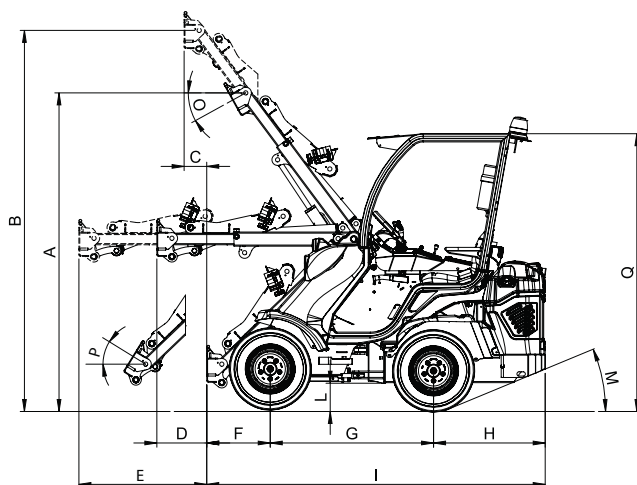

PNEUS	N (mm)	Q (mm)
23X8.50-12	980	1960
23X10.50-12	1090	1960
27X8.50-15	1000	2010

